

Technical Manual

Technische Anleitung | Guide de l'utilisateur
Technische Handleiding | Manual de Instrucciones

P Series

MAAX®
SPAS

IMPORTANT SAFETY WARNINGS

SAVE THESE INSTRUCTIONS

WARNING:

Children should not use spas or hot tubs without adult supervision.

WARNING:

Do not use spas or hot tubs unless all suction guards are installed to prevent body and hair entrapment.

WARNING:

People using medications and/or having an adverse medical history should consult a physician before using a spa or hot tub.

WARNING:

People with infectious diseases should not use a spa or hot tub.

WARNING:

To avoid injury exercise care when entering or exiting the spa or hot tub.

WARNING:

Do not use drugs or alcohol before or during the use of a spa or hot tub to avoid unconsciousness and possible drowning.

WARNING:

Pregnant, or possibly pregnant, women should consult a physician before using a spa or hot tub.

WARNING:

Water temperature in excess of 38° C may be injurious to your health.

WARNING:

Before entering the spa or hot tub measure the water temperature with an accurate thermometer.

WARNING:

Do not use a spa or hot tub immediately following strenuous exercise.

WARNING:

Prolonged immersion in a spa or hot tub may be injurious to your health.

WARNING:

Do not permit electric appliances (such as a light, telephone, radio, or television) within 1.5m of the spa or hot tub.

WARNING:

Maintain water chemistry in accordance with manufacturer's instruction.

WARNING:

The use of alcohol or drugs can greatly increase the risk of fatal hyperthermia in hot tubs and spas.

TABLE OF CONTENTS

ENGLISH

DEUTSCH

FRANÇAIS

NEDERLANDS

ESPAÑOL

Important Safety Warnings	1	Equipment Safety Features	20
Table of Contents	2	Automatic Time Outs	20
Important Safety Instructions	3	Common LCD Equipment Safety	20
Do's and Don'ts	4	Common LCD Messages	22
Hyperthermia	5	Maintenance	23
Spa Installation	5	Water Chemistry	23
Site and Positioning	5	Sanitizing	23
Outdoor Installation	6	pH Level	23
Indoor Installation	6	Water Maintenance With the	
Spa System Components	7	CleanZone™ Water Treatment System	23
Spa Components	8	Sanitizing With Ozone	24
Jets and Air Controls	9	Specialty Chemicals	24
Jets	9	Draining Your Spa	24
Cleaning or Replacing Jets	9	Filter Maintenance	25
Comfort Collar™	10	Winterizing	25
Air Controls	10	Spa Cabinet Care	26
Electrical Information	11	Spa Surface Care and Cleaning	26
Important Safety Instructions	11	Light Bulbs	27
Installation Options	11	Common Water Problems	28
Start Up Procedures	12	Common Hardware Problems	31
Priming Your Spa	12	Spa Soaking Guidelines	33
400/300 Series Control System	13	460 Series System Wiring Diagram	34
Control Systems	14	Safety sign	35
User's Pads	14	Limited warranty summary	35
Temperature	15	Copyrights and trademarks	36
Temperature Lock and Unlock	15	Waranty	37
Panel Lock and Unlock	15	Notes	40
Standard/Economy/Sleep Modes	16		
Time and Filtration Cycles	16		
Setting the Time	16		
Preset Filter Cycles	16		
Changing Filter Cycles	17		
Clean Up Cycle	17		
Inversion Feature	18		
Turbo Air Booster (Optional)	18		
Digital/Fiber Optics Lighting (Optional)	18		
Ozone Operation (Optional)	18		
Optional Entertainment System	18		

IMPORTANT SAFETY INSTRUCTIONS

Caution: Risk of electrical shock.
Read and follow all instructions.

1. **Read and follow all instructions.**
2. **Save these Instructions.**
3. **Never** allow children to access or use this product unless closely supervised by an adult at all times.
4. **Never** connect unit to a power supply with a load controller.
5. **Never** operate spa if the suction fittings are broken or missing.
6. **Never** replace a suction fitting with one rated less than the flow rate marked on the original suction fitting.
The suction fittings in this spa are sized to match the specific water flow created by the pump. Should the need arise to replace the suction fittings or the pump, be sure that the flow rates are compatible.

To avoid/reduce risk of injury and/or drowning:

1. The water temperature in a spa should never exceed 40°C. This temperature is considered safe for a healthy adult. Lower water temperatures are recommended for young children and elderly adults, and when spa usage exceeds 10 minutes.
Consult your physician or pediatrician to determine safe temperature limits.

NOTE: Refer to information on hyperthermia on page 5.

2. Since excessive water temperatures have a high potential for causing fetal damage during the early months of pregnancy, pregnant or possibly pregnant women should check with their physician before entering spa.
3. Before entering a spa, the user should verify the water temperature with an accurate thermometer since the tolerance of water temperature regulating devices varies.
4. The use of alcohol, drugs, or medications before or during spa use may lead to unconsciousness with the possibility of drowning.
5. Persons suffering from obesity or with a medical history of heart disease, circulatory problems, or diabetes should consult a physician before using a spa.
6. Persons using medications should consult a physician before using a spa since some medications may induce drowsiness while other medications may affect heart rate, blood pressure, and circulation.

To avoid risk of electrical shock:

1. Only use the wire connector provided on this unit to connect a minimum No. 6 AWG (5.15 mm²) solid copper conductor between this unit and any metal equipment, metal enclosures of electrical equipment, metal water pipe, or conduit within 1.5m of the unit.
2. Install at least 1.5m from all metal surfaces. Spa may be installed within 1.5 m of a metal surface if each metal surface is permanently connected by a minimum No. 6 AWG (5.15mm²) solid copper conductor attached to the wire

connector on the terminal box that is provided for this purpose.

- Do not permit any electric appliance, such as a light, telephone, radio, or television within 1.5m of a spa.

NOTE: Check with your state/local code enforcement officer to determine electrical code requirements and compliance. Use a qualified licensed electrician to complete all spa final electric connections.

The electrical supply for this product must include a suitably rated switch or circuit breaker to open all ungrounded supply conductors. This disconnecting means must be readily accessible for operation but installed at least 1.5m from the spa. All electrical connections should comply with local regulations.

- Install to provide drainage of compartment for electrical components.

- Clean the spa filter monthly or as needed.
- Position the spa so that all sides remain accessible for maintenance.
- Use a bathing cap for long hair.
- Refer to information on hyperthermia, next page.
- Use only authorized spa care products for the best performance and to keep the water properly balanced.

Don't:

- Use the spa at 40°C for long periods of time (more than 30 minutes). **See Hyperthermia**, next page.
- Use an extension cord to power your spa.
- Allow anyone to stand on the spa cover. It is not designed to support weight.
- Power the spa unless it is filled with water to the water level mark on the Weir door.
- Operate the pump on high speed for extended periods of time with the cover in place. Extended operation can cause heat build-up and interfere with spa operation.

Do's and Don'ts

For years of spa enjoyment:

Do:

- **Save these instructions!**
- Replace the cover immediately after use.
- Keep the cover locked when spa is not in use.
- Be aware of the dangers of a wet and slippery surface. Use caution when entering and exiting your spa.
- Have a licensed electrician make all final electrical connections.
- Replace worn, frayed or broken electrical cords.
- Keep the water chemistry correctly balanced. Untreated spa water will cause problems with your spa and equipment as well as being a health risk.

Hyperthermia

The causes, symptoms, and effects of hyperthermia may be described as follows: Hyperthermia occurs when the internal temperature of the body reaches a level several degrees above the normal body temperature of 37°C. The symptoms of hyperthermia include an increase in the internal temperature of the body, dizziness, lethargy, drowsiness, and fainting. The effects of hyperthermia include

(1) failure to perceive heat, (2) failure to recognize the need to exit spa or hot tub, (3) unawareness of impending hazard, (4) fetal damage in pregnant women, (5) physical inability to exit the spa or hot tub, and (6) unconsciousness resulting in the danger of drowning.

WARNING: The use of alcohol, drugs, or medication can greatly increase the risk of fatal hyperthermia.

SPA INSTALLATION

Danger: Electrical shock risk. Install at least 1.5m from all metal surfaces.

The electrical supply for this product must include a suitably rated switch or circuit breaker to open all ungrounded supply conductors. The disconnecting means must be readily accessible but installed at least 1,5 meters from the spa water. All electrical connections should comply with local regulations.

Site and Positioning

Locate the spa on solid, level foundation or flooring, keeping in mind the weight of the

filled spa (in excess of 1.800 kg. on some models). If you have any doubts about the load bearing ability of your chosen site, contact an architect or a building contractor. The entire perimeter of the spa cabinet and the spa bottom must be evenly supported. If your spa is installed outdoors, we recommend that you provide a concrete pad for the spa to rest on (2,5m. x 2,5m. x 10cm. level pad). **Failure to provide a level surface could structurally damage your spa and void the warranty.** The spa must be installed to allow access for service and maintenance on all four sides; therefore, below grade level installation is not recommended.

Outdoor Installation

The following considerations apply when installing your spa outdoors:

1. Local codes pertaining to fencing.
2. Local electrical and plumbing codes.
3. View from your house.
4. Wind direction.
5. Exposure to sunlight.
6. Location relationship to trees (twigs, leaves and shade).
7. Dressing and bathroom location.
8. Storage area for maintenance equipment and chemicals.
9. Location to facilitate adult supervision.
10. Landscaping and nighttime lighting.
11. Accessibility to equipment.
12. Power supply location and foot traffic.

Indoor Installation

The following considerations apply when installing your spa indoors:

1. Indoor spas promote high humidity. Using either ventilation fans or commercial grade de-humidifiers will help to reduce the humidity. Consult your dealer for details.
2. **Floor drains must be provided near the spa to drain off water that may cause falls and /or water damage.**
3. Floor area should be flat with a non-skid finish. Carpeting is not recommended.
4. Walls, ceilings, woodwork should be made of materials capable of withstanding high humidity (redwood, cedar).
5. Be sure floor load bearing capacities are adequate to support the concentrated spa weight.
6. Spas should be double checked for leaks before installing to avoid possible water damage. Dealer installation may include this service.
7. Indoor sunrooms are capable of maintaining high ambient temperatures which may effect the spa water temperature. It is NOT recommended that you operate your filter cycles for longer than 4 hours per day under these conditions.

SPA SYSTEM COMPONENTS

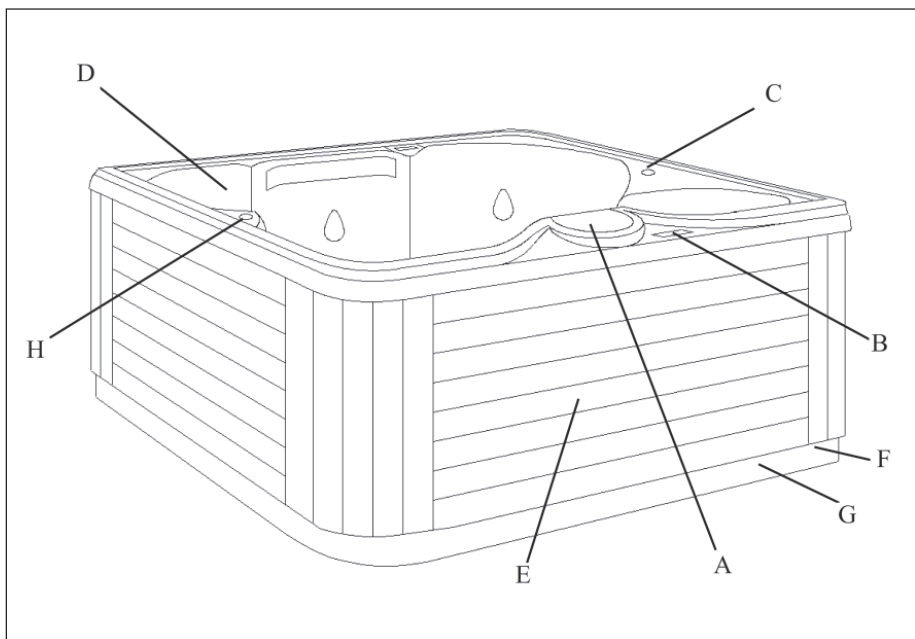

- A. Filter Skimmer/Weir Door:** Removes floating debris from the water surface, provides a water return path to equipment, and houses water filter element.
- B. Topsiside Control Panel:** Used to control temperature setting, pump for jets, and light.
- C. Air Controls:** Increases or decreases air entering the jets. Close during heating for maximum efficiency.
- D. Comfort Collar™ Valve:** Used to control water flow to Comfort Collar jets. (Not applicable to all Models).
- E. Equipment Pack Service Panel (no user serviceable parts):** Spa support system consisting of one or two pumps, heater, and associated electrical controls (not shown).
- F. Drain Access (Adjacent to the equipment service panel):** Spa drain faucets are located on the kickplate.
- G. Manufacturer's Identification Label:** Contains identification information for warranty service (serial number, model number, etc.) and electrical information (ampere rating and ampere requirements). Located on the kickplate, on the same side as the topside control.
- H. Diverter Valve:** Used to direct the flow of water from jets to the open seating area jets in the spa. (Not applicable to all Models.)

SPA COMPONENTS

ENGLISH

DEUTSCH

FRANÇAIS

NEDERLANDS

ESPAÑOL

Reference only. Equipment is not always as shown.

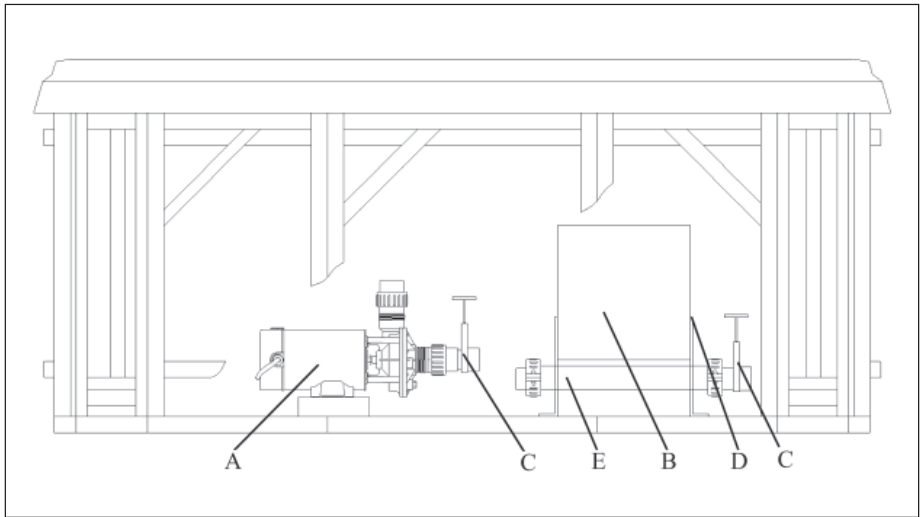

- A. Pumps (One pump or two pumps, depending on model): Low speed for efficient water circulation during filtration and heating; high speed for maximum action of the jets. The pump functions are activated by topside controls.
- B. Warning and Installation Label: Contains important safety information and installation instructions.
- C. Slice Valve: Used to shut off water flow from the spa to the equipment while servicing. Quantity will vary depending on model. All should be open during normal operations.
- D. Electrical Connections: Contains outlets for electrical plug connections. Connections are made during manufacture of the spa.

- E. Heater Assembly: Thermostatically controlled and equipped with an overheat safety shut-off.

NOTE: No consumer serviceable parts. We recommend that only an authorized service technician perform hot tub repair or service.

JETS AND AIR CONTROLS

Jets

All spa jets are individually engineered to provide a unique hydro-massage. Depending on the model, your spa will have a combination of the following jets:

Cyclone Therapeutic

(XL Cyclone, LS Cyclone, & Cyclone):

Positioned to focus on large muscle groups, these jets deliver a concentrated, high volume stream of water for a deep massage. Each jet is fully adjustable, allowing users to set the water flow to the most comfortable setting. The nozzle can be rotated to target sore muscle areas.

Cyclone Turbo Swirl Jets

(XL Cyclone, LS Cyclone, & Cyclone):

Positioned to focus on muscle tension zones, these jets deliver a spinning V-shaped water stream for a gentle, pulsating massage. Each jet is fully adjustable, allowing users to set the water flow to the most comfortable setting.

Whirlpool:

Positioned to create overall water circulation, this multi-purpose, high volume jet provides whirlpool action throughout the entire spa.

Cluster Jets:

Positioned in the footwell or shoulder areas of the spa, these jets deliver a penetrating massage to dissolve tension. This jet may be the entry point for ozone produced during the automatic filtration cycles, and, as such, is not adjustable. Note: Ozone production is suspended when other functions are activated on the control panel by the spa user.

All full sized jets are adjustable from a fully open to closed position. It is very important that you **NEVER SHUT ALL FULL SIZED JETS OFF AT ONE TIME!**

Cleaning or Replacing Jets

Hard water can cause calcium/mineral buildup that can restrict or bind the jets. A jet consists of a face plate and a nozzle. Rotate these parts weekly and remove/clean monthly to ensure free movement.

NOTE: It is not necessary to drain the spa to clean or remove the jets.

Rotating the jet face plate and nozzle

- Rotate the jet face left and right (open and closed).
- Return the face plate to the full open position.
- Turn the jets on to high speed.
- Twist the nozzle left and right.
- Rotate the nozzle in the socket.

NOTE: If the jet insert disengages from the spa housing, see steps to reinstall below.

Cleaning the jets

To **remove** the jet insert, use the palm of your hand to exert pressure on the face of the jet. Turn counterclockwise until the jet 'clicks'. Gently pull the jet assembly from the housing.

To **clean** the jet insert and housing, use a pressurized hose and spray the inside of the jet. Soak the jet in a diluted spa cleaning solution, rinse. Wipe the inside of the housing to remove any debris.

To **reinstall** the jet, line up the tab on the backside of the barrel with the groove in the body. Use the palm of your hand to gently tab the jet until it snaps into position.

Comfort Collar™

Select models in the 400 series are equipped with special above-the-waterline neck jets in the Comfort Collar™. The intensity of the water flow to these jets can be controlled by turning the valve adjacent to the therapy seat.

NOTE: The Comfort Collar™ jets in all Base models are not equipped with a control valve.

Air Controls

The intensity of the jet action can be controlled by altering the amount of air injected with water through the jets. Your spa has 2 to 4 air controls located on the lip of the spa. Each control activates air to specific jets in the spa allowing you to create various combinations and levels of jet action to suit individual preferences. Turn the control counter-clockwise to turn the air off and clockwise to turn air on.

NOTE: Air controls should be closed during heating cycles for maximum energy efficiency.

NOTE: If spa is equipped with the Aeromax option, one control should be left open at all times.

ELECTRICAL INFORMATION

Caution: Risk of electrical shock.
Read and follow all instructions.

Important Safety Instructions

All electrical connections to this spa package **MUST** be accomplished by a qualified licensed electrician in accordance with local electrical codes in effect at the time of installation.

NOTE: Prior to performing any service to the spa equipment, turn OFF all primary electrical power at the main circuit breaker or disconnect panel.

To make spa electrical connections, remove the exterior equipment access panel, locate the electrical control box, remove the control box cover and follow the wiring diagram on the inside of the control box cover.

Connections should be made using copper conductors **only**. Connecting wires, circuit breakers, or fuses must all be sized to accommodate the Total Ampere load as specified on the equipment label.

This equipment is designed to operate on 50Hz alternating current only, at 230 volts, as required.

NOTE: All unions must be hand-tight and all slice valves must be locked in the OPEN position before filling or refilling spa! A clip is provided to help keep the slice valve open. Run spa and check for union leaks before reinstalling front panel.

Installation Options

While knockouts are provided in the cabinet base to bring the conduit to the equipment compartment, a hole may need to be drilled in the pedestal or base if an alternate electrical service entrance is desired.

ENGLISH

DEUTSCH

FRANÇAIS

NEDERLANDS

ESPAÑOL

START UP PROCEDURES

ENGLISH

DEUTSCH

FRANÇAIS

NEDERLANDS

ESPAÑOL

Follow recommendations for site location and electrical connection. The water line on the weir door is the level at which the water should be maintained.

1. Fill the spa through the filter hole to the water line on the weir door with tap water. **Never use 'softened' water in your spa.** Softened water can impact the chemical balance of the water and lead to degradation of metal plumbing fittings.
2. Turn power on to unit at circuit breaker or disconnect panel.
3. Open the air controls, located on the top lip, and cycle the jets from high to low. Water should come from the therapy jets. If water flow is not established, turn off jets and see Priming Your Spa (this page).
4. Add chemicals. Ask your dealer for additional information.

Follow Operating Instructions for your particular model to set heat to the desired temperature. Initially, you may find that the spa requires 12 to 14 hours on 230 Volt installations to reach temperature. Keep your thermal cover on the unit and close the air controls to help the heating process.

Important: Do not operate the spa without full water flow.

Priming Your Spa

When filling your spa for the first time or, after draining and refilling the spa, you may need to bleed air from the system. Should you experience an air-lock on Pump 1, remove the filter basket cover, insert a garden hose through the center hole of the filter as far as possible without using force. Hold the hose in place and turn on the water. This forces water into the pump and forces the air out.

400/300 SERIES CONTROL SYSTEM



400 Topside Control

If your Topside Control looks like this, your spa has the following features:

- Internal and External Lights
- Air Massage
- 2 Pumps



300 Topside Control

If your Topside Control looks like this, your spa has the following features:

- Internal Lights
- 1 Pump

CONTROL SYSTEMS

ENGLISH

DEUTSCH

FRANÇAIS

NEDERLANDS

ESPAÑOL









The Control System offers you the ultimate in spa control. The backlit, Liquid Crystal Display (LCD) displays current water temperature, set point water temperature, time, and operating mode settings. Each feature of the system is actuated through a control panel touch pad. Touch the appropriate pad to activate the desired function.

At start up, when power is supplied to the spa, the controls will operate properly and safely under the factory settings. The spa will be in **Standard Mode**, have a temperature setting of 38°C, and a filtration cycle duration of 2 hours. To fully utilize the unique capabilities of the control system, it is important to know how to set the temperature, operate the pumps, operate the light, adjust the mode setting, and change the filtration cycles.

NOTE: In event of a power outage or failure, the Control System should retain all settings, except time of day. If settings are lost, re-program per the instructions in this manual and contact your dealer.

User's Pads

User's Pads are the buttons located on the topside control panel and are used to program various spa functions (i.e., turn on spa light, set temperature, etc.). The following table defines the pads:

Pad	Use
 Warm	<ul style="list-style-type: none"> •Increase temperature •Change time settings
 Cool	<ul style="list-style-type: none"> •Decrease temperature •Change time settings
 Light	<ul style="list-style-type: none"> •Turn internal spa light on or off
 Mode/Prog	<ul style="list-style-type: none"> •Set or lock/unlock temperatures •Set or lock/unlock panel settings •Switch modes •Set time and filtration cycles
 Jets 1	<ul style="list-style-type: none"> •Activate primary filtration pump
 Jets 2	<ul style="list-style-type: none"> •Activate therapy pump Only on 400 series
 Time	<ul style="list-style-type: none"> •Change time of day setting, or •Change set times of spa cycles •Exit programming
 Blower	Optional. Turns blower system on or off. Same as Turbo

Temperature

The maximum set temperature is 40°C and the minimum set temperature is 26°C. The current water temperature or, if the pump has not been running, two dashes, will show on the display. If dashes are displayed, you must first start the pump by pressing the **JETS 1** pad. Wait until the water temperature is displayed (approximately 2 minutes). The set temperature of your spa may easily be increased or decreased at any time using the **WARM** or **COOL** pads. When either of these pads is touched, the set temperature will be displayed in the LCD window. Each successive touch will change the set temperature 0,5°C in the chosen direction. After 3 seconds the LCD will automatically display the water temperature or dash lines. If the spa is set in **Standard** mode or in a filtration cycle, adjusting the set temperature may result in activating the heater. When the heater is operating, the heat icon will be displayed in the LCD.

JETS 1

Touch the **JETS 1** pad to activate the primary filtration pump. The sequence of the jet action is:

- 1 touch = Low therapy jets
- 2 touches = High therapy jets
- 3 touches = Off

JETS 2

Touch the **JETS 2** pad to activate the therapy pump. The sequence of jet action is:

- 1 touches = High therapy jets
- 2 touches = Off

The low speed operation of Pump 1 is timed to automatically turn off after two hours of operation. The high speed operation of Pump 1, and the low and high speed operation of

Pump 2, is timed to automatically turn off after 15 minutes of operation.

NOTE: Pump 1 will automatically operate in low speed whenever the spa calls for a filtration cycle or heat. When this automatic activation occurs, the low speed of Pump 1 cannot be turned off; however, all other control functions can be activated.

Temperature Lock

Once you have set the desired water temperature, you may lock-in the new setting to prevent unauthorized temperature adjustments to your spa. To lock the set temperature: Touch **WARM** or **COOL**, then touch **TIME**, **JETS 1** and **WARM** within 3 seconds. The 'TL' indicator will light when the set temperature is locked.

Temperature Unlock

To unlock the temperature, touch either **WARM** or **COOL**, then touch **TIME**, **JETS 1**, and **COOL** within 3 seconds. The 'TL' indicator light will go out when the set temperature lock is cleared.

Panel Lock

To help prevent unauthorized use of your spa, the control system has a unique panel locking system. To lock the panel, touch **TIME**, **JETS 1**, then **WARM** within 3 seconds. When locked, the 'PL' indicator light will be on. Except for the time button, everything will be frozen. When the control panel lock is engaged, all automatic spa functions will operate normally but cannot be altered.

Panel Unlock

To unlock the panel, touch the **TIME, JETS 1,** and **COOL** within 3 seconds. The 'PL' indicator light will go out when the panel lock is cleared.

Operating Modes

Your MAAX Spa comes with three primary operating modes.

Standard Mode maintains the water at the desired set temperature. Note that the last measured spa temperature displayed is current only when the pump has been running for at least 2 minutes. The 'STANDARD' icon will be displayed in the LCD window when this mode is selected.

Economy Mode heats the water to the desired set temperature **ONLY** during filter cycles. The 'ECONOMY' icon will be displayed in the LCD window when this mode is selected. While in the Economy mode, pressing the "Jets 1" button will put the spa into the **Standard-In-Economy** mode, which operates the same as the Standard Mode, then reverts back to the Economy mode after 1 hour. The spa can be immediately reverted back into the Economy mode at any time by simply pressing the "Mode/Prog" button.

Sleep Mode heats the spa to within 11°C of the set temperature only during filter cycles. The 'SLEEP' icon will be displayed in the LCD window when this mode is selected.

Changing Modes

To change the operating mode, press the 'Mode/Prog' button. The operating mode will be flashing on the LCD window. Press the 'Cool' button to cycle through to the desired mode, and then press the 'Mode/Prog'

button to confirm selection. Pressing 'Warm' or 'Cool' then 'Jets2' will put the spa into the **Standby Mode**. While in this mode, all spa functions are temporarily suspended to allow for filter changes or other routine maintenance tasks. Press any button to exit the Standby mode.

Time and Filtration Cycles

The control system on your spa has been designed to function properly and safely at 40°C after connecting the electrical wires and installing the proper grounds. To take full advantage of the unique capabilities of your new spa, you should first set the time and establish your filtration cycles.

Setting the Time

When the time of day has not been programmed, the TIME icon will be flashing on the LCD window. To set the time of day, first press the 'Time' button then press the 'Mode/Prog' button. The hour digit(s) will be flashing on the LCD window. Press the 'Warm' or 'Cool' button to advance the hours up or down to the desired set point. Press the 'Mode/Prog' button to enter the time hour. The minute digits will now be flashing on the LCD window. Press the 'Warm' or 'Cool' button to advance the minutes up or down to the desired set point. Press the 'Mode/Prog' button to enter the time minutes. At this point you can either proceed with setting the filtration cycles as described in the following 'Changing Filter Cycle' section, or press the 'Time' button to save the settings and exit the programming sequence.

Preset Filter Cycles

Once the time of day has been set, your spa will automatically filter the water for a 2-hour period every 12 hours. The first filter cycle

comes preset to operate from 8:00AM to 10:00AM, and the second filter cycle comes preset to operate from 8:00PM to 10:00PM. The F1 indicator light will be lit whenever the spa is in the first filter cycle. The F2 indicator light will be lit whenever the spa is in the second filter cycle. During a filter cycle, the primary filtration pump will operate in low speed and can not be turned off unless the spa is put into the Standby mode. At the beginning of each filtration cycle, the other equipment in the spa will turn on for 30 seconds to purge all plumbing lines and ensure complete filtration.

Changing Filter Cycles

The control system allows you to adjust the start time and duration of each filter cycle independently to best suit your schedule. The amount of time needed to filter your spa will vary depending upon usage and ambient conditions, but a total filter time of at least four hours per day is recommended to properly clean and maintain the water. If you are setting the filter cycles as a continuance from setting the time then proceed to the next paragraph. To initiate the programming sequence to change the filter cycles, press 'Time', 'Mode/Prog', 'Mode/Prog', and 'Mode/Prog' within 3 seconds. You should now see the 'PROGRAM', 'FILTER 1', and 'START TIME' icons on the LCD display window. The hour digit(s) will be flashing on the LCD window. Press the 'Warm' or 'Cool' button to advance the hours up or down to choose the Filter 1 start hour. Enter the hour by pressing the 'Mode/Prog' button. The minute digits will now be flashing on the LCD window. Press the 'Warm' or 'Cool' button to advance the minutes up or down, in 5 minute increments, to choose the Filter 1 start time. Enter the minutes by pressing the 'Mode/

Prog' button.

You should now see the 'PROGRAM', 'FILTER 1', and 'END TIME' icons on the LCD display window. Adjust the hours and minutes for the end time of the first filter cycle as described above.

After pressing the 'Mode/Prog' button to enter the end time of the first filter cycle, you should now see the 'PROGRAM', 'FILTER 2', and 'START TIME' icons on the LCD display window. Adjust the hours and minutes for the start time of the second filter cycle as described above.

After pressing the 'Mode/Prog' button to enter the start time of the second filter cycle, you should now see the 'PROGRAM', 'FILTER 2', and 'END TIME' icons on the LCD display window. Adjust the hours and minutes for the start time of the second filter cycle as described above.

After pressing the 'Mode/Prog' button to enter the end time of the second filter cycle, the new filtration times will be saved into the system and the LCD window will revert back to display the current water temperature. Pressing the 'Time' button at any time during the above programming sequence will save the values entered up to that point and exit the programming sequence.

To set the spa for continuous filtration, set the start and end times of the first filter cycle to the exact same time.

Clean Up Cycle

After periods of heavy use, you can manually start a clean-up cycle by turning Pump 1 on in low speed. The pump will operate for 2 hours and then automatically turn off. The heater will also operate during this period if the controls are set in the Standard mode.

Inversion Feature

The Control System includes an **Inversion** feature that makes it easy to read the LCD from inside or outside the spa. To invert the LCD display, touch the **WARM** or **COOL** button, followed by the 'Blower' button.

Repeat the sequence to reverse the inversion process.

Turbo Air Booster Option

Your spa may be optionally equipped with a Turbo Air system to increase the performance and therapeutic action of the jets. To turn the Turbo Air system on and off, touch the **BLOWER** button.

NOTE: The Turbo Air blower will shut off automatically after 15 minutes.

NOTE: At the start of a filtration cycle, the blower is activated to purge the lines and ensure complete filtration. Ensure that at least one air control is fully open.

Digital/Fiber Optics Lighting (DOL)

All 300/400 Series Spas are equipped with a Digital Optic Lighting System, or DOL. This system has different color settings (modes) to enhance your overall spa experience. Each time the DOL system is turned ON by pressing the LIGHT pad, it will begin a different color lighting sequence.

Accessing Different Light Modes

To change Modes, press the Light button Off and On within a 5 second time period. The light will advance to the next color sequence mode. Continue until the desired color sequence mode is selected.

Ozone Operation

All 300 and 400 Series spas are equipped with MAAAX® Spas' CleanZone™ ozone water treatment system to assist with your water sanitizing needs. All factory installed ozonators are designed to work in conjunction with an injector system to maximize the sanitizing effects by fully mixing the ozone with the water flow. CleanZone™ will produce ozone only when the spa is in a timed filtration cycle. During the filter cycle, activating other functions will suspend ozone production for 30 minutes.

NOTE: Activating the low speed of Pump 1 for a clean up cycle will initiate filtration, but not ozone production, unless the spa enters a timed filter cycle during the 4 hour period.

Optional Entertainment System

Select models may be equipped with an audio system designed to provide the ultimate spa entertainment experience. Power to the entertainment system is supplied at spa start-up so it is always ready for your enjoyment. Refer to the stereo Owner's Manual included in the MAAAX® Spas Owner's Manual packette for instructions on programming and using the entertainment system. Read all instructions carefully before using the Entertainment System and **Save the Instructions!** The Entertainment System includes a stereo remote control that will operate the stereo by pointing the remote at the equipment enclosure located on the front skirt panel of the spa, or at the IR receiver on the inside lip of the spa. Refer to the stereo Owner's Manual for instructions.

NOTE: Activating the low speed of Pump 1 for a clean-up cycle will initiate filtration, but not ozone production, unless the spa enters a timed filter cycle during the 2 hour period.

NOTE: The wireless remote control is water resistant, NOT waterproof. Care should be taken when using from within the spa. Do not submerge the wireless remote control.

CAUTION: Risk of electrical shock. Replace components only with identical components.
CAUTION: Risk of electrical shock. When the power supply connections or power supply cord(s) are damaged; if water is entering the electrical equipment compartment area; if the protective shields or barriers are showing signs of deterioration; or if there are signs of other potential damage to the unit, turn off the unit and refer servicing to a qualified service technician.

WARNING: Prevent Electrocutation. Do not connect any auxiliary components (for example cable, additional speakers, headphones, additional audio/video components, etc.) to the system.

WARNING: Prevent Electrocutation. Do not service this product yourself as opening or removing covers may expose you to dangerous voltage or other risk of injury. Refer all servicing to qualified personnel.

WARNING: Prevent Electrocutation. This unit should be subjected to periodic routine maintenance (for example once every 3 months) to make sure the unit is operating properly.

EQUIPMENT SAFETY FEATURES

ENGLISH

DEUTSCH

FRANÇAIS

NEDERLANDS

ESPAÑOL

Automatic Time Outs

Your spa is equipped with an automatic Time Out feature designed to protect both the equipment and the user. For your safety and to reduce unnecessary use of the pumps and lights, the Time Out feature turns selected accessories off automatically, as follows:

Accessory	Mode	Shuts off in...
Pump 1	Low	4 hours
Pump 2	Low	15 minutes
Pump 1	High	15 minutes
Pump 2	High	15 minutes
Blower		15 minutes
Light		1 hour
Digital Optic		1 hour

Common LCD Equipment Safety

Messages The following table describes the most common messages, possible causes, and corrective actions:

If the LCD displays...	Indicates...	What happens...	Possible cause...	Corrective Action...
OHH	Overheat - one of the sensors has detected water temperature of 48°C+ inside the heater	Spa heater will automatically shut down until temperature falls below 42°C+	- Low speed pump operating for an extended period of time - Programming error causing continuous filtering - Pump failure	- Make sure slice valves are open - Reprogram to ensure time cycles not overlapping - Contact dealer if problem persists
OHS	Overheat - One sensor has detected temperature of spa water entering heater to be 43°C+ .	Spa heater will automatically shut down until temperature falls below 42°C+	- Low speed pump operating for an extended period of time - Programming error causing continuous filtering	- Make sure slice valves are open - Reprogram to ensure time cycles not overlapping - Contact dealer if problem persists

If the LCD displays...	Indicates...	What happens...	Possible cause...	Corrective Action...
HFL	Heater flow problem	Heater will shut down while spa continues to function normally	- Plugged filter - Low water	- Remove filter and clean - Add water - Contact dealer or service person
LF	Water flow problem - Persistent flow problem	Heater will shut down while spa continues to function normally	- Plugged filter - Low water	- Remove filter and clean - Add water - Contact dealer of service person
drY	No water to the heater	Spa functions will shut down	- Slice valves closed - Blocked suction returns - Blocked filter/skimmer	- Open valves - Remove blockage - Contact dealer
dr	Lack of water to the heater	Heater will shut down while spa continues to function normally	- Slice valves closed - Blocked suction returns - Blocked filter/skimmer	- Open valves - Remove blockage - Contact dealer
SnA	Heater sensor A not functioning	Spa automatically deactivated	- Non-functioning sensor	- Contact dealer for replacement sensor
Snb	Heater sensor B not functioning	Spa automatically deactivated	- Non-functioning sensor	- Contact dealer for replacement sensor
Sns	Heater sensors are out of balance			- Contact dealer

Common LCD Messages

The following table defines other messages you will frequently see on the LCD display:

Message...	What it is...	What it means...
Pr	Priming mode	Spa is in normal Priming Mode operation
SLP	Sleep mode	Spa is in normal Sleep Mode operation
Ecn	Economy mode	Spa is in normal Economy Mode operation
Std	Standard mode	Spa is in normal Standard Mode operation
ICE	Freeze condition	Heater will come on to keep water above 7,2°C
--	Water temperature	Current water temperature not measured

MAINTENANCE

Water Chemistry

Water chemistry is critical in a spa system. Chemicals are used to sanitize the water and control the pH balance. The combination of high water temperature and small water volume means that the chemical balance must be watched carefully. It is recommended that you purchase a chemical start up kit, and the additional chemicals needed to maintain the proper/optimum chemical balance, from your dealer.

Sanitizing

Sanitizing the water destroys harmful organisms and keeps your spa healthy and safe. Three commonly used spa sanitizers or oxidizing agents are bromine, chlorine and ozone. Chlorine or bromine are chemicals that you add to the water. Ozone is a gas that is produced by an ozonator and injected into the water. It is important that a residual of sanitizer remain in your water. High water temperature, aeration and use will increase the need for sanitizer.

In addition to maintaining a residual, it is important to 'shock' your spa water periodically and after heavy use. This addition of substantial amounts of sanitizer super-chlorinates the water and oxidizes non-filterable organic residue. Allow the sanitizer level to drop back to the residual amount before using. Also use your Clean Up Cycle (See pg. 17) after heavy use for additional filtration. Tests should be done daily with your test kit to keep a chlorine or bromine residual of 3.0 to 5.0 ppm.

pH Level

pH is the balance of acidity and alkalinity in the water. Maintaining proper pH is important for the effectiveness of your sanitizer, for user comfort, and to prevent corrosion of the spa equipment.

Caution: Never mix two chemicals together.

Caution: Never store chemicals in the equipment compartment.

Caution: Do not use muriatic acid to balance pH as it will damage your spa surface and equipment.

Recommended Levels

pH:	7.2–7.6 (Ideal 7.4–7.6)
Sanitizer Residual:	3.5–5.0 ppm
Total Dissolved Solids:	100–200 ppm
Free Available Sanitizer:	3.0–5.0 ppm
Total Alkalinity:	80–100 ppm ideal for dichlor, trichlor, and bromine

NOTE: Make sure you use fresh test kit strips/chemicals. Test kits and test chemicals should be stored in a cool, dry location. Check the manufacturer's instructions to determine shelf life and expiration date.

Water Maintenance With the CleanZone™ Water Treatment System

Equipping your spa with a MAAX® Clean Zone™ system that includes the Powerworks™ Ozonator is a smart decision. CleanZone™ treats the water in your spa with a specialized ozone application. The use of ozone in conjunction with spa sanitizing and water balancing chemicals provides you with a cleaner, healthier spa, reduces

chemical usage, and protects your skin from chemically induced irritation.

Sanitizing With Ozone

Spas vary in size, and frequency and conditions of use. For this reason you will need to establish your sanitizing program based upon your own personal use. When using ozone, you should start by balancing your water chemistry as you normally would. A spa should run and be ozonated a minimum of six hours per day. If your spa is heavily used, this run time should be increased. Your spa produces ozone during the filtration cycles (See pg. 17).

The amount of a residual sanitizer (chlorine or bromine) that you maintain in the water will also vary depending on use. It is recommended that you maintain a residual of 3.0-5.0 ppm. Periodically, and after periods of heavy use, it is necessary to 'shock' your spa with large amounts of sanitizer.

NOTE: Extra filtration can be provided by manually starting a clean-up cycle. Turn Pump 1 on in low speed. The pump will operate for 4 hours and then automatically turn off. The heater will also operate during this period if the controls are set in Standard mode.

Specialty Chemicals

While ozone may significantly reduce the usage of specialty chemicals (chlorine and bromine), it is not a substitute for these chemicals. All chemicals should continue to be monitored, especially during periods of heavy usage and when changing or replenishing the spa water.

Draining Your Spa

NOTE: Always turn the circuit breaker off when you drain your spa. Do not turn the spa heater back on until you have full flow coming from the jets for several minutes.

High concentrations of impurities caused by water evaporation, body oils, perfumes, and other contaminants may accumulate in the spa and cannot be filtered out.

NOTE: It is advisable to drain your spa and refill it with fresh water every six to eight weeks or more often, depending on the amount of use.

All spas are equipped with both external and internal drains. The external drain is used for draining the spa. The internal drain(s) are used to remove water from internal hoses when Winterizing your spa (See pg. 25) or if the water is severely contaminated.

NOTE: Use a standard garden hose to direct the water to an appropriate disposal area.

The **external** drain valve is located at the base of the spa below the side panel. Remove the outer black cap and connect a garden hose to the fitting. Turn the ring on the back of the valve counter-clockwise until it stops, then pull out to open the valve. Water will begin to flow. When flow stops, push in the valve, turn ring clockwise until it stops, remove hose and replace the cap.

The **internal** drain hose(s) are located behind the front access panel. Remove the access panel screws and the access panel. Locate the drain hose(s). For each hose drain valve, remove the cap, attach the garden hose, and

turn the valve handles, located on the drain valve body, 90° counter-clockwise. Water will begin to flow. When all water has been evacuated, turn the valve handle clockwise until it stops. Remove garden hose and replace the cap. Repeat for each internal drain hose.

NOTE: Do NOT attempt to use the pump to drain the spa.

NOTE: Close and replace caps on all drains prior to refilling the spa.

NOTE: When refilling the spa, you may need to bleed air from the system. Refer to Priming Your Spa, pg. 12, for instructions.

Filter Maintenance

NOTE: It is not necessary to drain the spa in order to clean the filters.

The removable filter cartridge is located in the filter canister behind the skimmer. The filter should be inspected/cleaned monthly during normal use, and more often when spa use is heavy.

Your filtration system may also include a First Filter, an additional filter that is placed on top of the skimmer basket and pressed into place. This filter aids the collection of microscopic organic matter, debris, hair, soap residue and body oils. To clean this filter, remove, rinse or soak in cartridge cleaner as directed, and reinstall. When First Filter is no longer white after cleaning, replace with a new filter. These can be purchased from your dealer.

Keep the filter cartridge clean! Clean the filter cartridge at least once every 90 days. A clogged filter decreases performance and degrades water quality.

To clean the filter cartridge:

1. Turn the pump off.
2. Remove skimmer lid on top of spa.
3. Remove strainer basket.
4. Remove filter cartridge from the filter canister by grasping the top and lifting upwards.
5. Soak filter in a commercial filter cleaner/degreaser, available from your MAAX Spa dealer, per manufacturer's instructions. Hose out filter cartridge or replace with new cartridge, if needed.
6. Place filter cartridge back into filter canister. When the spa is empty, the weir door may block the filter canister. You must hold it out of the way when reinstalling the cartridge. When the spa is full, the door will float so you will have easy access for installing the filter cartridge.
7. Replace strainer basket and skimmer lid.
8. Turn the pump ON.

Replacing the filter cartridge annually is recommended to maintain optimum performance. Filter maintenance depends on usage.

Winterizing

In cold climates where freezing temperatures occur, special care is required to prevent the possibility of damage to the spa and equipment due to freezing.

If you plan on using your spa during cold months, be sure your pump and heater are in good working order. The spa shell has been insulated to provide efficient operation in cold weather areas.

NOTE: If you elect not to drain your spa and the temperature is going to be below freezing for extended periods of time, it is best to operate the spa heater at the maximum high temperature (to 40°C), especially if there is a power outage threat. This will help keep the spa water from freezing if you have a power failure.

If you do not intend to use your spa during the winter months and there is danger of freezing, use the following steps to winterize your spa:

1. Turn off all electrical power to the spa.
2. Drain spa and hoses of all water using the directions for Draining Your Spa (pg. 25). Open all unions, and remove drain plugs from bottom of pumps. If you cannot draw off all of the water (especially from hoses), add Recreational Vehicle antifreeze to the remaining water through the bottom of the skimmer and jets. If antifreeze is used, it must be an inhibitor

NOTE: Prior to refilling the spa, drain all antifreeze from spa and hoses using the instructions for Draining Your Spa (pg. 24). Carefully monitor chemicals until all antifreeze residue has dissipated.

3. The filter should be drained, and the cartridge removed and cleaned.
4. Check to see that there is no water in the heater element chamber.
5. Clean your spa as directed in the following two sections on this page.
6. Cover your spa with a water-shedding, impenetrable cover.
7. For further information on blowing out the plumbing lines and winterizing procedures, contact your local dealer.

Spa Cabinet Care

The 300 and 400 series cabinets are made of Duramaax™, a high quality alternative to wood that is virtually maintenance free, requiring no staining, sealing, or waxing.

Never use abrasive cleaners.

To clean the spa cabinet, rinse dirt and dust regularly with clear water. To remove stubborn dirt, grime, and mild discoloration, wash with a mild detergent and warm water.

Spa Surface Care and Cleaning

Your spa shell surface is made of acrylic. A minimum amount of care and cleaning will keep your spa looking new for years. Use a spa cleaner for residue and lime buildup at the water level of the spa surface. It may be necessary to lower the water level 5-7 cm before cleaning to avoid polluting the spa. Cleaner can be applied to the acrylic surface with a soft cloth and wiped clean. Use a non-abrasive household cleaner to clean your spa shell or use a mild dishwashing detergent. Rinse well and dry with a clean cloth.

NOTE: Do not allow the acrylic surface to come in to contact with products such as acetone (nail polish remover), nail polish, dry cleaning solution, lacquer thinners, gasoline, pine oil, etc.

Remove dust and dry dirt with a soft, damp cloth. Clean grease, oil, paint and ink stains with isopropyl (rubbing) alcohol. Avoid using razor blades or other sharp instruments that might scratch the surface.

Protect spa finish - always keep cover on the spa when not in use.

Light Bulbs

The Spa light bulb is serviceable from the spa cabinet. Remove the side panel and insulation closest to the light; locate the bracket that holds the bulb. Turn the black bulb holder 90 degrees counter-clockwise; remove from bracket. Pull bulb straight out and replace. Insert bulb holder back into bracket and turn 90 degrees clock-wise to secure.

COMMON WATER PROBLEMS

ENGLISH

DEUTSCH

FRANÇAIS

NEDERLANDS

ESPAÑOL

Problem	Usual Cause	Solution
Cloudy Water	<ul style="list-style-type: none"> - Inadequate filtration/ dirty filter - Excessive oils/organic matter - Improper sanitation/bacteria - High pH and/or high alkalinity - Suspected particles/ organic matter - High total dissolved solids (TDS) 	<ul style="list-style-type: none"> - Check to make sure the filter is running properly; clean filter with a filter cleaner or degreaser - Shock the spa with a chlorine or bromine sanitizer, or other shock treatment product - Increase sanitizer level to balance water and shock if needed - Adjust pH; add appropriate sodium bisulfate product - Use clarifier NOTE: If using an ozone generator of Clean Zone™, consult with your dealer before using polymer based clarifiers - Depending on the severity, drain the spa to half and refill, or drain the spa completely, clean and refill
Water Odor	<ul style="list-style-type: none"> - Excessive organics or chloramines; insufficient free available sanitizer - Improper sanitation - Inadequate filtration - Low pH 	<ul style="list-style-type: none"> - Shock the spa with a chlorine or bromine sanitizer/shock, or other shock treatment product - Increase sanitizer level to balance water; shock if needed - Check to make sure the filter is running properly; clean filter with a filter cleaner or degreaser - Raise pH with sodium bicarbonate product. If metals are present, add chelating agent.
Chlorine Odor	<ul style="list-style-type: none"> - Too many chloramines/ insufficient free available chlorine - Low pH 	<ul style="list-style-type: none"> - Shock the spa with a chlorine available chlorine sanitizer/shock, or non-chlorine shock treatment - Adjust pH; raise pH with sodium bicarbonate product
Bromine Odor/ Yellow Water	<ul style="list-style-type: none"> - Low pH 	<ul style="list-style-type: none"> - Adjust pH; raise pH with sodium bicarbonate product
Musty Odor	<ul style="list-style-type: none"> - Bacterial or algae growth 	<ul style="list-style-type: none"> - Shock spa with a chlorine or bromine sanitizer/shock, or equivalent shock treatment product. If problem is visible, drain, clean, refill and balance spa

Problem	Usual Cause	Solution
Foaming/ Scum Ring Around the tub	- Build up of body oils, lotion and chemicals resulting from soap or detergent	- Skim foam off using your leaf net or, drain and refill
Algae	- pH Imbalance - Low free chlorine or bromine	- Adjust pH - Shock with a chlorine or bromine
Eye Irritation	- Low pH - Insufficient free available chlorine	- Raise pH with sodium bicarbonate product - Shock with a chlorine sanitizer/shock or other shock treatment product
Skin Irritation/ Rash	- Unsanitary/polluted water - Soaking too long - Chemicals not balanced, excessive ozone	- Keep recommended sanitizer residual at all times; superchlorinate or use a non-chlorine shock treatment - Soak for smaller intervals, such as 15 minutes - Correct chemical imbalance
Scale	- Too much calcium dissolved in water pH and total alkalinity too high	- Add a scale control product. Adjust total alkalinity and pH levels by adding the appropriate sodium bisulfate product; for concentrated scale deposits - Drain spa, scrub the scale off, refill the spa and balance the water
Erratic pH Test Results/Unusual pH Test Color	- Sanitizer level too high - Old pH indicator dye	- Test the pH, when the sanitizer level is below 5 ppm - Replace the pH indicator dye
Sanitizer Dissipating Too Rapidly	- Excessive organics in water - Temperature too high - Low pH - Low pH corrosion of metal fixtures - Low calcium hardness - Low total alkalinity	- Increase shock dosage; add sanitizer; shower before entering spa - Reduce temperature - Raise pH with sodium bicarbonate product - Use chelating agent if metals are present Keep proper pH level (7.2 to 7.6) - Use chelating agent if metals are present. Maintain minimum 150-200 ppm calcium hardness - Use chelating agent if metals are present. Maintain proper alkalinity for type of sanitizer used.

NOTE: If your source water has a high metal or mineral content, a specialty chemical should be used to avoid staining or accumulation of deposits. These guidelines cover the most common water problems when operating a spa with ozone. Contact your dealer for further information regarding chemical control issues.

ENGLISH

DEUTSCH

FRANÇAIS

NEDERLANDS

ESPAÑOL

COMMON HARDWARE PROBLEMS

Problem	Usual Cause	Solution
System not operating	- House circuit breaker tripped or in OFF position	- Reset circuit breaker on house breaker panel
Heater not operating	- Water level too low - Heater mode not selected - No power to heater - Heater not operating	- Add water to reach fill line on Weir door - Refer to temperature/heater functioning. See Control instructions pg. 14 - Check house circuit breaker - Contact dealer
Water not clean	- Clogged or blocked floor suction of skimmer - Filter clogged (dirty) - Poor water chemistry - Insufficient filtering time - Improper maintenance - High content of solids in water	- Clean floor suction/skimmer. Remove blockage - Clean or replace - See Maintenance section pg. 23 - Run filtration mode longer - Contact dealer - See Maintenance section, pg. 23 - Use clarifier or drain and refill spa
Abnormal water usage	- Excessive evaporation and/or splashing	- Use spa cover and refill as necessary
Overheating	- High ambient temperature	- Contact dealer
Low water flow from jets	- Operating in FILTER mode-low speed - Clogged or blocked suction or skimmer - Dirty filter - Jets in OFF position - Slice valves closed	- Select hi-speed jets - Clean floor suction/skimmer. Remove blockage - Clean or replace - Open jets - Contact your dealer
No water flow from jets	- Pump not primed - Adjustable jets turned off - House circuit breaker tripped, no power to system - Faulty pump or motor - Pump surges - Slice valves closed	- See Priming section, pg. 12 - Turn on jets - Reset circuit breaker at house panel - Contact dealer - Low water. Check level on Weir door - Contact your dealer
Noisy pump and motor	- Clogged floor suction of skimmer - Low water level - Damaged or worn motor bearings	- Clean floor suction/skimmer - Add water to normal water level (15cm below lip) - Contact dealer

Problem	Usual Cause	Solution
Water leakage from under spa	- Check unions & drain hoses	- Close or tighten as necessary
No air flow from jets	- Air control not open - Jet nozzle not seated properly - Jet nozzle missing	- Open control - Check jet nozzles - Inspect jets and replace as needed
Motor will not operate	- House circuit breaker tripped or in OFF position - Improper or defective wiring or electrical supply - Thermal Overload Protection switch tripped	- Reset circuit breaker - Contact dealer - Auto reset after motor has cooled. Contact dealer if motor continues to cycle
Black powder film around water line	- Wearing in of turbo/blower brushes	- Will disappear after use
The spa will not shut off	- Spa trying to heat - Spa is in filter cycle - Spa is in standard Mode	- Check 'Set Temperature' in Standard Mode - Normal. No need to change - Check mode setting

SPA SOAKING GUIDELINES

1. Persons with heart disease, diabetes, blood pressure or circulatory abnormalities, a serious illness, or pregnant women should not enter a spa without prior consultation with their doctor.
2. People with skin, ear, genital or other body infections, open sores, or wounds should not use the spa because of the possibility of spreading infection.
3. Before entering, look at the water in your spa. If there is cloudiness, foaming, or if a strong chlorine smell is present, the water needs treatment. Properly maintained water will greatly reduce potential skin rash (pseudomonas). Ask your Authorized MAAAX® Spas Dealer for guidance.
4. Shower with soap and water before and after using the spa. Showering before use removes many common skin bacteria, perspiration, lotions, deodorants, creams, etc. that may reduce the effectiveness of the sanitizer and lessen the ability of the filter to work efficiently. Showering after use will help reduce skin irritation that may result from contact with spa chemicals.
5. Enter the spa slowly and cautiously. Be careful of your footing, and allow your body to gradually adjust to the water temperature. Exit slowly to accommodate relaxed leg muscles and possible lightheadedness.
6. Soaking for too long may cause some users to feel nauseous, dizzy, or lightheaded. If you wish to soak in high temperature water (40°C), leave the spa after 15 minutes, shower, cool down and then return for another brief stay. In lower temperatures (e.g. 37°C-normal body temperature) most people can comfortably and safely soak for longer periods at one sitting. If you have any questions about what's right for you, your family, or other guests, consult your doctor.
7. Be sure you check the water temperature before entering, and while using the spa.
8. Never use the spa while under the influence of alcohol.
9. Consult your doctor about potential harmful effects of using drugs or medications while hot water soaking.
10. **Never use the spa when you are alone.**
11. **Never allow children or elderly adults to use the spa unsupervised.**

460E SERIES SYSTEM WIRING DIAGRAM

ENGLISH

DEUTSCH

FRANÇAIS

NEDERLANDS

ESPAÑOL

AC SERVICE TYPE VS. JUMPER SETTINGS TABLE			
AC SERVICE TYPE	WIRE JUMPERS A, B & C		
	A WIRE (WHITE)	B WIRE (BLUE)	C WIRE (BROWN)
230V 1~/16A-32A 1 SERVICE	J26 TO J23	J58 TO J28	J32
230V 1~/2x16A 2 SERVICES	REMOVE	J58 TO J28	J32
400V 3~/16A 3 PHASE	REMOVE	REMOVE	J28*

BALBOA 460E MACH3 SYSTEM WIRING DIAGRAM

PART NUMBER 54297-03

09/27/07

Netzstromversorgung
 Alimentation électrique
 Pompa 1, A 2, Vitesses
 2 SPEED PUMP1



Netzstromversorgung
 Alimentation électrique
 Pompa 2, A 2, Vitesses
 2 SPEED PUMP2



Ozon Generator
 Générateur D'Ozone
 Ozone Generator



Eclairage Bain Hydro
 Belychtung



Ventilateur
 Spiraalroze

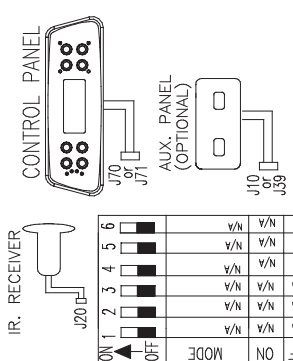
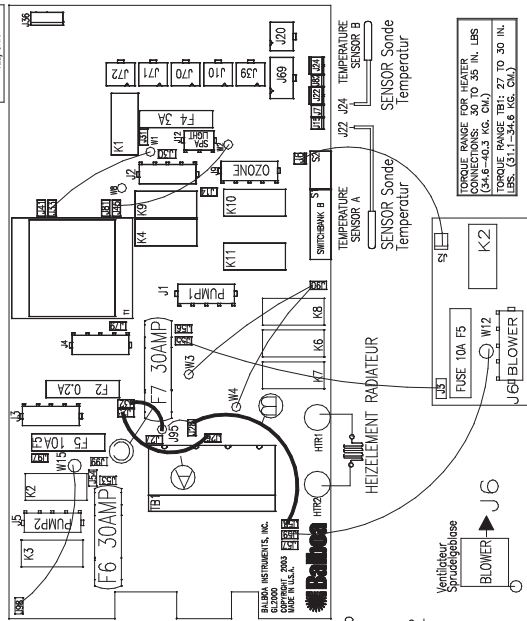

NOTE:
 A2 end and A4 work in the OFF position will allow 3 high-speed pumps to run with the heater. Switchbank B is disabled in this configuration. Unlabeled DIP switches in Switchbank A are also disabled. CFC jumper (J83) must be in both pins.

"B" DIP SWITCH SETTINGS											
1	2	3	4	5	6	7	8	9	10	11	12
OFF	OFF	OFF	OFF	OFF	OFF	OFF	OFF	OFF	OFF	OFF	OFF
ON	ON	ON	ON	ON	ON	ON	ON	ON	ON	ON	ON

"A" DIP SWITCH SETTINGS											
1	2	3	4	5	6	7	8	9	10	11	12
OFF	OFF	OFF	OFF	OFF	OFF	OFF	OFF	OFF	OFF	OFF	OFF
ON	ON	ON	ON	ON	ON	ON	ON	ON	ON	ON	ON

ALL UNUSED SWITCHES SHOULD BE OFF.											
1	2	3	4	5	6	7	8	9	10	11	12
OFF	OFF	OFF	OFF	OFF	OFF	OFF	OFF	OFF	OFF	OFF	OFF
ON	ON	ON	ON	ON	ON	ON	ON	ON	ON	ON	ON

ALL UNUSED SWITCHES SHOULD BE OFF.											
1	2	3	4	5	6	7	8	9	10	11	12
OFF	OFF	OFF	OFF	OFF	OFF	OFF	OFF	OFF	OFF	OFF	OFF
ON	ON	ON	ON	ON	ON	ON	ON	ON	ON	ON	ON

ALL UNUSED SWITCHES SHOULD BE OFF.											
1	2	3	4	5	6	7	8	9	10	11	12
OFF	OFF	OFF	OFF	OFF	OFF	OFF	OFF	OFF	OFF	OFF	OFF
ON	ON	ON	ON	ON	ON	ON	ON	ON	ON	ON	ON

ALL UNUSED SWITCHES SHOULD BE OFF.											
1	2	3	4	5	6	7	8	9	10	11	12
OFF	OFF	OFF	OFF	OFF	OFF	OFF	OFF	OFF	OFF	OFF	OFF
ON	ON	ON	ON	ON	ON	ON	ON	ON	ON	ON	ON

SAFETY SIGN

The safety sign enclosed with your Owner's Manual should be permanently installed where visible to the users of the spa. The sign is adhesive backed and there are also four screws supplied for mounting on rough surfaces. It is very important that you, as a spa owner, review the important safety instructions before you operate your spa. It is equally important that you instruct all users, even occasional ones, as to the warnings associated with spa use.

You may obtain additional signs or replacement ones by contacting:

USA: MAAX Spas Industries Corp.
Customer Service
25605 South Arizona Avenue
Chandler, Arizona 85248
www.maaxspas.com

Europe: Interhiva BV
Hanzeweg 17
3771 NG Barneveld
The Netherlands
www.maaxspas.eu

LIMITED WARRANTY SUMMARY

Please refer to the Warranty Card included with your product for complete warranty information. In order to receive prompt warranty service, you must return your warranty card, completed with model and serial number, to Interhiva BV immediately upon completion of spa installation. MAAX Spas Industries Corp. provides a limited warranty to our customers. It applies to the spa structure, surface, plumbing, pumps, heater, blower, and controls. The limited warranty does not cover damage resulting from improper maintenance, improper installation, misuse, abuse, accident, fire, normal wear and tear, or improper water maintenance. Unauthorized modifications of the spa may void the warranty. Replacement costs associated with transportation, removal, and reinstallation are the sole responsibility of the spa owner. MAAX® Spas Industries Corp. reserves the right to make changes in design or material of its products at any time without incurring liability. This limited warranty applies to the first retail purchaser and terminates upon any transfer of ownership.

COPYRIGHTS AND TRADEMARKS

ENGLISH

DEUTSCH

FRANÇAIS

NEDERLANDS

ESPAÑOL

©Copyright 2009 MAAX® Spas Industries Corp... All rights reserved. No parts of this publication may be reproduced, stored in a retrieval system, or transmitted, in any form or by any means (electronic, mechanical, photo-copying, recording or otherwise), without prior written permission. Horizon™, Spectrum™, California Cooperage®, Journey™, Powerworks™, Comfort Collar™, Thermo-Lock™, Foot Relief Zone™, CleanZone™, DuraMaax™, and GRIP™ are registered trademarks of MAAX® Spas.

Disclaimer:

The information in this manual is accurate to the best of MAAX® Spas Industries Corp.'s knowledge. However, MAAX Spas Industries Corp. assumes no responsibility for errors or omissions. Nor is any liability assumed for damages resulting from use of the information contained herein.

Save These Instructions Owner's Record Information

Date Purchased : _____

Purchased From : _____

Phone Number : _____

Installed By : _____

Serial Number : _____ Model : _____

WARRANTY

Extent of warranty

This Limited Warranty applies to all MAAX® Spas hot tubs manufactured by MAAX® Spas and sold and installed by its authorized dealers in Europe. This Limited Warranty applies to the first retail purchaser and terminates upon any transfer of ownership. This Limited Warranty does not provide coverage for the stereo, television or VCR equipment, which is covered under a separate warranty. This Limited Warranty does not provide coverage for the insulated cover or any item or accessory attached to, or installed on the spa after the date of manufacture (including water sanitizing systems, which may be covered under other warranties). Commercial (non-residential) installations are excluded from all warranty coverage.

Warranty performance

In the event of a defect covered under the terms of this Limited Warranty, notify your authorized MAAX® Spas dealer. Use all reasonable means to protect the spa from further damage. A MAAX® Spas representative will repair the spa subject to the terms and all conditions contained in this Limited Warranty. Within the warranty terms, there will be no finance charges for parts to repair the defect, although you may be assessed reasonable labour and travel charges for the service call. If MAAX® Spas determines that repairs are not feasible due to a functional defect, we reserve the right to provide a replacement spa in lieu of repair. MAAX® Spas will replace with a spa of value equal to the original purchase. In such event, reasonable cost for removal of the defective spa and delivery and installation of the replacement spa will be the responsibility of the owner. MAAX® Spas reserves the right to conduct an on-site inspection by its authorized service representative.

Exclusions

This Limited Warranty is void if the MAAX® Spas hot tub has been subjected to frost or if the damage is caused by improper water chemistry. This Limited Warranty is void if the MAAX® Spas hot tub has been subjected to alterations, neglect, misuse or abuse; if any repairs have been attempted by anyone other than a MAAX® Spas authorized service representative; or if failure is caused by accident, acts of God, or other causes beyond the control of MAAX® Spas. Alterations include plumbing changes, electrical conversions, or additions of alternate sanitation (other than the Powerworks® ozonator or other water sanitary system) or heating systems which contribute to component or unit failure. Neglect, misuse and abuse includes any installation, operation or maintenance of the spa other than that outlined in the Owner's Manual or use for which the spa is not designed. Including, but not limited to, damage caused by operation of the spa at water temperatures outside the range of 0°C and 49°C, damage caused by dirty, clogged or calcified filter cartridges, damage to the spa surface caused by improper use of chemicals, allowing undissolved spa sanitizing chemicals to contact the surface, damage caused by improper pH balance or other improper water chemistry and damage caused by failure to provide even and sufficient support for the spa. These are considered abuses and may invalidate this Limited Warranty. Scratches – as well as fading and weathering from exposure to direct sunlight – on the DuraMaax™ side panels are considered normal wear and tear, and are not covered by this warranty.

Disclaimers

MAAX® Spas, or any of its authorized agents, shall not be held liable for any injury or loss as a result of use of your spa or other incidental or consequential costs, expenses or damages, which may include but are not limited to the removal of a permanent deck, carpeting or other custom fixture. In no event shall MAAX® Spas be liable, for any reason or cause, in excess of the amount paid for the product. No other warranties, expressed or implied, are valid. No agent, dealer, distributor, service company or other party is authorized to change, modify or extend the terms of this Limited Warranty in any manner whatsoever. Some countries do not allow the exclusion or limitation of incidental or consequential damages, so the above limitations or exclusions may not apply to you.

Legal rights

This Limited Warranty gives you specific legal rights and you may also have other rights which vary from country to country.

MAAX® Spas warrants your Galvalum® Steel Structural Support System against rusting, corrosion, splitting and collapse for the life of your spa under "normal use" guidelines. This warranty expressly excludes damage that may occur in the handling, delivery and/or transportation of your spa, or other acts of man or nature, or other acts beyond the control of MAAX® Spas.

90 Days warranty on headrests, skimmer lids and diverter valve

MAAX® Spas warrants the headrests, skimmer lids, and diverter valve to be free from defects in material and workmanship for a period of 90 days from the date of purchase. Damage caused by improper use of water sanitizing chemicals is excluded from this warranty.

10 Years structure warranty

MAAX® Spas warrants the spa fibreglass shell structure against water loss due to defects in material and workmanship for 10 years from the date of purchase.

7 Years surface warranty

MAAX® Spas warrants the interior surface of the spa shell against blisters, cracks or delamination due to defects in material and workmanship for a period of 7 years from the date of purchase. Damage caused by lengthy exposure to sunlight is excluded from this warranty.

5 Years equipment and plumbing warranty

MAAX® Spas warrants spa against water leakage from jets, air controls, plumbing fittings, and the equipment (including pumps, Powerworks Control System, blower, and heater) to be free from defects in material and workmanship for a period of five (5) years from the date of original consumer purchase. Discolouration of synthetic parts like jets, air controls and water controls caused by lengthy exposure to sunlight is excluded from this warranty.

1 Year stainless steel jet inserts, CleanZone II, spa monitor/transceiver, ozonator, floating remote and stereo components warranty.

MAAX® Spas warrants the stainless steel jet inserts, CleanZone II UV sanitizing system, spa monitor / transceiver, ozonator, floating remote, stereo head unit, sub-woofer, power supply, and speakers to be free from defects in material and workmanship for a period of 1 year from the date of purchase.

3 Years plastic jet inserts warranty

MAAX® Spas warrants the plastic jet inserts to be free from defects in material and workmanship for a period of 3 years from the date of purchase.

2 Years fiber optic systems warranty

MAAX® Spas warrants the Fiber Optic Systems (including illuminator and LED, but excluding the light bulb), factory installed ozone generators (including generator, transformer and injector) to be free from defects for a period of 2 years from the date of purchase.

2 Years side panel warranty

MAAX® Spas warrants the DuraMaax™ side panels not to crack, blister, peel, splinter, warp or delaminate and to be free from defects in material and workmanship for a period of 2 years from the date of purchase.

Time of delivery

MAAX® Spas warrants the spa's (coloured) light lenses, fuses, light bulbs and filter cartridges to be free from defects in material and workmanship at the time of delivery to the original purchaser.

Void if the MAAX® Spas serial number is missing or if the warranty registration is not returned within the period given. In order to valid your warranty you must send the warranty registration within 30 days of purchase in a stamped envelope to the dealer where you bought your spa.

✂

Name

Adresse

Postal code City

Country

Home phone Mobile phone

Date of purchase Retail purchase price

Purchase information

Dealer name

City Country

Model Serial number

I have read and accept the terms of my warranty

Signature Date

Bewahren Sie diese Anweisungen an einem sicheren Ort auf.

WARNUNG:

Kinder sollten den Whirlpool nicht nutzen ohne Aufsicht einer Erwachsene.

WARNUNG:

Benutze den Whirlpool erst nachdem alle Ansaugschutze installiert worden sind um das fangen des Körpers und der Haare zu verhüten.

WARNUNG:

Personen, die Medikamente einnehmen und/oder eine medizinische Geschichte haben, müssen einen Arzt zu Rate ziehen bevor sie den Spa oder Hot Tub benutzen.

WARNUNG:

Personen, die an einer ansteckenden Krankheit leiden, sollten den Whirlpool nicht nutzen.

WARNUNG:

Vorsicht beim Ein- und Aussteigen aus dem Whirlpool, um Verletzungen zu vermeiden.

WARNUNG:

Der Gebrauch von Drogen oder Alkohol vor und während der Nutzung des Whirlpools kann zu Bewusstlosigkeit und möglicherweise Ertrinken führen.

WARNUNG:

Schwangere oder möglich schwangere Frauen müssen einen Arzt zu Rate ziehen bevor sie den Spa oder Hot Tub benutzen.

WARNUNG:

Wassertemperaturen über 38° C können gesundheitsgefährdend sein.

WARNUNG:

Vor der Nutzung des Whirlpools die Wassertemperatur mit einem Thermometer überprüfen.

WARNUNG:

Den Whirlpool nie direkt nach anstrengenden sportlichen Aktivitäten benutzen.

WARNUNG:

Langes Eintauchen in einen Whirlpool birgt Gesundheitsrisiken.

WARNUNG:

Verwenden Sie keine elektrischen Geräte (wie Lampen, Telefone, Radios oder Fernseher) in einem Abstand von 1,5 m um den Whirlpool.

WARNUNG:

Wasserpflegeprodukte sind nach Herstellerangabe zu verwenden.

WARNUNG:

Alkohol und Drogen erhöhen das Risiko einer tödlichen Hyperthermie.

INHALTSVERZEICHNIS

ENGLISH

DEUTSCH

FRANÇAIS

NEDERLANDS

ESPAÑOL

Sicherheitswarnungen	1	Sicherheitsmerkmale der Anlage	20
Inhaltsverzeichnis	2	Automatische Zeitsperren	20
Wichtige Sicherheitshinweise	3	Allgemeine LCD Meldungen	
Gebote und Verbote	4	zur Sicherheit des Geräts	20
Hyperthermie	5	Allgemeine LCD Meldungen	22
Aufstellen des Whirlpools	5	Wartung	23
Standort und abbau	5	Wasserpflege	23
Installation im Außenbereich	6	Wasseraufbereitung	23
Installation im Innenbereich	6	PH-Wert	23
Whirlpool Systemkomponenten	7	Wasseraufbereitung mit dem	
Whirlpool Bauteile	8	CleanZone™ Wasserpflegesystem	23
Düsen und Luftregler	9	Wasserreinigung mit Ozon	24
Düsen	9	Spezielle Chemikalien	24
Reinigung und Austausch der Düsen	9	Den Whirlpool leeren	24
Luftregler	10	Wartung des Filters	25
Elektrodaten	11	Winterfest machen	26
Wichtige Sicherheitshinweise	11	Pflege der Whirlpoolaussenhaut	27
Installationsmöglichkeiten	11	Oberflächenpflege und -Reinigung	
Inbetriebnahme	12	des Whirlpools	27
Vorbereitung des Whirlpools	12	Glühbirnen	27
Bediensystem der P Serien	13	Allgemeine Wasserprobleme	28
Bediensysteme	14	Allgemeine Probleme mit der Anlage	31
Sensortasten	14	Richtlinien für die Benützung	
Temperatur	15	des Whirlpools	33
Temperaturreglung sperren	15	Systemschaltplan der Serie 460	34
Temperaturreglung entsperren	15	Garantie	35
Tastatursperre	15	Zusammenfassung beschränkte garantie	35
Tastatursperre aufheben	16	Urheberrechte und handelsmarke	36
Normal-/Spar-/Ruhemodus	16	Garantieschein	40
Zeiteinstellung	16		
Voreingestellte Filterzyklen	17		
Filterzyklen ändern	17		
Filterreinigung	18		
Display drehen	18		
Turbo Air Boost (Option)	18		
Beleuchtung	18		
Reinigung mit Ozon (Option)	18		
Unterhaltungssystem (Option)	19		

WICHTIGE SICHERHEITSHINWEISE

Vorsicht: Stromschlaggefahr
Bitte lesen und befolgen
Sie die folgenden
Anweisungen zu Ihrer Sicherheit:

1. Bewahren Sie diese Instruktionen.
2. Kinder niemals unbeaufsichtigt Zugang zum Whirlpool gewähren.
3. Den Whirlpool **niemals** an eine Stromquelle mit Ladungsregler anschließen.
4. Im Falle eines fehlenden oder beschädigten Ansaugschutzes den Whirlpool nicht benutzen.
5. Den Ansaugschutz niemals durch einen Ansaugschutz ersetzen, der für eine niedrigeren Durchflussgeschwindigkeit als der Originalansaugschutz konstruiert wurde.

Der Ansaugschutz dieses Whirlpools wurde so konstruiert, dass er der Durchflussgeschwindigkeit der Pumpe entspricht. Im Falle, dass der Ansaugschutz oder die Pumpe ausgetauscht werden müssen, ist darauf zu achten, dass die Durchflussgeschwindigkeiten kompatibel sind.

Vorbeugen/vermindern von Verletzungsgefahr und/oder ertrinken.

1. Die Wassertemperatur des Whirlpools sollte 40° C nicht überschreiten. Diese Temperatur gilt für gesunde Erwachsene als sicher. Bei einer Benutzung des Whirlpools von mehr als 10 Minuten oder der Nutzung durch kleine Kinder oder ältere Menschen wird eine niedrigere Wassertemperatur empfohlen. Lassen Sie sich von einem Arzt oder Kinderarzt bezüglich der Wassertemperatur beraten.

Weitere Information finden Sie auf Seite 5 zum Thema Hyperthermie (Überhitzung).

2. Zu hohe Wassertemperaturen können sich während der ersten Schwangerschaftsmonate schädlich auf die Embryonalentwicklung auswirken. Schwangere oder möglicherweise schwangere Frauen sollten vor der Nutzung des Whirlpools einen Arzt konsultieren.
3. Die Wassertemperatur sollte vor der Benutzung des Whirlpools mit einem geeigneten Thermometer gemessen werden, da der Toleranz von Temperaturregulierende Apparatur für Wasser variieren kann.
4. Die Einnahme von Alkohol, Drogen oder Medikamenten vor oder während der Nutzung des Whirlpools kann zu Bewusstlosigkeit und möglicherweise Ertrinken führen.
5. Übergewichtige Personen und Personen die an Herz- oder Kreislaufproblemen oder Diabetes leiden, sollten vor der Benutzung des Whirlpools einen Arzt zu Rate ziehen.
6. Personen, die Medikamente einnehmen, sollten vor der Nutzung des Whirlpools einen Arzt konsultieren, da einige Medikamente Schläfrigkeit bewirken können, während andere den Herzschlag, Blutdruck und Kreislauf beeinflussen.

Vorsicht: Stromschlaggefahr

1. Verwenden Sie ausschließlich den mitgelieferten Kabelstecker, um einen Kupferleiter von mindestens 6 mm² (No. 6 AWG) zwischen dem Whirlpool und anderen Geräten aus Metall, Metallgehäusen von elektrischen Geräten

oder metallischen Rohrleitungen, die in einem Umkreis von 1,5 m zum Whirlpool liegen, anzuschließen.

- Der Whirlpool muss in mindestens 1,5 m Entfernung von allen Metalloberflächen aufgestellt werden. Der Whirlpool darf in weniger als 1,5 m Entfernung zu einer Metalloberfläche aufgebaut werden, wenn alle Metalloberflächen dauerhaft mit einem stabilen Kupferleiter (Durchmesser 6 mm² / No. 6 AWG) verbunden sind, der mit einem Kabelstecker am mitgelieferten Verteilerkasten angeschlossen ist.
- Verwenden Sie keine elektrischen Geräte wie beispielsweise Lampen, Telefone, Radio oder Fernseher in einem Umkreis von 1,5 m um den Whirlpool.

ACHTUNG: Informiere bei Ihrem Energiebetrieb was die Sicherheitsanforderungen in Bezug auf die Installation dieses Produktes sind. Lassen Sie alle elektrischen Verbindungen von einem qualifizierten Elektriker anschließen.

Für die Stromversorgung des Whirlpools muss ein Schalter mit der richtigen Nennleistung oder einen

Sicherungsschalter

für die Unterbrechung aller nicht geerdeter Stromkreise benutzt werden. Der Schutzschalter muss frei zugänglich sein und in einem Mindestabstand von 1,5 m zum Whirlpool installiert sein. Alle elektrischen Verbindungen müssen entsprechend der im Lande geltenden Vorschriften installiert werden.

- Bei der Installation ist darauf zu achten, dass der elektrische Schaltkasten einen Wasserabfluss besitzt.

Um viele Jahre Freude an Ihrem Whirlpool zu haben, beachten Sie bitte die folgenden

Hinweise:

Gebote:

- **Bewahren Sie diese Anweisungen sicher auf!**
- Decken Sie den Whirlpool direkt nach der Benutzung mit der Abdeckung ab.
- Lassen Sie die Abdeckung geschlossen, wenn der Whirlpool nicht genutzt wird.
- Achten Sie auf nasse und glatte Oberflächen, Sie könnten schnell ausrutschen. Betreten und verlassen Sie den Whirlpool mit Vorsicht.
- Lassen Sie alle elektrischen Verbindungen von einem qualifizierten Elektriker verlegen.
- Tauschen Sie abgenutzte, ausgefranzte oder gerissene Elektrokabel aus.
- Achten Sie auf das chemische Gleichgewicht des Wassers, unbehandeltes Wasser verursacht Probleme an Ihrem Whirlpool und der Anlage und stellt darüber hinaus auch ein Gesundheitsrisiko dar.
- Reinigen Sie den Filter einmal pro Monat oder so oft, wie Sie es für notwendig halten.
- Stellen Sie den Whirlpool so auf, dass alle Seiten für die Wartung zugänglich sind.
- Verwenden Sie bei langen Haaren eine Badekappe.
- Lesen Sie die Informationen zum Thema Hyperthermie (Seite 5).
- Verwenden Sie ausschließlich die zugelassenen Wasserpflegeprodukte, um ein optimales Ergebnis und eine ausbalancierte Wasserqualität zu erzielen.

Verbote:

- Halten Sie sich nicht längere Zeit (mehr als 10 Minuten) bei einer Temperatur von 40° C im Whirlpool auf. Lesen Sie dazu die Information zu Hyperthermie auf Seite 5.
- Verwenden Sie für die Stromversorgung des Whirlpools kein Verlängerungskabel.
- Erlauben Sie niemanden, sich auf die Abdeckung zu stellen. Sie ist nicht geeignet,

- ein Gewicht zu tragen.
- Wenn der Whirlpool nicht bis zu dem auf dem Skimmer angegebenen Niveau gefüllt ist, schließen Sie den Whirlpool nicht an das Stromnetz an.
- Wenn sich die Abdeckung auf dem

Whirlpool befindet, lassen Sie die Pumpe nicht bei hoher Geschwindigkeit laufen. Der anhaltende Gebrauch der Pumpe kann zu einem Hitzstau führen, der die Leistungsfähigkeit des Whirlpools beeinträchtigen kann.

Hyperthermie (Überhitzung):

Die Ursachen, Symptome und Auswirkungen einer Überhitzung lassen sich wie folgt beschreiben: Zu einer Überhitzung (Hyperthermie) des Körpers kommt es, wenn die Innentemperatur des Körpers mehrere Grad über die normale Körpertemperatur von 37° C ansteigt. Zu den Symptome einer Überhitzung zählen der Anstieg der Innentemperatur des Körpers, Schwindel, Lethargie, Benommenheit und Ohnmacht. Auswirkungen der Hyperthermie können sein:

1. Verringertes Hitzeempfinden
2. Unfähigkeit zu erkennen, dass man den Whirlpool verlassen muss
3. Nichterkennen der drohenden Gefahr
4. Schäden am Fötus bei Schwangeren
5. Körperliche Unfähigkeit den Whirlpool zu verlassen
6. Bewusstlosigkeit mit der Gefahr des Ertrinkens.

WARNHINWEIS: Die Einnahme von Alkohol, Drogen oder Medikamenten erhöht das Risiko einer tödlichen Hyperthermie.

AUFSTELLEN DES WHIRLPOOLS

Stromschlaggefahr!

Stellen Sie den Whirlpool mit einem Mindestabstand von 1,5 m zu metallischen Oberflächen auf.

Die Stromversorgung des Whirlpools muss über einen Schalter mit der richtigen Nennleistung oder einen Sicherungsschalter für die Unterbrechung aller nicht geerdeter Stromkreise verfügen. Der Schutzschalter muss frei zugänglich sein und in einem Mindestabstand von 1,5 m zum Whirlpool installiert sein. Alle elektrischen Verbindungen

sollten entsprechend der im Lande geltenden Vorschriften installiert werden.

Standort und Aufbau

Stellen Sie den Whirlpool auf einen festen, ebenen Untergrund auf. Bedenken Sie dabei das Gewicht des gefüllten Whirlpools (einige Modelle wiegen mehr als 1.800 kg). Sollten Sie Zweifel bezüglich der Tragfähigkeit des von Ihnen gewählten Standortes haben, wenden Sie sich an einen Architekten oder eine Baufirma. Der gesamte äußere Umfang und der Boden des Whirlpools benötigen eine gleichmäßige Unterstüzung.

Wenn Sie den Whirlpool im Außenbereich aufstellen wollen, empfehlen wir Ihnen, ein festes Betonfundament anzulegen (2,5 m x 2,5 m x 10 cm), auf das der Whirlpool aufgestellt werden kann. **Achten Sie darauf, dass der Whirlpool auf einer ebenen Fläche steht, anderenfalls können strukturelle Schäden am Whirlpool entstehen, für die es keine Garantieansprüche gibt.**

Der Whirlpool muss so aufgestellt werden, dass alle Seiten für Reparaturen und Wartung frei zugänglich sind. Daher wird davon abgeraten, den Whirlpool im Boden zu versenken.

Installation im Außenbereich

Folgende Punkte müssen beachtet werden, wenn der Whirlpool im Freien aufgestellt werden soll:

1. Örtliche Vorschriften in Bezug auf das Aufstellen von Zäunen
2. Örtliche Vorschriften für Elektroinstallationen und das Verlegen von Rohren
3. Aussicht von Ihrem Haus aus
4. Windrichtung
5. Sonneneinstrahlung
6. Standort der Bäume (Zweige, Blätter und Schatten)
7. Standort der Garderobe und des Badezimmers
8. Ablagemöglichkeiten für Wartungsgeräte und chemische Produkte
9. Ort, von dem aus die Erwachsenen die Kinder beaufsichtigen können.
10. Gartenanlage und Nachtbeleuchtung
11. Zugänglichkeit der Whirlpoolanlage
12. Lage der Stromquelle abseits des Weges zum Whirlpool.

Installation im Innenbereich

Folgende Punkte müssen beachtet werden, wenn der Whirlpool im Haus aufgestellt wird:

1. Ein Whirlpool im Haus führt zu einer starken Erhöhung der Luftfeuchtigkeit. Ventilatoren oder handelsübliche Luftentfeuchter können bei der Reduzierung der Luftfeuchtigkeit hilfreich sein. Ihr Fachhändler wird Sie diesbezüglich beraten können.
2. In der Nähe des Whirlpools müssen Abflüsse in den Boden eingelassen werden, damit das Wasser abfließen kann, das ansonsten Stürze und/oder Wasserschäden verursachen könnte.
3. Der Fußboden sollte eben und mit einer Anti-Rutsch-Oberfläche versehen sein. Von Teppichböden wird abgeraten.
4. Die Wände, Decken und Holzflächen sollten aus wasserfestem Material bestehen (Redwood oder Zedernholz).
5. Stellen Sie sicher, dass der Fußboden das konzentrierte Gewicht des Whirlpools tragen kann.
6. Der Whirlpool sollte vor dem Aufbau auf Dichtheit geprüft werden, um einen möglichen Wasserschaden zu vermeiden. Dieser Service ist möglicherweise beim Aufbauservice Ihres Fachhändlers bereits inbegriffen.
7. In Wintergärten können hohe Temperaturen herrschen, wodurch die Wassertemperatur des Whirlpools möglicherweise beeinflusst wird. Unter diesen Bedingungen wird ABGERATEN, den Filterzyklus länger als 4 Stunden am Tag laufen zu lassen.

WHIRLPOOL SYSTEMKOMPONENTEN

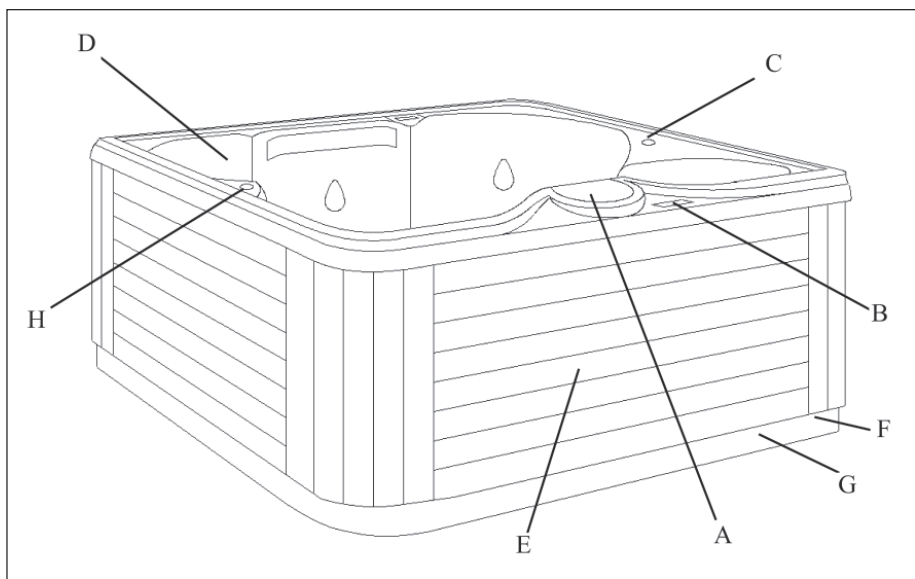

- A. Filter Abstreifer/Wehr-Eingang:** Entfernt schwimmende Schmutzteilchen von der Wasseroberfläche, sorgt für einen Rückweg des Wassers zum Gerät und beherbergt ein Wasserfilterelement.
- B. Bedienungsfeld auf der oberen Bordwand:** Benutzt für die Einstellung der Temperatur, der Pumpe für die Düsen und des Lichtes.
- C. Luftregler:** Verstärkt oder vermindert die Luft, die in die Düsen eintritt. Für maximale Wirksamkeit während des Aufheizens geschlossen.
- D. Comfort Collar™ Schieber:** Benutzt für die Überwachung des Wasserstroms zu den Comfort Collar Düsen (nicht auf alle Modelle möglich).
- E. Servicetafel für das Gerätepaket (diese Teile können nicht vom Besitzer selbst gewartet werden):** Spa Unterstützungssystem, bestehend aus einer oder zwei Pumpe(n), Heizgerät und verbundenen elektrischen Regelungen (nicht gezeigt).
- F. Zugang für Abfluss (angrenzend an die Servicetafel für das Gerät):** Entwässerungshähne für das Gerät.
- G. Etikett zur Identifizierung des Herstellers:** Enthält Identifizierungs-Informationen für den Garantieservice (Seriennummer, Modellnummer usw.) und elektrische Informationen (Ampere Nennleistung und Ampere-Vorschriften). Befindet sich am oberen Bordwand.
- H. Umleitungsschieber:** Benutzt um den Wasserstrom der Düsen zum größeren Sitzplatz zu leiten (nicht auf alle Modelle möglich).

WHIRLPOOL BAUTEILE

ENGLISH

DEUTSCH

FRANÇAIS

NEDERLANDS

ESPAÑOL

Dient nur der Verdeutlichung. Die Anlagenteile können von den Abbildungen abweichen.

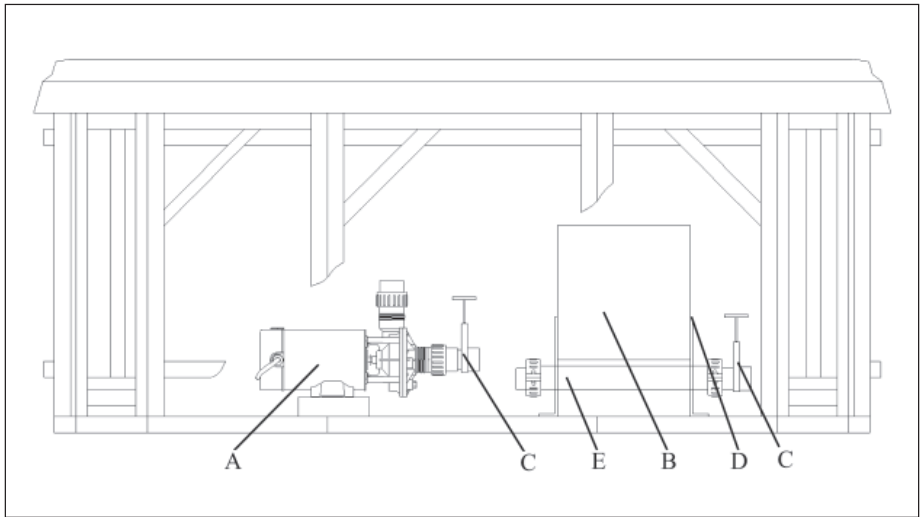

HINWEIS: Diese Teile können nicht vom Besitzer selbst gewartet werden. Bitte versuchen Sie nicht, die einzelnen Teile selbst zu warten oder reparieren, sondern wenden Sie sich an Ihren Fachhändler.

A. Pumpen (1 oder 2, Modellbedingt):

Während des Erhitzens und des Filtervorgangs laufen die Pumpen bei niedriger Geschwindigkeit, um eine effiziente Wasserzirkulation zu ermöglichen. Die Pumpen werden mittels des Bedienelementes auf der Oberseite geregelt.

B. Warn- und Hinweisschild: Enthält wichtige Sicherheitsinformationen und Hinweise für die Aufstellung des Whirlpools.

C. Absperrschieber: Unterbricht während

der Wartungsarbeiten die Wasserzufuhr vom Whirlpool zu den Geräten. Die Anzahl der Absperrschieber variiert von Modell zu Modell. Während der normalen Nutzung des Whirlpools sollten alle Absperrschieber geöffnet sein.

D. Elektrische Anschlüsse: Die elektrischen Anschlüsse für den Anschluss von diversen Steckern. Diese elektrische Anschlüsse sind während die Produktion angebracht.

E. Heizaggregat: Wird mit Hilfe des Thermostats geregelt und schaltet bei Überhitzung automatisch ab.

DÜSEN UND LÜFTREGLER

Düsen

Die Düsen des Whirlpools sind individuell ausgelegt, so dass die gewünschte Hydromassage eingestellt werden kann. Je nach Modell hat Ihr Whirlpool folgende Düsen:

Cyclone Therapeutic (XL Cyclone, LS Cyclone & Cyclone):

Die Düsen sind so positioniert, dass die großen Muskelgruppen massiert werden. Ein konzentrierter, starker Wasserstrahl dient der Tiefenmassage. Jede Düse ist einzeln einstellbar, so dass der Nutzer den Wasserstrahl seinen Bedürfnissen entsprechend regeln kann. Die Düse kann so gedreht werden, dass schmerzende Muskelbereiche speziell massiert werden.

Cyclone Turbo Swirl Jets (XL Cyclone, LS Cyclone & Cyclone):

Die Düsen können so eingestellt werden, dass die Muskeln mit einem wirbelnden, V-förmigen Wasserstrahl sanft und pulsierend massiert werden. Jede Düse ist einzeln einstellbar, so dass der Nutzer den Wasserstrahl seinen Bedürfnissen entsprechend regeln kann.

Whirlpool:

Positioniert für Wasserzirkulation im ganzen Whirlpool, gibt diese vielseitige Düse Wasserwirbel im ganzen Whirlpool.

Eurodüsen:

Die Düsen befinden sich im Fuß- oder Schulterbereich und bieten eine tiefe Massage um die Spannung der Muskeln zu lösen. Durch diese Düse wird das Ozon während der automatischen Filterzyklen in den Whirlpool eingebracht, daher ist sie nicht verstellbar.

HINWEIS: Die Ozoneinmischung wird unterbrochen, wenn der Benutzer des Whirlpools am Bedienelement eine andere Funktion auswählt.

Alle großen Düsen können auf- und zuge dreht werden. Sie dürfen NIEMALS ALLE GROSSEN DÜSEN ZEITGLEICH SCHLIESSEN!

Reinigung oder Austausch der Düsen

Hartes Wasser kann Ansammlungen von Kalk oder Mineralien hervorrufen, die die Düsen verstopfen oder verengen können. Die Düse besteht aus einem Verstellring und einem Düsenkopf. Drehen Sie diese Teile der Düse einmal in der Woche hin und her und entfernen/reinigen Sie sie einmal pro Monat, um die Beweglichkeit zu gewährleisten. So drehen Sie die Düsenanteile:

HINWEIS: Es ist nicht nötig, dass Wasser des Whirlpools abgelassen, um die Düsen zu reinigen oder zu entfernen.

Drehen Sie den Verstellring und den Düsenkopf hin und her

- Drehen Sie den Verstellring nach links und rechts (auf und zu)
- Stellen Sie den Verstellring auf 'auf'
- Stellen Sie die Düsen auf die höchste Stufe
- Drehen Sie den Düsenkopf nach links und rechts.
- Drehen Sie den Düsenkopf in seiner Verankerung.

HINWEIS: Wenn sich die Düse aus dem Whirlpoolgehäuse löst, befolgen Sie die Schritte, die im Abschnitt 'wieder installieren' aufgeführt sind.

Düsen reinigen

Um die Düse zu entfernen, üben Sie mit Ihrer Handfläche Druck auf den Verstellring aus.

Drehen Sie die Düse nun gegen den Uhrzeigersinn, bis Sie ein Klicken hören.

Entfernen Sie nun die Düse vorsichtig aus dem Gehäuse.

Um die Einzelteile der Düse zu reinigen, verwenden Sie einen unter Druck stehenden Schlauch, mit dem Sie die Innenseite der Düse ausspritzen. Legen Sie die Düse in eine verdünnte Reinigungslösung für Whirlpools und spülen Sie sich anschließend ab. Wischen Sie die Innenseite des Gehäuses ab, um eventuellen Schmutz zu entfernen.

Um die Düse wieder einzusetzen, setzen Sie die Düse wieder in das Gehäuse und drücken Sie die Düse mit Ihrem Handteller vorsichtig an, bis sie in ihre Position einklickt.

Comfort Collar™

Mance Modelle der 400 Serien haben spezielle, über der Wasserlinie' Halsdüsen im Comfort Collar™. Durch das drehen des Schiebers angrenzend am Therapiesitz kann die Stärke des Wasserstroms zu diesen Düsen kontrolliert werden.

HINWEIS: Die Comfort Collar™ Düsen aller Basismodellen sind nicht mit einem Kontrollschieber ausgestattet.

Luftregler

Die Stärke des aus den Düsen schießenden Wasserstrahls kann durch Einstellung des Luftanteils, der gemeinsam mit dem Wasser aus den Düsen gepresst wird, geregelt werden. Am Rande Ihres Whirlpools befinden sich 2 bis 4 Luftregler. Jeder Luftregler regelt die Luftzufuhr zu bestimmten Düsen im Whirlpool. So haben Sie die Möglichkeit, je nach Vorliebe verschiedene Kombinationen und Stärken der Wassermassage einzustellen.

Drehen Sie den Regler entgegen dem Uhrzeigersinn, um die Luftzufuhr zu unterbrechen und im Uhrzeigersinn, um die Luftzufuhr zu öffnen.

HINWEIS: Die Luftregler sollten während des Erwärms des Whirlpools geschlossen bleiben, um Energie zu sparen.

HINWEIS: Wenn Ihr Whirlpool mit der Aeromax Option ausgestattet ist, soll immer eine Düse geöffnet bleiben.

ELEKTRODATEN

**Achtung: Stromschlaggefahr.
Lesen und befolgen sie alle Anweisungen.**

Wichtige Sicherheitshinweise

Alle elektrischen Anschlüsse dieses Whirlpools dürfen **AUSSCHLIESSLICH** von einem qualifizierten Elektriker in Übereinstimmung mit den Normen, die zum Zeitpunkt der Installation gültig sind, ausgeführt werden.

HINWEIS: Bevor Wartungen am Whirlpool vorgenommen werden können, muss der Strom am Hauptschalter AuSgESCHALTET werden oder der Whirlpool von der Stromversorgung getrennt werden.

Um die Elektroanschlüsse des Whirlpools anzuschließen, muss die Abdeckung an der Außenseite des Whirlpools entfernt werden, um an den Schaltkasten heranzukommen. In der Innenseite des Schaltkasten befindet sich der Schaltplan.

Für die Anschlüsse sollten **ausschließlich** Kupferleiter verwendet werden.

Anschlussdrähte, Sicherungsschalter oder FI-Schutzschalter sollten so gewählt werden, dass sie mit der Stromstärke übereinstimmen, die auf dem Hinweisschild der Anlage ausgewiesen ist.

Die Anlage ist für einen Wechselstrom von 230 Volt bei einer Frequenz von 50 Hz ausgelegt.

HINWEIS: Vor dem Befüllen oder Auffüllen des Whirlpools müssen alle Verbindungen per Hand nachgezogen werden und der Absperrschieber geöffnet werden. Eine Klemme wird mitgeliefert, um den Absperrschieber offen zu halten. Schalten

Sie den Whirlpool vor dem Verschließen der Frontabdeckung an und überprüfen Sie, ob die Verbindungen dicht sind.

Installationsmöglichkeiten

Obwohl es Klappen im Spagehäuse gibt um den Strom zur Steuerungsanlage zu leiten, kann es notwendig sein ein Loch zu bohren in Höhe des Bodens wenn ein alternativer Eingang für elektrische Wartung gewünscht ist.

INBETRIEBNAHME

ENGLISH

DEUTSCH

FRANÇAIS

NEDERLANDS

ESPAÑOL

Befolgen Sie die Anweisungen zur Wahl des Standortes und den elektrischen Anschlüssen. Am Skimmer ist eine Markierung angebracht, die anzeigt, bis zu welchem Punkt der Whirlpool befüllt werden sollte.

1. Fülle Sie den Whirlpool über die Filteröffnung bis zur Markierung auf dem Skimmer mit Leitungswasser. **Benutzen Sie für Ihren Whirlpool niemals enthärtetes Wasser.** Enthärtetes Wasser beeinflusst das chemische Gleichgewicht des Wassers und kann die Bauteile aus Metall beschädigen.
2. Schließen Sie den Whirlpool an die Stromversorgung an.
3. Öffnen Sie die Luftregler am oberen Rand des Whirlpools und stellen Sie die Düsen auf eine kleine Stufe. Nun sollte das Wasser aus den Düsen kommen. Wenn kein Wasser aus den Düsen fließt, schließen Sie die Düsen und befolgen Sie die Schritte im Abschnitt 'Vorbereitung des Whirlpools' auf dieser Seite.
4. Chemische Produkte zusetzen. Informationen dazu finden sich in den Abschnitten 'Wasserpflege' und 'Wasseraufbereitung'.

Zur Einstellung der gewünschten Wassertemperatur befolgen Sie die Anweisungen für ihr jeweiliges Modell.

Bei Inbetriebnahme des Whirlpools kann es 12 bis 14 Stunden dauern, bis der Whirlpool bei 230 Volt die richtige Temperatur erreicht hat. Decken Sie den Whirlpool mit der Abdeckung ab und schließen Sie die Luftregler, um den Heizprozess zu beschleunigen.

Wichtig: Benutzen Sie den Whirlpool nicht, wenn das Wasser nicht richtig aus den Düsen strömt.

Vorbereitung des Whirlpools

Wenn Sie den Whirlpool das erste Mal befüllen oder nachdem Sie den Whirlpool entleert und wieder gefüllt haben, kann es notwendig werden, das System zu entlüften. Sollten Sie in Pumpe 1 einen Lufteinschluss entdecken, entfernen Sie den Filterkorb und stecken Sie ohne große Kraftaufwendung einen Gartenschlauch so tief wie möglich in die Filteröffnung. Halten Sie den Schlauch fest und stellen Sie das Wasser an. Dabei gelangt Wasser in die Pumpe und die Luft entweicht.

SYSTEM DER P SERIEN



Bedienungsfeld der 400 Serien

400 Serien

Wenn das Bedienungsfeld aussieht wie dieses, hat Ihr Whirlpool folgende Möglichkeiten:

- Innere und externe Beleuchtung
- Luftmassage
- 2 Pumpen



Bedienungsfeld der 300 Serien

300 Serien

Wenn das Bedienungsfeld aussieht wie dieses, hat Ihr Whirlpool folgende Möglichkeiten:

- Innere Beleuchtung
- 1 Pumpe

BEDIENSYSTEM

ENGLISH

DEUTSCH

FRANÇAIS

NEDERLANDS

ESPAÑOL









Das Bediensystem bietet Ihnen die neueste Technik auf dem Gebiet der Whirlpool-Bedienung. Das beleuchtete LCD-Display zeigt die momentane Wassertemperatur, die gewählte Wassertemperatur, die Uhrzeit und die gewählten Einstellungen an. Jede Einstellung des Systems kann durch eine Sensortaste auf dem Bedienfeld aktiviert werden. Sie müssen nur die entsprechende Taste drücken, um die gewünschte Funktion zu aktivieren.

Bei Inbetriebnahme des Whirlpools, wenn der Strom angeschlossen wird, läuft das System fehlerfrei gemäß den Werkseinstellungen. Der Whirlpool läuft dann im Normalmodus mit einer Temperatur von 38° C und einem Filterzyklus von zwei Stunden. Um alle Funktionen des einzigartigen Bediensystems vollständig nutzen zu können, ist es wichtig zu wissen, wie man die Temperatur einstellt, die Pumpen bedient, die Beleuchtung einstellt, den Modus wählt und die Filterzyklen ändert.

HINWEIS: Bei einem Stromausfall oder einer Störung werden alle Einstellungen des MAAX® Bediensystems, abgesehen von der Uhrzeit, gespeichert. Sollten die Einstellungen dennoch verloren gehen, können sie mit Hilfe der Anweisungen dieser Bedienungsanleitung neu programmiert werden. Sie können gern auch Ihren Fachhändler um Hilfe bitten.

Sensortasten

Die Sensortasten sind die Knöpfe, die sich auf dem Bedienelement auf der Oberseite des Whirlpools befinden und dazu genutzt werden, die verschiedenen Funktionen des Whirlpools (beispielsweise Beleuchtung, Temperatur usw.) einzustellen. Die folgende Tabelle bietet einen Überblick über die einzelnen Tasten:

Taste	Funktion
 Warm	- Temperatur erhöhen - Zeiteinstellungen ändern
 Cool	- Temperatur verringern - Zeiteinstellungen ändern
 Light	- Beleuchtung ein- und ausschalten - Modus ändern
 Mode/Prog	- Temperatur einstellen oder Einstellungen sperren/entsperren - Tastatur einstellen oder Einstellungen sperren/entsperren - Anderen modus wählen - Uhrzeit und Filterzyklen einstellen
 Jets 1	- Filterpumpe einschalten
 Jets 2	- Massagepumpe einschalten (nur auf der 400 Serie)
 Time	- Uhrzeit einstellen. Programmierte Uhrzeit für Whirlpool-Modus ändern
 Blower	- Wahlfrei - Schaltet Blowersystem an oder aus

Temperatur

Es können maximal 40°C eingestellt werden, die niedrigste Temperatur beträgt 26°C. Auf dem Bedienelement wird die aktuelle Wassertemperatur angezeigt. Ist die Pumpe außer Betrieb, werden stattdessen zwei Striche angezeigt. Um die Temperatur anzeigen zu lassen, müssen Sie zuerst die Pumpe durch Drücken der Taste **JETS 1** anstellen. Nach circa zwei Minuten erscheint die aktuelle Wassertemperatur.

Mit den Tasten **SET UP** und **SET DOWN** kann die Wassertemperatur jederzeit erhöht oder verringert werden. Wenn eine der beiden Tasten berührt wird, erscheint die gewählte Temperatur im LCD-Display. Mit jedem weiteren Drücken der Taste wird die Temperatur um 0,5°C erhöht bzw. verringert. Nach drei Sekunden zeigt das LCD-Display automatisch wieder die Wassertemperatur oder die beiden Strichlinien an. Befindet sich der Whirlpool im **Normalmodus** oder läuft gerade der Filterzyklus, kann eine Änderung der Temperatur dazu führen, dass die Heizung angeschaltet wird. Läuft die Heizung, wird im Display ein Thermometer angezeigt.

JETS 1

Wenn Sie die Taste Jets 1 drücken wird die erste Filterpumpe aktiviert. So bedienen Sie die Taste:

- 1 Mal Drücken = sanfte Massage
- 2 Mal Drücken = stärkere Massage
- 3 Mal Drücken = aus

JETS 2

Drücken Sie die Taste JETS 2, um die zweite Massagepumpe zu aktivieren. So bedienen Sie die Taste:

- 1 Mal Drücken = stärkere Massage
- 2 Mal Drücken = aus

Die Pumpe 1 wurde so programmiert, dass sie sich bei einer niedrigen Geschwindigkeit nach zwei Stunden automatisch abschaltet. Pumpe 1 und Pumpe 2 schalten sich bei hoher Geschwindigkeit nach 15 Minuten automatisch ab.

HINWEIS: Wann immer der Whirlpool heizt oder einen Filterzyklus startet, wird die Pumpe 1 automatisch auf eine niedrige Geschwindigkeit eingestellt. Bei einer automatische Aktivierung der Pumpe 1 kann die niedrige Geschwindigkeit nicht abgeschaltet werden; alle anderen Funktionen können jedoch aktiviert werden.

Temperaturregelung sperren

Nachdem Sie die gewünschte Temperatur eingestellt haben, können Sie die Temperaturregelung sperren, damit ihre gewählte Einstellung nicht ohne Ihre Erlaubnis geändert werden kann. So sperren Sie die Temperaturregelung:

Drücken Sie die Tasten **SET UP** oder **SET DOWN** und anschließend innerhalb von drei Sekunden **TIME**, **JETS 1** und **SET UP**. Ist die Temperaturregelung gesperrt, erscheint auf dem Display „TL“

Die Temperaturregelung entsperren

Um die Temperaturregelung zu entsperren, drücken Sie **SET UP** oder **SET DOWN** und danach innerhalb von drei Sekunden **TIME**, **JETS 1** und **SET DOWN**. Auf dem Display verschwindet „TL“, sobald die Temperaturreglung entsperrt ist.

Tastatursperre

Um zu verhindern, dass der Whirlpool ohne Ihr Einverständnis genutzt wird, verfügt das Bediensystem über eine einzigartige

Tastensperre. Um die Tastensperre zu aktivieren, drücken Sie **TIME**, **JETS 1** und innerhalb von drei Sekunden **SET UP**. Auf der Anzeige erscheint nun „PL“. Außer der Taste **TIME** sind nun alle Tasten gesperrt. Wenn die Tastatursperre aktiviert ist, funktionieren alle automatischen Whirlpoolfunktionen normal weiter, sie können aber nicht verändert werden.

Tastatursperre aufheben

Um die Tastatursperre aufzuheben, drücken Sie innerhalb von drei Sekunden **TIME**, **JETS 1** und **SET DOWN**. Das Symbol für die Sperrung („PL“) ist nun nicht mehr zu sehen.

Normalmodus (Standard), Sparmodus (Economy) und Ruhemodus (Sleep).

Ihr MAAX® Whirlpool kann auf drei verschiedene Arten eingestellt werden.

Im **Normalmodus** wird die gewünschte Temperatur eingestellt. Die im Display angezeigte Wassertemperatur entspricht nur dann dem momentanen Wert, wenn die Pumpe mindestens zwei Minuten läuft. Im LCD-Display wird „Normalmodus“ angezeigt, wenn dieser gewählt wurde.

Im **Sparmodus** wird das Wasser nur im Filterzyklus auf die gewünschte Temperatur erhitzt. Im LCD-Display erscheint „Sparmodus“, wenn dieser gewählt wurde. Wenn man im Sparmodus die Taste **JETS 1** drückt, wird der **Normal-Spar-Modus** gewählt. Das bedeutet, dass der Whirlpool im Normalmodus läuft und nach einer Stunde automatisch in den Sparmodus übergeht. Der Whirlpool kann jederzeit auf den Sparmodus zurück gestellt werden, indem man die Taste **MODE/PROG** drückt.

Im **Ruhemodus** wird der Whirlpool während des Filterzyklus bis 11°C unter der gewünschten Temperatur erhitzt. Im Display erscheint 'Ruhemodus', wenn dieser gewählt wurde.

Programmierung der Uhrzeit und Filterzyklen

Das Bediensystem Ihres Whirlpools wurde so konzipiert, dass der Whirlpool nach dem Anschließen an eine geerdete Spannungsquelle den Betrieb fehlerfrei und sicher bei 40° C aufnimmt. Um alle der einzigartigen Funktionen Ihres neuen Whirlpools voll ausschöpfen zu können, sollten Sie zuerst die Uhrzeit und die Filterzyklen einstellen.

Zeiteinstellung

Wenn die Uhrzeit noch nicht eingestellt wurde, leuchtet auf dem Display „TIME“ auf. Um die Uhrzeit einzustellen, müssen Sie nur die Tasten **TIME** und **MODE/PROG** drücken. Die Stundenanzeige auf dem LCD-Display blinkt nun. Drücken Sie die Tasten **SET UP** oder **SET DOWN**, um die Uhrzeit vor- oder zurückzustellen. Drücken Sie die Taste **MODE/PROG**, um die Uhrzeit zu bestätigen. Nun blinkt die Minutenanzeige auf dem LCD-Display auf. Drücken Sie **SET UP** oder **SET DOWN**, um die Minuten einzustellen. Drücken Sie **MODE/PROG**, um die Uhrzeit zu programmieren.

Jetzt können Sie wählen, ob Sie die Filterzyklen einstellen wollen, indem Sie die Anweisungen im Abschnitt „Filterzyklen festlegen“ befolgen, oder die Taste **TIME** drücken, um die Einstellungen zu speichern und das Programm zu verlassen.

Voreingestellte Filterzyklen

Sobald die Uhrzeit eingestellt ist, startet der Whirlpool automatisch alle 12 Stunden mit einem zweistündigen Filterzyklus. Vom Werk wurde der Whirlpool so eingestellt, dass der erste Filterzyklus von 8 bis 10 Uhr und der zweite Filterzyklus wird von 20 bis 22 Uhr durchgeführt wird. Während des ersten Filterzyklus leuchtet in der Anzeige das „F1-Licht“ auf. Während des zweiten Filterzyklus leuchtet das „F2-Licht“. Während eines Filterzyklus läuft die Filterpumpe bei niedriger Geschwindigkeit. Sie kann nicht ausgeschaltet werden, außer der Whirlpool wird in den Standbymodus versetzt. Am Anfang jedes Filterzyklus werden die Düsen und Pumpen des Whirlpools 30 Sekunden lang ausgeschaltet, um alle Leitungen zu entleeren und zu gewährleisten, dass das Wasser vollständig gefiltert wird.

Filterzyklen ändern

Das MAA^X® Bediensystem ermöglicht es Ihnen, den Zeitpunkt und die Dauer jedes Filterzyklus individuell nach Ihren Wünschen einzustellen. Wie lange das Wasser Ihres Whirlpools gefiltert werden muss, hängt von der Häufigkeit der Benutzung und den Umgebungsbedingungen ab. Wir raten Ihnen aber, das Wasser täglich mindestens vier Stunden zu filtern, um es sauber zu halten.

Wenn Sie die Filterzyklen zusammen mit der Uhrzeit einstellen möchten, können Sie direkt mit dem nächsten Abschnitt weitermachen. Wenn Sie die Filterzyklen unabhängig von der Uhrzeit einstellen möchten, drücken Sie innerhalb von drei Sekunden **TIME**, **MODE/PROG**, **MODE/PROG** und **MODE/PROG**. Im LCD-Display sollten nun 'PROGRAM', 'FILTER 1' und 'START TIME' erscheinen. Die Stundenanzeige im Display blinkt. Drücken

Sie **SET UP** oder **SET DOWN**, um die Uhrzeit vor- oder zurückzustellen, Wählen sie den Zeitpunkt aus, an dem der erste Filterzyklus starten soll. Bestätigen Sie den Zeitpunkt, indem Sie **MODE/PROG** drücken. Nun beginnt die Minutenanzeige zu blinken. Drücken Sie **SET UP** oder **SET DOWN**, um den gewünschten Zeitpunkt festzulegen, zu dem der erste Filterzyklus starten soll. Bestätigen Sie die Uhrzeit, indem Sie **MODE/PROG** drücken. Im Display sollten nun 'PROGRAM', 'FILTER 1' und 'END TIME' erscheinen. Das Ende des Filterzyklus können Sie mit den eben beschriebenen Schritten einstellen.

Nachdem Sie die Taste **MODE/PROG** gedrückt haben, um das Ende des ersten Filterzyklus zu bestätigen, erscheint im Display 'PROGRAM', 'FILTER 2' und 'START TIME'. In gleicher Weise wie oben beschrieben können Sie nun Startzeit und Ende des zweiten Filterzyklus einstellen.

Nachdem Sie den Zeitpunkt des zweiten Filterzyklus durch Drücken der Taste **MODE/PROG** bestätigt haben, erscheint im Display 'PROGRAM', 'FILTER 2' und 'ENDTIME'. Befolgen Sie die oben beschriebenen Schritte, um den Zeitpunkt für das Ende des zweiten Filterzyklus auszuwählen. Nachdem Sie **MODE/PROG** gedrückt haben, um den Zeitpunkt des Endes des zweiten Filterzyklus zu bestätigen, werden die neuen Filterzeiten gespeichert und auf dem Display erscheint wieder die momentane Wassertemperatur. Wenn Sie während der Programmierung die Taste **TIME** drücken, werden alle bis zu diesem Zeitpunkt eingegebenen Daten gespeichert und das Programm beendet. Wenn das Wasser des Whirlpools permanent gefiltert werden soll, müssen Sie nur für den

Beginn und das Ende des ersten Filterzyklus den gleiche Zeitpunkt eingeben.

Filterreinigung

Nach intensiver Benutzung können Sie manuell einen Reinigungszyklus starten, indem Sie die Pumpe 1 auf eine geringe Geschwindigkeit einstellen. Die Pumpe läuft nun zwei Stunden und schaltet sich danach automatisch ab. Während dieser Zeit ist die Heizung eingeschaltet, wenn der Normalmodus gewählt wurde.

Display drehen

Das MAAAX® Bediensystem verfügt über die Möglichkeit, das LCD-Display innerhalb und außerhalb des Whirlpools leicht lesen zu können. Um das LCD-Display zu drehen, drücken Sie ganz einfach die Tasten SET UP oder SET DOWN und BLOWER. Um das Display erneut zu drehen, drücken Sie die Tasten ein weiteres Mal.

Turbo Air Boost (Option)

Ihr Whirlpool kann mit einem Turbo Air (Turboluft-) System ausgestattet werden, um die Leistung und die therapeutische Wirkung der Düsen zu steigern. Zum Ein- und Ausschalten des Turbo Air Systems berühren Sie den BLOWER Knopf.

BEACHTEN SIE: Das Turbo Air Gebläse wird sich nach 15 Minuten automatisch abschalten.

BEACHTEN SIE: In der Hauptphase eines Filtrationszyklus ist das Gebläse aktiviert, um die Leitungen zu reinigen und eine komplette Filtration zu gewährleisten. Vergewissern Sie sich, dass mindestens ein Ventil für die Luftregelung vollständig geöffnet ist.

Beleuchtung

Alle MAAAX® Modelle der P Serien sind mit einem Digital Optic Lighting System, kurz DOL, ausgestattet. Sowohl Innen- als auch Außenschale des Whirlpools sind mit Leuchten ausgestattet. Das System bietet vielfältige Einstellungsmöglichkeiten, um Ihr Whirlpoolerlebnis noch schöner zu gestalten. Das DOL-System wird gestartet, indem Sie die Taste **LIGHT** drücken. Danach können Sie aus den verschiedenen Möglichkeiten auswählen. Um den Modus zu wechseln, drücken Sie die **LIGHT**-Taste mehrmals innerhalb von 5 Sekunden. Die Beleuchtung wird dann automatisch in den nächsten Modus wechseln. Drücken Sie so lange, bis der gewünschte Farbmodus gewählt ist.

Reinigung mit Ozon

Alle Modelle der P Serien sind mit einem MAAAX® Spas CleanZone™ Reinigungssystem ausgestattet, um Ihnen die Reinigung Ihres Whirlpools zu erleichtern. Das System wurde so konzipiert, dass es in Kombination mit einem Injektor das Ozon vollständig mit dem Wasserstrom vermischt und so ein optimales Reinigungsergebnis erzielt wird. Das CleanZone™-Reinigungssystem produziert nur während der programmierten Filterzyklen Ozon. Werden während des Filtervorganges andere Funktionen aktiviert, schaltet sich die Ozonproduktion für 30 Minuten ab.

HINWEIS: Durch die Aktivierung der Pumpe 1 bei niedriger Geschwindigkeit für das Reinigungsprogramm wird zwar der Filtervorgang gestartet, nicht jedoch die Ozonproduktion, es sei denn, während dem zweistündigen Reinigungsprogramm wird ein vorprogrammierter Filterzyklus gestartet.

Unterhaltungssystem (Option)

Manche Modelle können mit einem Audiosystem ausgestattet werden, das gestaltet wurde, um für die ultimative Erfahrung der Spa Unterhaltung zu sorgen. Das Unterhaltungssystem wird bei der Inbetriebnahme des Spa mit Strom versorgt, so dass es immer bereit ist, Ihnen Genuss zu verschaffen.

Wenden Sie sich an das Stereo Besitzer-Handbuch, das in dem Besitzer-Paket für die MAAX® Collection enthalten ist, um Anweisungen über die Programmierung und Benutzung des Unterhaltungssystems zu erhalten. Lesen Sie sorgfältig alle Anweisungen, bevor Sie das Unterhaltungssystem in Gebrauch nehmen, und **HEBEN SIE DIE ANWEISUNGEN GUT AUF**.

Das System schließt sowohl eine mit Kabel angeschlossene als auch eine drahtlose Fernbedienung ein. Um die verbundene Fernbedienung in Betrieb zu nehmen, drücken Sie einfach auf die gewünschte Funktion auf dem Tastenblock. Um die drahtlose Fernbedienung in Betrieb zu nehmen, richten Sie sie auf die Tafel auf dem seitlichen Rand des Spa, wo das Stereogerät angebracht ist, oder auf den IR Empfänger auf dem vorderen inneren Rand des Spa. Zu weiteren Anweisungen dazu, wie die Fernbedienungen zu benutzen sind, wenden Sie sich an das Stereo Eigentümer-Handbuch.

BEACHTEN SIE: Die drahtlose Fernbedienung ist wasserundurchlässig, nicht wasserdicht. Man sollte Sorgfalt walten lassen, wenn man sie vom Innern des Spa aus benutzt. Tauchen Sie die drahtlose Fernbedienung nicht unter.

VORSICHT: Risiko eines Stromschlages.

Tauschen Sie Komponenten nur gegen identische Komponenten aus.

VORSICHT: Risiko eines Stromschlages.

Wenn die Anschlüsse für die Stromversorgung oder das (die) Stromversorgungskabel beschädigt ist (sind); wenn Wasser in das Audio-/Videofach oder in den Bereich des Fachs für elektrische Geräte eindringt; wenn die schützenden Abschirmungen oder Absperrungen Zeichen eines Verfalls aufweisen; oder wenn sich Zeichen einer anderen möglichen Beschädigung an dem Gerät zeigen, schalten Sie das Gerät ab und wenden Sie sich zur Serviceleistung an einen qualifizierten Servicetechniker.

WARNUNG: Verhüten Sie einen tödlichen Stromschlag.

Schließen Sie keinerlei zusätzliche Komponenten an das System an (zum Beispiel Kabel, zusätzliche Lautsprecher, Kopfhörer, zusätzliche Audio-/Video-Komponenten usw.).

WARNUNG: Verhüten Sie einen tödlichen Stromschlag.

Warten Sie dieses Produkt nicht selbst, da Sie die Öffnung oder Entfernung von Abdeckungen einer gefährlichen Spannung oder einem anderen Verletzungsrisiko aussetzen könnte. Überlassen Sie alle Wartungsarbeiten qualifiziertem Personal.

WARNUNG: Verhüten Sie einen tödlichen Stromschlag.

Dieses Gerät sollte einer periodischen, routinemäßigen Wartung unterzogen werden (zum Beispiel einmal in 3 Monaten), um zu gewährleisten, dass es ordnungsgemäß funktioniert.

SICHERHEIT

ENGLISH

DEUTSCH

FRANÇAIS

NEDERLANDS

ESPAÑOL

Automatische Time-Out-Funktion

Ihr Whirlpool ist mit einer automatischen Time-Out-Funktion ausgestattet, um den Benutzer und die Anlage zu schützen. Um den unnötigen Betrieb der Pumpen und Beleuchtung zu begrenzen, werden die folgenden Geräte nach einer bestimmten Zeit automatisch durch die Time-Out-Funktion abgeschaltet:

Zubehörteil	Modus	Abschalten nach
Pumpe 1	Niedrig	4 Stunden
Pumpe 2	Niedrig	15 Minuten
Pumpe 1	Hoch	15 Minuten
Pumpe 2	Hoch	15 Minuten
Blower		15 Minuten
Licht		1 Stunde

Häufig vorkommende Meldungen auf dem LCD-Display

In der folgenden Tabelle werden die am häufigsten vorkommenden Fehlermeldungen auf Ihrem LCD-Display, die möglichen Ursachen und die möglichen Schritte zur Behebung beschrieben:

Meldung auf LCD-Display	Bedeutung	Folge	Mögliche Ursache	Behebung
OHH	Überhitzung – einer der Sensoren hat eine Wassertemperatur von 48°C im Heizer festgestellt	Heizer schaltet sich automatisch ab, bis die Temperatur unter 42° C sinkt	<ul style="list-style-type: none"> - Pumpe lief zu lange bei niedriger Geschwindigkeit - Programmierfehler verursacht ständiges Filtern - Fehlerhafte Pumpe 	<ul style="list-style-type: none"> - Kontrollieren Sie, ob alle Absperrschieber geöffnet sind - Erneut programmieren, um eine zeitliche Überlappung der Filterzyklen zu vermeiden - Fachhändler kontaktieren, wenn das Problem bestehen bleibt
OHS	Überhitzung – einer der Sensoren hat festgestellt, dass die Temperatur des Wassers, das in den Heizer fließt, 42° C beträgt	Heizer schaltet sich automatisch ab, bis die Temperatur unter 42° C sinkt	<ul style="list-style-type: none"> - Pumpe lief zu lange bei niedriger Geschwindigkeit - Programmierfehler verursacht ständiges Filtern 	<ul style="list-style-type: none"> - Kontrollieren Sie, ob alle Absperrschieber geöffnet sind - Erneut programmieren, um eine zeitliche Überlappung der Filterzyklen zu vermeiden - Fachhändler kontaktieren, wenn das Problem bestehen bleibt

Meldung auf LCD-Display	Bedeutung	Folge	Mögliche Ursache	Behebung
HFL	Problem mit der Wasserzufuhr zum Heizer	Heizer schaltet sich ab, während der Whirlpool normal weiter funktioniert	<ul style="list-style-type: none"> - Verstopfter Filter - Niedriger Wasserstand 	<ul style="list-style-type: none"> - Filter entfernen und reinigen - Wasser auffüllen - Fachhändler kontaktieren
LF	Problem mit der Wasserzufuhr – länger andauerndes Problem	Heizer schaltet sich automatisch ab, während der Whirlpool normal weiter funktioniert	<ul style="list-style-type: none"> - Verstopfter Filter - Niedriger Wasserstand - Jets geschlossen 	<ul style="list-style-type: none"> - Filter entfernen und reinigen - Wasser auffüllen - Alle Jets öffnen - Fachhändler kontaktieren
drY	Zu wenig Wasser fließt zum Heizer	Heizer schaltet sich automatisch ab, während der Whirlpool normal weiter funktioniert	<ul style="list-style-type: none"> - Verstopfter Filter - Niedriger Wasserstand - Jets geschlossen 	<ul style="list-style-type: none"> - Filter reinigen - Wasser auffüllen - Alle Jets öffnen - Fachhändler kontaktieren
Dr	Zu wenig Wasser fließt zum Heizer	Heizer schaltet sich automatisch ab, während der Whirlpool normal weiter funktioniert	<ul style="list-style-type: none"> - Verstopfter Filter - Niedriger Wasserstand - Jets geschlossen 	<ul style="list-style-type: none"> - Filter reinigen - Wasser auffüllen - Alle Jets öffnen
SnA	Heizersensor A funktioniert nicht	Whirlpool wird automatisch abgeschaltet	- Kaputter Sensor	- Händler kontaktieren um einen neuen Sensor zu erhalten
Snb	Heizersensor B funktioniert nicht	Whirlpool wird automatisch abgeschaltet	- Kaputter Sensor	- Händler kontaktieren um einen neuen Sensor zu erhalten
Sns	Heizersensoren funktionieren nicht richtig			- Fachhändler kontaktieren

Häufig vorkommende LCD Meldungen

In der folgenden Tabelle werden weitere Meldungen erläutert, die auf dem Display erscheinen können:

Meldung	Steht für...	Bedeutung
Pr	Priming	Whirlpool ist bereit für normale Inbetriebnahme
SL	Sleep mode	Whirlpool ist im Ruhemodus
EC	Economy mode	Whirlpool ist im Sparmodus
St	Standard mode	Whirlpool ist im Normalmodus
IC	ICE	Heizer schaltet sich an, damit die Temperatur nicht unter 7°C sinkt
--	Water temperature	Die momentane Wassertemperatur wird nicht gemessen

WARTUNG

Wasserpflege

Die chemische Zusammensetzung des Wassers im Whirlpool ist von großer Bedeutung. Chemische Produkte werden eingesetzt, um das Wasser zu reinigen und den pH-Wert zu kontrollieren. Die hohe Wassertemperatur und das geringe Wasservolumen machen es notwendig, die Zusammensetzung des Wassers stets zu kontrollieren. Wir empfehlen, dass Sie sich bei Ihrem Fachhändler ein Starter Kit für die chemische Wasserpflege sowie zusätzliche chemische Produkte besorgen, die sie benötigen, um die richtige bzw. optimale chemische Zusammensetzung des Wassers zu erreichen.

Wasseraufbereitung

Durch die Reinigung des Wasser Ihres Whirlpools werden gefährliche Organismen zerstört und bleibt der Whirlpool hygienisch und sicher. Für die Reinigung des Whirlpools werden in der Regel Oxidationsmittel aus Brom, Chlor oder Ozon verwendet. Chlor und Brom sind chemische Stoffe, die dem Wasser zugesetzt werden. Ozon hingegen ist ein Gas, das von einem Ozonator erzeugt und anschließend mit dem Wasser vermischt wird. Es ist wichtig, dass immer ein bestimmter Rest des Reinigungsmittels im Wasser verbleibt. Bei hohen Wassertemperaturen, Sauerstoffanreicherung und regelmäßiger Benutzung erhöht sich der Bedarf eines Reinigungsmittels.

Zusätzlich zur normalen Reinigung ist es notwendig, das Whirlpool-Wasser regelmäßig, insbesondere nach intensiver Nutzung, einer besonderen Reinigung zu unterziehen. Durch die Zugabe einer größeren Menge

Reinigungsmittel wird das Wasser gründlich gereinigt und werden organische Rückstände, die nicht gefiltert werden konnten, aufgelöst. Bevor Sie den Whirlpool wieder benutzen, sollten Sie warten, bis nur noch ein Restgehalt des Reinigungsmittels im Wasser zu finden ist. Nach intensiver Benutzung sollten Sie das Reinigungsprogramm einschalten, damit das Wasser zusätzlich gefiltert wird.

Die Wasserqualität sollte **täglich** mit dem Testkit überprüft werden. Der freie Chlor- bzw. Bromrückstand sollte minimal einen Wert von 1,5 mg/l haben und der gebunden Chlor- bzw. Bromrückstand sollte maximal einen Wert von 0,2 mg/l haben.

pH-Wert

Der pH-Wert gibt den Säure-Basen-Haushalt des Wassers an. Es ist wichtig, den richtigen pH-Wert zu erhalten, damit Ihr Reinigungsmittel richtig funktionieren kann, der Nutzerkomfort erhalten bleibt und die Anlage vor Korrosion geschützt wird.

Achtung: Mischen Sie niemals zwei Chemikalien.

Achtung: Bewahren Sie die chemischen Mittel niemals in der Steuerungsanlage auf.

Achtung: Benutzen Sie niemals Salzsäure, um den pH-Wert auszugleichen, da diese die Oberfläche des Whirlpool und die einzelnen Elemente angreift.

Empfohlene Werte

pH: 7,2 bis 7,6 (ideal ist 7,4-7,6)

Freier Chlorwert: 1,5 mg/l

Gebundener Chlorwert: 0,2 mg/l

Gesamte Alkanität: 80 bis 100 mg/l sind ideale Werte für Dichlor, Trichlor und Brom.

HINWEIS: Benutzen Sie stets neue Teststreifen und Chemikalien. Lagern Sie die Teststreifen und Chemikalien an einem kühlen, trockenen Ort. Überprüfen Sie die Haltbarkeitsdaten.

Wasseraufbereitung mit dem CleanZone™-Wasserpflegesystem
Ihren Whirlpool mit einem CleanZone™-System mit einem integrierten Powerworks™-Ozonator auszustatten, ist eine kluge Entscheidung. Die Nutzung von Ozon in Kombination mit chemischen Produkten für die Reinigung und Pflege Ihres Whirlpools trägt dazu bei, dass Ihr Whirlpool sauberer wird, die Nutzung chemischer Produkte reduziert wird und Hautirritationen aufgrund chemischer Zusatzstoffe verhindert werden.

Wasserreinigung mit Ozon

Die Größe des Whirlpools, die Häufigkeit der Benutzung und die Nutzungsbedingungen sind sehr verschieden. Daher empfiehlt es sich, die Reinigung ganz an Ihre persönlichen Bedürfnisse anzupassen. Wenn Sie Ozon benutzen, sollten Sie zuerst die Zusammensetzung des Wassers wie gewohnt ausgleichen. Der Whirlpool sollte täglich mindestens sechs Stunden in Betrieb sein und mit Ozon versorgt werden. Wenn der Whirlpool intensiv genutzt wird, empfiehlt es sich, diese Dauer entsprechend anzupassen. Während der Filterzyklen produziert der Whirlpool Ozon. Auch die Konzentration der Reinigungsmittelrückstände (Chlor oder Brom) ist je nach Nutzung des Whirlpools unterschiedlich. Es ist ratsam, einen Wert von 0,2 mg/l einzuhalten. Ausserdem soll der Whirlpool regelmässig, und nach intensiver Nutzung, eine Shockbehandlung mit grosseren Mengen Reinigungsmittel bekommen.

HINWEIS: Sie können das Wasser zusätzlich filtern, indem Sie manuell das Reinigungsprogramm starten. Stellen Sie dazu die Pumpe 1 auf niedrige geschwindigkeit. Die Pumpe läuft dann 4 Stunden und stellt sich anschließend automatisch ab. Wenn sich der Whirlpool im Normalmodus befindet, ist der Heizer während dieser Zeit eingeschaltet.

Spezielle chemische Produkte

Durch Ozon kann die Menge des chemischen Reinigungsmittels (Chlor oder Brom) merklich reduziert werden, ein völliger Verzicht auf chemische Produkte ist jedoch nicht möglich. Alle chemischen Produkte sollten regelmäßig überprüft werden, insbesondere nach intensiver Nutzung des Whirlpools und wenn das Wasser ausgetauscht oder aufgefüllt wird.

Den Whirlpool leeren

HINWEIS: Stellen sie den Strom stets ab, bevor Sie den Whirlpool leeren. Stellen Sie den Strom erst dann wieder an, wenn das Wasser bereits einige Minuten aus den Düsen läuft.

Im Wasser können sich hohe Konzentrationen von Verunreinigungen ansammeln, die durch Verdunstung, Körperöle, Parfüms und andere Substanzen entstanden sind und nicht ausgefiltert werden können.

HINWEIS: Wir empfehlen, den Whirlpool alle sechs bis acht Wochen zu leeren und mit frischem Wasser zu befüllen. Je nach Nutzung kann es notwendig werden, dies öfter durchzuführen.

Alle Whirlpools sind mit internen und externen Abflüssen für die Entleerung versehen. Die externen Abflüsse dienen dem Ablassen des Wassers, die internen Abflüsse werden verwendet, um das Wasser aus den internen Schläuchen zu lassen, wenn der Whirlpool winterfest gemacht wird oder das Wasser stark verunreinigt ist.

HINWEIS: Verwenden Sie einen normalen Gartenschlauch, um das Wasser an geeigneter Stelle ablaufen zu lassen.

Der **externe** Abfluss befindet sich an der vorderen Ecke in Höhe des Bodens. Entfernen Sie die schwarze Kappe und schließen Sie den Gartenschlauch an. Drehen Sie den Ring an der Rückseite des Ventils gegen den Uhrzeigersinn bis er sich nicht mehr bewegen lässt und ziehen Sie ihn anschließend heraus, um den Abfluss zu öffnen. Nun fließt das Wasser heraus. Wenn das Wasser aufhört zu fließen, drücken Sie das Ventil wieder hinein und drehen Sie den Ring im Uhrzeigersinn, bis er fest sitzt. Ziehen Sie den Gartenschlauch heraus und bringen Sie die Kappe wieder an.

Die **internen** Abflüsse befinden sich hinter dem Frontabdeckung. Entfernen Sie die Frontabdeckung, indem Sie die Schrauben lösen. Suchen Sie die Abflussschläuche. Entfernen Sie die Ventilkappen der einzelnen Schläuche, schließen Sie den Gartenschlauch an und drehen Sie die Ventile 90° gegen den Uhrzeigersinn. Nun beginnt das Wasser zu fließen. Wenn das Wasser komplett abgeflossen ist, drehen Sie das Ventil im Uhrzeigersinn, bis es fest sitzt. Entfernen Sie den Gartenschlauch und setzen Sie die Kappen wieder auf. Wiederholen Sie den Vorgang bei jedem einzelnen Schlauch.

HINWEIS: Versuchen Sie NIEMALS, den Whirlpool mit Hilfe der Pumpen zu leeren.

HINWEIS: Schließen Sie alle Abflüsse und bringen Sie die Kappen an, bevor Sie den Whirlpool neu befüllen.

HINWEIS: Beim erneuten Befüllen des Whirlpools ist es möglicherweise erforderlich, das System zu entlüften. Näheres finden Sie im Abschnitt 'Inbetriebnahme des Whirlpools' auf Seite 12.

Wartung des Filters

HINWEIS: Es ist nicht nötig, denn Whirlpool zu entleeren, um den Filter zu reinigen. Die herausnehmbare Filterkartusche befindet sich im Filtergehäuse hinter dem Skimmer. Der Filter sollte bei normaler Nutzung einmal pro Monat kontrolliert bzw. gereinigt werden, bei intensiver Nutzung entsprechend öfter. Zu Ihrem Filtersystem gehört unter Umständen auch ein First Filter. Dabei handelt es sich um einen zusätzlichen Filter, der oben auf den Skimmer gesetzt und festgedrückt wird. Mit diesem Filter werden zusätzlich mikroskopisch kleine, organische Rückstände wie Schmutz, Haare, Seifenreste und Körperöle gefiltert. Um den Filter zu reinigen, müssen Sie ihn entfernen und anschließend wie beschrieben abspülen oder in einem speziellen Filterreiniger einweichen. Setzen Sie den Filter nach dem Reinigen wieder ein. Wenn der First Filter beim Reinigen nicht mehr weiß wird, müssen Sie ihn austauschen. Einen neuen Filter erhalten Sie bei Ihrem Fachhändler. **Halten Sie die Filterkartusche sauber!** Reinigen Sie die Filterkartusche mindestens alle 90 Tage einmal. Ein verstopfter Filter beeinflusst die Leistungsfähigkeit des Whirlpools und die Wasserqualität.

So reinigen Sie die Filterkartusche:

1. Stellen Sie die Pumpe ab.
2. Entfernen Sie den Deckel des Skimmers oben auf dem Whirlpool.
3. Entfernen Sie den Filterkorb.
4. Entfernen Sie die Filterkartusche, indem Sie die Oberseite festhalten und die Kartusche nach oben ziehen.
5. Weichen Sie den Filter nach Herstellerangaben in einem handelsüblichen Filterreiniger oder Fettlöser ein. Diesen erhalten Sie bei Ihrem MAAX® Spa-Fachhändler. Spülen Sie die Filterkartusche ab oder ersetzen Sie sie, wenn nötig.
6. Setzen Sie die Filterkartusche wieder in das Filtergehäuse ein. Wenn der Whirlpool leer ist, kann der Filterkanister unter Umständen von der Skimmerklappe blockiert werden. Beim Einsetzen der Kartusche müssen Sie deshalb die Klappe festhalten. Wenn der Whirlpool gefüllt ist, treibt die Skimmerklappe und können Sie die Filterkartusche ganz leicht wieder einsetzen.
7. Stellen Sie den Filterkorb und den Deckel des Skimmers zurück.
8. Stellen Sie die Pumpe an.
Wir empfehlen, die Filterkartusche einmal pro Jahr auszutauschen, um einen einwandfreien Betrieb zu gewährleisten. Wie oft der Filter gewartet werden muss, hängt davon ab, wie oft Sie den Whirlpool benutzen.

Den Whirlpool winterfest machen

In kalten Klimazonen, bei denen Frostgefahr besteht, muss der Whirlpool winterfest gemacht werden um Schäden am Whirlpool und der Anlage zu vermeiden.

Wenn Sie den Whirlpool während der Wintermonate nutzen möchten, müssen Sie sicherstellen, dass Pumpe und Heizer

einwandfrei funktionieren. Die Außenhülle des Whirlpools ist isoliert, so dass ein einwandfreies Funktionieren des Whirlpools auch in kalten Jahreszeiten gewährleistet ist.

HINWEIS: Wenn Sie sich entscheiden, den Whirlpool nicht zu entleeren und die Temperaturen für einen längeren Zeitpunkt unter Null Grad fallen, sollten Sie den Heizer auf die Maximaltemperatur (40°C) einstellen, insbesondere, wenn mit einem Stromausfall zu rechnen ist. Hierdurch kann das Wasser nicht frieren bei eventuellem Stromausfall.

Wenn Sie den Whirlpool während der Wintermonate nicht nutzen möchten und Frostgefahr besteht, müssen Sie folgende Schritte unternehmen, um den Whirlpool winterfest zu machen:

1. Schalten Sie den Strom aus.
 2. Leeren Sie den Whirlpool und alle Schläuche. Befolgen Sie dabei die Anweisungen im Abschnitt „Whirlpool entleeren“ auf Seite 24. Öffnen Sie alle Verbindungen und entfernen Sie die Stöpsel auf der Unterseite der Pumpen. Wenn Sie das Wasser nicht restlos ablassen können (speziell aus den Schläuchen), müssen Sie dem restlichen Wasser über den Skimmer und die Düsen ein Frostschutzmittel zugeben. Wenn Sie dies tun, muss das Frostschutzmittel einen Propylenglycol mit verlangsamten Funktionieren sein.
- HINWEIS: Bevor Sie den Whirlpool wieder befüllen können, müssen Sie das Frostschutzmittel aus dem Whirlpool und den Schläuchen ablassen. Befolgen Sie dazu die Anweisungen unter „Whirlpool entleeren“ auf Seite 24. Kontrollieren Sie alle chemischen**

Substanzen sorgfältig bis alle Rückstände des Frostschutzmittels vollständig verschwunden sind.

3. Lassen Sie das Wasser aus dem Filter ab und entfernen und reinigen Sie die Kartusche.
4. Stellen Sie sicher, dass sich im Heizergehäuse kein Wasser befindet.
5. Reinigen Sie den Whirlpool gemäß den vorangegangenen Anweisungen.
6. Decken Sie den Whirlpool mit einer wasserabweisenden, wasserdichten Abdeckung ab.
7. Wenden Sie sich an Ihren Fachhändler, wenn Sie weitere Informationen darüber benötigen, wie Sie Ihren Whirlpool entleeren und winterfest machen.

Pflege und Reinigung der Whirlpoolaußenhaut

Das Whirlpoolgehäuse besteht aus DuraMaax™, einer hochwertigen Alternative zu Holz, die praktisch wartungsfrei ist und weder gestrichen, noch versiegelt oder gewachst werden muss.

Verwenden Sie für die Reinigung niemals ein Scheuermittel.

Um die Whirlpoolaußenhaut zu reinigen, spülen Sie den Schmutz und Staub regelmäßig mit klarem Wasser ab. Um festsitzenden Schmutz, Dreck und leichte Verfärbungen zu entfernen, verwenden Sie ein mildes Reinigungsmittel und warmes Wasser.

Oberflächenpflege und -reinigung des Whirlpools

Die Beckenoberfläche des Whirlpools besteht aus Acryl. Mit einem minimalen Aufwand für Reinigung und Pflege sieht Ihr Whirlpool über Jahre wie neu aus.

Verwenden Sie einen speziellen

Whirlpoolreiniger, um Rückstände und Kalkablagerungen auf der Höhe des Wasserspiegels zu entfernen. Um den Whirlpool zu reinigen und um Verunreinigungen zu vermeiden, empfiehlt es sich, das Wasser 5 bis 7,5 cm abzulassen. Verteilen Sie den Reiniger mit einem weichen Tuch auf der Acryloberfläche und wischen Sie sie gründlich ab. Verwenden Sie kein Scheuermittel, um die Oberfläche des Whirlpools zu reinigen. Gut abspülen und trocknen mit einem trockenen Tuch.

HINWEIS: Vermeiden Sie, dass die Acryloberfläche mit Aceton (Nagellackentferner), Nagellack, chemischen Reinigern, Lackverdünnern, Benzin, Kiefernöl usw. in Berührung kommt.

Entfernen sie Staub und Schmutz mit einem weichen, feuchten Tuch. Entfernen Sie Fett, Öl, Farbe und Tintenflecken mit einem Isopropylalkohol. Um Kratzer in der Whirlpooloberfläche zu vermeiden, benutzen Sie keine Rasierklingen oder andere scharfe Gegenstände.

Schützen Sie die Oberfläche des Whirlpools, indem Sie eine Abdeckung verwenden, wenn der Whirlpool nicht benutzt wird.

Glühbirnen

Die Glühbirnen der Whirlpoolbeleuchtung sind vom Whirlpoolgehäuse aus zugänglich. Entfernen Sie die Seitenverkleidung und die Isolierung, die sich am nächsten zur Beleuchtung befinden. Suchen Sie nach der Halterung. Drehen Sie die schwarze Glühbirnenhalterung 90 Grad gegen den Uhrzeigersinn und ziehen Sie sie heraus. Ziehen Sie die Glühbirne gerade heraus und setzen Sie eine neue ein. Stecken Sie die Glühbirnenhalterung zurück in die Halterung und drehen Sie sie 90 Grad im Uhrzeigersinn, bis sie fest sitzt.

HÄUFIG AUFTRETENDE PROBLEME MIT DEM WASSER

ENGLISH

DEUTSCH

FRANÇAIS

NEDERLANDS

ESPAÑOL

Problem	Ursache	Behebung
Trübes Wasser	<ul style="list-style-type: none"> - Ungenügend gefiltert oder verschmutzter Filter - Zu viel Öl oder organische Substanzen - Ungenügende Reinigung/ Bakterien - Hoher pH-Wert und/oder hohe Alkalinität - Schwebende Teilchen/ organische Substanzen - Hoch Gehalt gelöster Stoffe 	<ul style="list-style-type: none"> - Überprüfen sie, ob der Filter richtig funktioniert; reinigen Sie den Filter mit einem Filterreiniger oder Fettlöser - Geben Sie das Wasser eine Shockbehandlung mit Chlor oder Brom oder einem anderen Reinigungsmittel - Gleichen Sie den Wasserhaushalt aus, indem Sie ein Reinigungsmittel verwenden, notfalls auch eine größere Menge - Gleichen Sie den pH-Wert aus, verwenden Sie ein geeignetes Natrium-Bisulfat-Produkt - Verwenden Sie einen Clarifier <p>HINWEIS: Wenn Sie einen Ozonator von CleanZone™ verwenden, müssen Sie ihren Fachhändler fragen, bevor Sie einen Clarifier auf Polymerbasis verwenden</p> <ul style="list-style-type: none"> - Je nach Verschmutzung können Sie ihren Whirlpool auch vollständig leeren, reinigen und neu befüllen
Unangenehmer Geruch	<ul style="list-style-type: none"> - Überschuss organischer Substanzen oder Chloramine; Wirkung des Reinigungsmittels nicht ausreichend - Ungenügende Reinigung - Ungenügende Filterung - Niedriger pH-Wert 	<ul style="list-style-type: none"> - Geben Sie das Wasser eine Shockbehandlung mit Chlor oder Brom oder einem anderen Reinigungsmittel - Gleichen Sie den Wasserhaushalt aus, indem Sie ein Reinigungsmittel verwenden, notfalls auch eine größere Menge - Überprüfen sie, ob der Filter richtig funktioniert; reinigen Sie den Filter mit einem Filterreiniger oder Fettlöser - Erhöhen Sie den pH-Wert mit einem Produkt aus Natriumbisulfat. Wenn Metalle zu finden sind, verwenden Sie eine Chelatverbindung

Problem	Ursache	Behebung
Chlorgeruch	<ul style="list-style-type: none"> - Überschuss an Chloraminen, Wirkung des freien Chlors eingeschränkt - Niedriger pH-Wert 	<ul style="list-style-type: none"> - Geben Sie das Wasser eine Shockbehandlung mit Chlor oder Brom oder einem chlorfreien Reinigungsmittel. - Erhöhen Sie den pH-Wert mit einem Produkt aus Natriumbisulfat
Bromgeruch/ gelbes Wasser	<ul style="list-style-type: none"> - Niedriger pH-Wert 	<ul style="list-style-type: none"> - Erhöhen Sie den pH-Wert mit einem Produkt aus Natriumbisulfat
Muffiger Geruch	<ul style="list-style-type: none"> - Vermehrung von Bakterien oder Algen 	<ul style="list-style-type: none"> - Geben Sie das Wasser eine Shockbehandlung mit Chlor oder Brom oder einem anderen Reinigungsmittel. Wenn das Problem sichtbar ist, leeren und reinigen Sie den Whirlpool, füllen Sie ihn erneut und gleichen Sie den Wasserhaushalt aus
Ring aus Schaum oder Schmutz im Becken	<ul style="list-style-type: none"> - Ansammlung von Körperölen, Lotionen und Chemikalien aus Seifen und Waschmitteln 	<ul style="list-style-type: none"> - Schaum mit einem Kescher abschöpfen oder Wasser ablassen und neu befüllen
Algen	<ul style="list-style-type: none"> - pH-Wert unausgeglichen - Niedrige Chlor- oder Bromkonzentration 	<ul style="list-style-type: none"> - pH-Wert ausgleichen - Größere menge Chlor oder Brom verwenden
Augereizungen	<ul style="list-style-type: none"> - Niedriger pH-Wert - Unzureichende Wirksamkeit des Chlors 	<ul style="list-style-type: none"> - Erhöhen Sie den pH-Wert mit einem Produkt aus Natriumbisulfat - Geben Sie das Wasser eine Shockbehandlung mit Chlor oder Brom oder einem anderen Reinigungsmittel.
Hautreizungen/ Ausschlag	<ul style="list-style-type: none"> - Verschmutztes Wasser - Zu lange ins Wasser gelegen - Chemische Bestandteile nicht ausbalanciert, zu viel Ozon 	<ul style="list-style-type: none"> - Halten Sie sich jederzeit an die empfohlene Mengen für Reinigungsmittelresten; Wende intensive Chlorbehandlung an oder eine Chlorfreie Shockbehandlung - Benütze der Spa nicht zu lange hintereinander, zum Beispiel nicht länger als 15 Minuten - Korrigiere den chemischen Balance

Problem	Ursache	Behebung
Belag	<ul style="list-style-type: none"> - Überschuss an im Wasser gelösten Kalzium - Zu hoher pH-Wert und hohe Alkalinität 	<ul style="list-style-type: none"> - Verwenden Sie ein Produkt gegen Belagbildung; verwenden Sie ein Produkt aus Natriumbisulfat, um den pH-Wert und die Alkalinität auszugleichen - Leeren Sie den Whirlpool, scheuern Sie den Belag, füllen Sie den Whirlpool erneut und gleichen Sie den Wasserhaushalt aus
Abweichende Ergebnisse des pH-Tests/ ungewöhnliches Farbergebnis beim pH-Test	<ul style="list-style-type: none"> - Reinigungsmittelkonzentration im Wasser zu hoch - pH-Indikator zu alt 	<ul style="list-style-type: none"> - pH-Wert nur messen, wenn die Reinigungsmittelkonzentration unter 5mg/l liegt - Erneuern Sie den pH-Indikator
Reinigungsmittel wird zu schnell abgebaut	<ul style="list-style-type: none"> - Organische Verunreinigungen im Wasser - Wassertemperatur zu hoch - Niedriger pH-Wert - Niedriger pH-Wert durch Abnutzung der Metallteile - Niedriger Kalziumgehalt - Niedrige Alkalinität 	<ul style="list-style-type: none"> - Verwenden Sie eine noch höhere Dosis Reinigungsmittel; Setzen Sie ein Reinigungsmittel zu; Duschen Sie, bevor Sie den Whirlpool benutzen - Verringern Sie die Temperatur - Erhöhen Sie den pH-Wert mit einem Produkt aus Natriumbisulfat - Verwenden Sie eine Chelatverbindung wenn Metallteile vorhanden sind. <p>Sorgen Sie für einen Kalziumgehalt zwischen 150 und 200 mg/l Stellen Sie die Alkalinität entsprechend Ihres Reinigungsmittels ein</p>

HINWEIS: Wenn das Wasser Ihres Whirlpools einen hohen Anteil Metalle oder Mineralien aufweist, müssen Sie spezielle chemische Produkte verwenden, um Flecken und Beläge zu vermeiden. Mit diesen Richtlinien wird der Großteil der Probleme beschrieben, die beim Betreiben eines Whirlpools mit einem Ozonator auftreten können. Bei weiteren Fragen zur Wasserqualität wenden Sie sich bitte an Ihren Fachhändler.

HÄUFIG AUFTRETENDE PROBLEME MIT DER ANLAGE

Problem	Ursache	Behebung
System funktioniert nicht	<ul style="list-style-type: none"> - Stromversorgung unterbrochen oder ausgeschaltet 	<ul style="list-style-type: none"> - Stromversorgung einschalten
Heizer funktioniert nicht	<ul style="list-style-type: none"> - Zu niedriger Wasserstand - Heizmodus nicht ausgewählt - Stromzufuhr zum Heizer unterbrochen - Heizer funktioniert nicht 	<ul style="list-style-type: none"> - Wasser bis zur Markierungslinie auf dem Skimmer nachfüllen - Einstellung der Temperatur und des Heizers, siehe Seite 14 - Stromversorgung überprüfen - Fachhändler kontaktieren
Wasser nicht sauber	<ul style="list-style-type: none"> - Saugstutzen oder Skimmer verstopft oder blockiert - Filter verstopft (Dreck) - Wasserhaushalt unausgeglichen - Zu kurze Filterzyklen - Schlechte Wartung - Hoher Anteil Schwebstoffe im Wasser 	<ul style="list-style-type: none"> - Saugstutzen/Skimmer reinigen; Blockierung entfernen - Reinigen oder ersetzen, siehe Abschnitt Wartung, Seite 23-27 - Filterzyklen verlängern, siehe Abschnitt Wartung, Seite 23-27 - Clarifier benutzen oder Whirlpool entleeren und neu befüllen - Fachhändler kontaktieren
Zu hoher Wasserverbrauch	<ul style="list-style-type: none"> - Starke Verdunstung und/oder Wasserspritzer 	<ul style="list-style-type: none"> - Whirlpoolabdeckung verwenden und gegebenenfalls Wasser nachfüllen
Überhitzung	<ul style="list-style-type: none"> - Höhe Umgebungstemperatur 	<ul style="list-style-type: none"> - Fachhändler kontaktieren
Geringer Wasserstrom aus Düsen	<ul style="list-style-type: none"> - Filter bei niedriger Geschwindigkeit eingestellt - Saugstutzen oder Skimmer verstopft oder blockiert - Verschmutzter Filter - Düsen zuge dreht - Absperrschieber geschlossen 	<ul style="list-style-type: none"> - Düsen auf hohe Geschwindigkeit einstellen - Saugstutzen oder Skimmer reinigen; Blockierungen entfernen - Reinigen oder ersetzen - Düsen aufdrehen - Absperrschieber aufdrehen - Fachhändler kontaktieren

Problem	Ursache	Behebung
Kein Wasser-strom aus Düsen	<ul style="list-style-type: none"> - Pump nicht entlüftet - Einstellbare Düsen zuge dreht - Stromversorgung unterbrochen - Pumpe oder Motor defekt - Pumpe zieht Luft - Aufsperrschieber geschlossen 	<ul style="list-style-type: none"> - Siehe Abschnitt Vorbereitung des Whirlpools auf Seite 12 - Düsen wieder einschalten - Strom einschalten - Fachhändler kontaktieren - Niedriger Wasserstand, Wasserstand am Skimmer kontrollieren - Absperrschieber öffnen
Pumpe und Motor sind ungewöhnlich laut	<ul style="list-style-type: none"> - Ansaugstutzen oder Skimmer verstopft - Niedriger Wasserstand - Abgenutzter oder defekter Motorblock 	<ul style="list-style-type: none"> - Ansaugstutzen oder Skimmer reinigen - Wasser bis zur Markierung nachfüllen (15 cm unter dem Rand) - Fachhändler kontaktieren
Wasseraustritt unter dem Whirlpool	<ul style="list-style-type: none"> - Anschlüsse kontrollieren und Schläuche entleeren 	<ul style="list-style-type: none"> - Schliess oder drehe Leerlauf wenn nötig
Kein Luftstrom aus den Düsen	<ul style="list-style-type: none"> - Luftregler nicht geöffnet - Düsenöffnung nicht richtig angebracht - Düsenöffnung fehlt 	<ul style="list-style-type: none"> - Luftregler öffnen - Düsenöffnungen kontrollieren - Düsen überprüfen und gegebenenfalls austauschen
Motor funktioniert nicht	<ul style="list-style-type: none"> - Strom unterbrochen oder abgeschaltet - Unsachgemässe oder fehlerhafte Verlegung der Kabel oder fehlerhafte Stromversorgung - Überhitzschutzschalter abgeschaltet 	<ul style="list-style-type: none"> - Strom einschalten - Fachhändler kontaktieren - Nach Abkühlen des Motors Auto Reset drücken
Film von schwarzem Pulver um die Wasserlinie	<ul style="list-style-type: none"> - Verschleiss der Bürsten des Turboluftsystemes 	<ul style="list-style-type: none"> - Wird verschwinden im Gebrauch
Whirlpool lässt sich nicht abschalten	<ul style="list-style-type: none"> - Whirlpool versucht zu heizen - Filterzyklus läuft - Whirlpool befindet sich im Normalmodus 	<ul style="list-style-type: none"> - Temperatur im Normalmodus kontrollieren - Normal: Keine Veränderungen notwendig - Gewählten Modus überprüfen

RICHTLINIEN FÜR DIE BENUTZUNG DES WHIRLPOOLS

1. Personen, die an Herzkrankheiten, Diabetes, Bluthochdruck, Schwindel oder einer schweren Krankheit leiden, sowie schwangere Frauen, dürfen den Whirlpool erst nach Konsultierung Ihres Arztes betreten.
2. Personen, die an Haut-, Ohren-, Geschlechtskrankheiten und anderen Infektionen leiden, dürfen den Whirlpool nicht benutzen, um eine Ansteckung zu vermeiden.
3. Betreten Sie den Whirlpool nicht, wenn das Wasser trüb ist, schäumt oder ein starker Chlorgeruch wahrnehmbar ist. Behandeln Sie das Wasser in diesem Fall wie beschrieben. Ordnungsgemäß aufbereitetes Wasser verringert das Risiko eines Hautausschlages drastisch (Pseudomonas). Ihr MAAX® Spa-Fachhändler steht Ihnen bei Fragen gern zur Seite.
4. Waschen Sie sich vor und nach dem Baden in Ihrem Whirlpool mit Wasser und Seife, um Bakterien, Schweiß, Lotionen, Deodorants und Cremes von der Haut zu entfernen. So erhalten Sie die Effektivität Ihres Reinigungsmittels und des Filters. Das Duschen nach der Whirlpoolnutzung reduziert das Risiko von Hautreizungen, die aufgrund der chemischen Substanzen im Whirlpool auftreten können.
5. Betreten Sie den Whirlpool langsam und vorsichtig. Achten Sie auf Ihre Füße und lassen Sie Ihren Körper langsam an die Wassertemperatur gewöhnen. Steigen Sie langsam aus dem Whirlpool, da Ihre Beinmuskulatur entspannt ist und Sie ein wenig schwindlig sein könnten.
6. Zu langes Baden kann zu Übelkeit, Schwindel und leichter Benommenheit führen. Wenn Sie gern bei hoher Temperatur baden (40°C), verlassen Sie den Whirlpool nach 15 Minuten, duschen Sie und kühlen Sie sich etwas ab. Danach können Sie für einen weiteren kurzen Aufenthalt in den Whirlpool zurückkehren. Bei niedrigeren Temperaturen (bspw. 37°C - normaler Körpertemperatur) können sich die meisten Menschen bequem auch längere Zeit im Whirlpool aufhalten. Wenn Sie Fragen haben, wie lange Sie, Ihre Familienmitglieder oder Gäste sich im Whirlpool aufhalten können, konsultieren Sie einen Arzt.
7. Kontrollieren Sie vor und während des Badens die Wassertemperatur.
8. Benutzen Sie den Whirlpool niemals, wenn Sie unter Alkoholeinfluss stehen.
9. Fragen Sie Ihren Arzt, wenn Sie Fragen zu möglichen Gefahren beim Baden unter Einfluss von Drogen oder Medikamenten haben.
10. **Benutzen Sie den Whirlpool nicht, wenn Sie allein sind.**
11. **Kinder und ältere Personen sollten den Whirlpool niemals unbeaufsichtigt nutzen.**

SYSTEMSCHALTPLAN DER SERIE 460E

ENGLISH

DEUTSCH

FRANCAIS

NEDERLANDS

ESPAÑOL

AC SERVICE TYPE VS. JUMPER SETTINGS TABLE	
AC SERVICE TYPE	WIRE JUMPERS A, B & C
230V 1~/16A-32A 1 SERVICE	A WIRE (WHITE) B WIRE (BLUE) C WIRE (BROWN)
230V 1~/2x16A 2 SERVICES	J26 TO J23 J58 TO J28 J52
400V 3N~/16A 3 PHASE	REMOVE J58 TO J28 J32 REMOVE J28*

BALBOA
water group

460E MACH3 SYSTEM WIRING DIAGRAM
PART NUMBER 54297-03

09/27/07

Netstromversorgung
Alimentación eléctrica - "Pompe"
Pompe # 1, 2, Vitesses
2 SPEED Pump#1

Netstromversorgung
Alimentación eléctrica - "Pompe"
Pompe# 1, 2, Vitesses
2 SPEED Pump#2

Ozonegenerator
Générateur D'Ozone
Ozone Generator

Eclairage Bain Hydro
Beleuchtung

SPA LIGHT

Ventilateur
SpaBlower

BLOWER

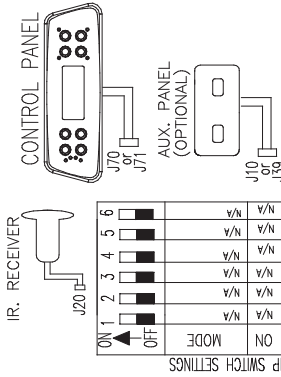
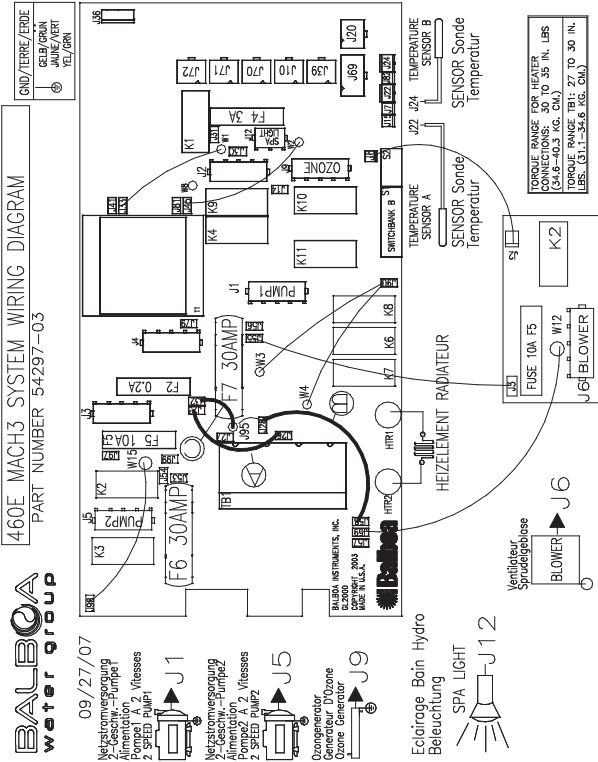

NOTE:
A2, A3, and A4 work in combination, i.e. A2 and A3 in the ON position and A4 in the OFF position will allow 5 high-speed pumps to run with the heater. Switch A4 is located in the configuration menu under the "heater" category.
CFC jumper (J83) must be in both pins.

IR. RECEIVER

ON	1	2	3	4	5	6
OFF	▲	▲	▲	▲	▲	▲

ALL UNUSED SWITCHES SHOULD BE OFF.

OFF	1	2	3	4	5	6	7	8	9	10	11	12
ON	▲	▲	▲	▲	▲	▲	▲	▲	▲	▲	▲	▲

"A" DIP SWITCH SETTINGS

OFF	ON	YES	NO
TEST MODE	TEST MODE	REMOVE	REMOVE
ADD pump #1	ADD pump #1	REMOVE	REMOVE
ADD pump #2	ADD pump #2	REMOVE	REMOVE
ADD pump #3	ADD pump #3	REMOVE	REMOVE
ADD pump #4	ADD pump #4	REMOVE	REMOVE
ADD pump #5	ADD pump #5	REMOVE	REMOVE
ADD pump #6	ADD pump #6	REMOVE	REMOVE
ADD pump #7	ADD pump #7	REMOVE	REMOVE
ADD pump #8	ADD pump #8	REMOVE	REMOVE
ADD pump #9	ADD pump #9	REMOVE	REMOVE
ADD pump #10	ADD pump #10	REMOVE	REMOVE
ADD pump #11	ADD pump #11	REMOVE	REMOVE
ADD pump #12	ADD pump #12	REMOVE	REMOVE
ADD pump #13	ADD pump #13	REMOVE	REMOVE
ADD pump #14	ADD pump #14	REMOVE	REMOVE
ADD pump #15	ADD pump #15	REMOVE	REMOVE
ADD pump #16	ADD pump #16	REMOVE	REMOVE
ADD pump #17	ADD pump #17	REMOVE	REMOVE
ADD pump #18	ADD pump #18	REMOVE	REMOVE
ADD pump #19	ADD pump #19	REMOVE	REMOVE
ADD pump #20	ADD pump #20	REMOVE	REMOVE
ADD pump #21	ADD pump #21	REMOVE	REMOVE
ADD pump #22	ADD pump #22	REMOVE	REMOVE
ADD pump #23	ADD pump #23	REMOVE	REMOVE
ADD pump #24	ADD pump #24	REMOVE	REMOVE
ADD pump #25	ADD pump #25	REMOVE	REMOVE
ADD pump #26	ADD pump #26	REMOVE	REMOVE
ADD pump #27	ADD pump #27	REMOVE	REMOVE
ADD pump #28	ADD pump #28	REMOVE	REMOVE
ADD pump #29	ADD pump #29	REMOVE	REMOVE
ADD pump #30	ADD pump #30	REMOVE	REMOVE
ADD pump #31	ADD pump #31	REMOVE	REMOVE
ADD pump #32	ADD pump #32	REMOVE	REMOVE
ADD pump #33	ADD pump #33	REMOVE	REMOVE
ADD pump #34	ADD pump #34	REMOVE	REMOVE
ADD pump #35	ADD pump #35	REMOVE	REMOVE
ADD pump #36	ADD pump #36	REMOVE	REMOVE
ADD pump #37	ADD pump #37	REMOVE	REMOVE
ADD pump #38	ADD pump #38	REMOVE	REMOVE
ADD pump #39	ADD pump #39	REMOVE	REMOVE
ADD pump #40	ADD pump #40	REMOVE	REMOVE
ADD pump #41	ADD pump #41	REMOVE	REMOVE
ADD pump #42	ADD pump #42	REMOVE	REMOVE
ADD pump #43	ADD pump #43	REMOVE	REMOVE
ADD pump #44	ADD pump #44	REMOVE	REMOVE
ADD pump #45	ADD pump #45	REMOVE	REMOVE
ADD pump #46	ADD pump #46	REMOVE	REMOVE
ADD pump #47	ADD pump #47	REMOVE	REMOVE
ADD pump #48	ADD pump #48	REMOVE	REMOVE
ADD pump #49	ADD pump #49	REMOVE	REMOVE
ADD pump #50	ADD pump #50	REMOVE	REMOVE
ADD pump #51	ADD pump #51	REMOVE	REMOVE
ADD pump #52	ADD pump #52	REMOVE	REMOVE
ADD pump #53	ADD pump #53	REMOVE	REMOVE
ADD pump #54	ADD pump #54	REMOVE	REMOVE
ADD pump #55	ADD pump #55	REMOVE	REMOVE
ADD pump #56	ADD pump #56	REMOVE	REMOVE
ADD pump #57	ADD pump #57	REMOVE	REMOVE
ADD pump #58	ADD pump #58	REMOVE	REMOVE
ADD pump #59	ADD pump #59	REMOVE	REMOVE
ADD pump #60	ADD pump #60	REMOVE	REMOVE
ADD pump #61	ADD pump #61	REMOVE	REMOVE
ADD pump #62	ADD pump #62	REMOVE	REMOVE
ADD pump #63	ADD pump #63	REMOVE	REMOVE
ADD pump #64	ADD pump #64	REMOVE	REMOVE
ADD pump #65	ADD pump #65	REMOVE	REMOVE
ADD pump #66	ADD pump #66	REMOVE	REMOVE
ADD pump #67	ADD pump #67	REMOVE	REMOVE
ADD pump #68	ADD pump #68	REMOVE	REMOVE
ADD pump #69	ADD pump #69	REMOVE	REMOVE
ADD pump #70	ADD pump #70	REMOVE	REMOVE
ADD pump #71	ADD pump #71	REMOVE	REMOVE
ADD pump #72	ADD pump #72	REMOVE	REMOVE
ADD pump #73	ADD pump #73	REMOVE	REMOVE
ADD pump #74	ADD pump #74	REMOVE	REMOVE
ADD pump #75	ADD pump #75	REMOVE	REMOVE
ADD pump #76	ADD pump #76	REMOVE	REMOVE
ADD pump #77	ADD pump #77	REMOVE	REMOVE
ADD pump #78	ADD pump #78	REMOVE	REMOVE
ADD pump #79	ADD pump #79	REMOVE	REMOVE
ADD pump #80	ADD pump #80	REMOVE	REMOVE
ADD pump #81	ADD pump #81	REMOVE	REMOVE
ADD pump #82	ADD pump #82	REMOVE	REMOVE
ADD pump #83	ADD pump #83	REMOVE	REMOVE
ADD pump #84	ADD pump #84	REMOVE	REMOVE
ADD pump #85	ADD pump #85	REMOVE	REMOVE
ADD pump #86	ADD pump #86	REMOVE	REMOVE
ADD pump #87	ADD pump #87	REMOVE	REMOVE
ADD pump #88	ADD pump #88	REMOVE	REMOVE
ADD pump #89	ADD pump #89	REMOVE	REMOVE
ADD pump #90	ADD pump #90	REMOVE	REMOVE
ADD pump #91	ADD pump #91	REMOVE	REMOVE
ADD pump #92	ADD pump #92	REMOVE	REMOVE
ADD pump #93	ADD pump #93	REMOVE	REMOVE
ADD pump #94	ADD pump #94	REMOVE	REMOVE
ADD pump #95	ADD pump #95	REMOVE	REMOVE
ADD pump #96	ADD pump #96	REMOVE	REMOVE
ADD pump #97	ADD pump #97	REMOVE	REMOVE
ADD pump #98	ADD pump #98	REMOVE	REMOVE
ADD pump #99	ADD pump #99	REMOVE	REMOVE
ADD pump #100	ADD pump #100	REMOVE	REMOVE

ALL UNUSED SWITCHES SHOULD BE OFF

GARANTIE

Sehe die Garantiekarte bei Ihrem Produkt für völlige Garantie Informationen. Um in Betracht für schnelle Garantie Service zu kommen, müssen Sie Ihren Garantieschein gleich nach vollenden der Installation des Spas zurücksenden nach Ihrem Händler, mit darauf erwähnt das Model und die Seriennummer. MAAX® Spas Industries Corp. gewährt unsere Kunden eine beschränkte Garantie. Diese ist anwendbar auf den Struktur, das Oberfläche, die Hähne, die Pumpen, die Heizung, den Blower und die Regelknöpfe. Die beschränkte Garantie deckt keine Schaden infolge unrichtiger Instandhaltung, unrichtiger Installation, falscher Benutzung, Missbrauch, Unfall, Brand, normales Verschleiß oder unrichtiger Wasserinstandhaltung.

USA: MAAX® Spas Industries Corp..
Customer Service
25605 South Arizona Avenue
Chandler, Arizona 85248
www.maaxspas.com

Europa: Interhiva BV
Hanzeweg 17
3771 NG Barneveld
The Netherlands
www.maaxspas.eu

ZUSAMMENFASSUNG BESCHRÄNKTE GARANTIE

Unautorisierte Änderungen an den Spa können die Garantie ungültig machen. Die Ersatzkosten welche mit dem Transport zu tun haben, Entfremdung und Wiederinstallation sind ausschließlich der Verantwortlichkeit des Besitzers des Spas. Diese Anleitung verweist ausschließlich auf die Spamodellen ab Jahr 2007. MAAX® Spas Industries Corp. behält sich das Recht für jederzeit Änderungen an zu bringen in Entwurf und Material von Ihrer Produkten ohne dass es zu Haftung führt. Diese beschränkte Garantie ist anwendbar auf den ersten Bezieher und endet bei jeder Eigentumsübergabe.

URHEBERRECHTE UND HANDELSMARKE

ENGLISH

DEUTSCH

FRANÇAIS

NEDERLANDS

ESPAÑOL

© Copyright 2009 MAAX® Spas Industries Corp. Alle Rechte vorbehalten. Nichts in dieser Ausgabe kann kopiert werden, gespeichert in einer automatisierten Tatsache Akte oder übertragen, auf gewisse Weise oder in einer einzigen Weise (elektronisch, mechanisch, durch Fotokopien, Aufnahmen oder andererseits), ohne vorhergehendes schriftliches Erlaubnis. California Cooperage™, Powerworks™, Comfort Collar™, ThermoLock™, Foot Relief Zone™, CleanZone™, California Cooperage™, DuraMaax™ und GRIP™ sind registrierte Handelsmarke von MAAX® Spas.

Disclaimer:

Die Informationen in dieser Anleitung sind zu den besten Wissen von MAAX® Spas Industries Corp. akkurat. MAAX® Spas Industries Corp. nimmt jedoch keine Haftung für Fehler oder Säumnis an. Sie nimmt keine Haftung für Beschädigung an, die aus dem Gebrauch von den ausgegeben Informationen resultiert. In dieser Gebrauchsanleitung finden Sie Informationen über die Installation, das Gebrauch und die Wartung Ihres MAAX® Spas. Lesen Sie die Informationen gut durch und bewahren Sie diese für künftigen Gebrauch. Wir wünschen Ihnen viel Spaß mit Ihrem Ankauf.

**Bewahren Sie diese Anleitung gut!
Informationen für den Besitzer.**

Datum von Ankauf : _____

Gekauft bei : _____

Telefonnummer : _____

Installiert durch : _____

Seriennummer : _____ Modell : _____

GARANTIESCHEIN

Garantie

Diese Garantie gilt für alle MAAAX® Spas Hot Tubs, die von MAAAX® Spas hergestellt worden sind und durch die von ihr ermächtigten europäischen Fachhändler verkauft und installiert werden sind. Diese Garantie findet Anwendung auf den ersten Käufer und erlischt beim ersten Eigentümerwechsel. Diese Garantie erstreckt sich nicht auf die Stereo-, Fernseh- oder Videoanlage, deren Garantie von einer separaten Garantie abgedeckt wird. Diese Garantie gilt nicht für die isolierende Abdeckung oder für einen Artikel (oder Zubehör), der nach dem Datum der Herstellung (worunter Wasserreinigungssysteme, die von anderen Garantien gedeckt sein können) an oder auf dem Whirlpool befestigt oder installiert worden ist. Anlagen, die gewerblich genutzt werden, sind von jedweder Garantieleistung ausgeschlossen.

GARANTIEDECKUNG

Im Falle eines Defekts, der die Bedingungen dieser Garantie erfüllt, setzen Sie Ihren ermächtigten MAAAX® Spas Fachhändler darüber in Kenntnis. Unternehmen Sie alles in Ihrer Macht Stehende, damit Ihr Whirlpool vor weiterem Schaden geschützt ist. Ein Kundendienstmitarbeiter von MAAAX® Spas nimmt entsprechend den in dieser Garantie aufgenommenen Bedingungen die Instandsetzung des Whirlpools vor. Innerhalb der Garantiebedingungen werden keine Kosten für Ersatzteile im Zusammenhang mit der Behebung des Defekts geltend gemacht, obwohl angemessene Arbeit- und Fahrtkosten für den Besuch des Kundendienstes in Rechnung gestellt werden können. Falls MAAAX® Spas bestimmt, dass die Instandsetzung

infolge eines Funktionsfehlers nicht realisierbar ist, behalten wir uns das Recht vor, anstelle einer Instandsetzung einen Ersatz für Ihren defekten Whirlpool zu liefern. MAAAX® Spas ersetzt den Whirlpool durch einen im Wert dem des ursprünglichen Kaufs entsprechenden Whirlpool. In einem solchen Fall gehen die angemessenen Kosten für das Entfernen des defekten Whirlpools und für die Lieferung und die Installation des Ersatzes auf Rechnung des Eigentümers. MAAAX® Spas behält sich das Recht vor, am Ort eine Inspektion von ihrem ermächtigten Kundendienstmitarbeiter durchführen zu lassen.

Von der garantieleistung ausgenommen

Diese Garantie erlischt, wenn die MAAAX® Spas Hot Tub durch Frost oder durch die Verwendung von Wasser mit einer falschen Zusammensetzung beschädigt worden ist. Diese Garantie erlischt, wenn an der MAAAX® Spas Hot Tub Eingriffe vorgenommen worden sind, sie vernachlässigt, unsachgemäß verwendet oder missbraucht worden ist; oder wenn Wartungsarbeiten von einem anderen als einem von MAAAX® Spas ermächtigten Kundendienstmitarbeiter ausgeführt worden sind; oder wenn eine Störung durch einen Unfall, eine Naturkatastrophe oder durch ein anderes außerhalb der Kontrolle von MAAAX® Spas liegendes Ereignis verursacht worden ist. Eingriffe sind Eingriffe an Leitungen, elektrische Umformungen oder das Hinzufügen anderer Reinigungsanlagen (andere als der Powerworks® Ozonator oder ein anderes Wasserreinigungssystem) oder Heizungssysteme, die zu Störungen in Komponenten oder Units beitragen. Unter Vernachlässigung, unsachgemäßer Verwendung und Missbrauch fällt jegliche

Installation, Bedienung oder Wartung des Whirlpools, die von denen in der Gebrauchsanweisung angegebenen abweicht sowie jedwede zweckentfremdete Benutzung des Whirlpools. Darunter fällt unter anderem der Schaden, der durch die Benutzung des Whirlpools bei Wassertemperaturen außerhalb des Bereichs von 0°C bis 49°C verursacht wird, Schaden, der durch verschmutzte, verstopfte oder verkalkte Filterpatronen entsteht, Schaden an der Oberfläche des Whirlpools, der durch unsachgemäßen Gebrauch von Chemikalien, wodurch ungelöste Whirlpoolreinigungsmittel in Kontakt mit der Oberfläche kommen, verursacht wird, Schaden, der durch ein falsches pH-Gleichgewicht oder andere unrichtige Wasserchemie entsteht. Schaden, der dadurch entsteht, dass der Whirlpool nicht in genügendem Maße und nicht gleichmäßig gestützt wird, wird als Missbrauch betrachtet und kann diese Garantie erlöschen lassen. Kratzer auf den DuraMaax™ Seitenpaneelen sowie die Verfärbung und Verwitterung der DuraMaax™ Seitenpaneele als Folge direkter Sonneneinstrahlung werden als normaler Verschleiß betrachtet, dieser wird von dieser Garantie nicht gedeckt.

Haftungsbeschränkungen

MAAX® Spas oder ihre ermächtigten Fachhändler haften nicht für den Gebrauchsverlust oder -schaden Ihres Whirlpools oder andere gelegentliche oder Folgekosten, Ausgaben oder Schäden, unter anderem durch die Entfernung der permanenten Abdeckung oder Verkleidung. In keinem Falle haftet MAAX® Spas, aus welchem Grunde oder wegen welcher Ursache auch immer, für einen Betrag, der den für das Produkt gezahlten Betrag übersteigt. Alle anderen stillschweigend oder mündlich

gegebenen Garantien sind ungültig. Kein Agent, Fachhändler, Distribuent, Kundendienst oder andere Partei ist befugt, die Bedingungen dieser Garantie zu verändern, zu ändern oder zu erweitern, auf welche Weise auch immer. In manchen Ländern ist es nicht erlaubt gelegentliche oder Folgeschäden auszuschließen oder einzuschränken. Daher ist es möglich, dass oben genannte Einschränkungen oder Ausschlüsse auf Sie nicht zutreffen.

Rechte laut Gesetz

Diese Garantie gibt Ihnen laut Gesetz spezifische Rechte. Es ist möglich, dass Sie darüber hinaus andere Rechte haben, die von Land zu Land unterschiedlich sind.

MAAX® Spas übernimmt die Garantie für die Beständigkeit Ihres Galvalume® Stahlgestells gegen Rost, Korrosion und Spaltenbildung. Die Garantie hat für die Lebensdauer Ihres Whirlpools Gültigkeit, vorausgesetzt dass der Whirlpool in „gebräuchlicher Weise“ verwendet wird. Von der Garantieleistung ausgeschlossen sind ausdrücklich Schäden, die infolge der Handhabung, der Lieferung und/oder des Transports Ihres Whirlpools entstehen oder die durch andere Fälle höherer Gewalt, die sich der Kontrolle von MAAX® Spas entziehen, entstehen.

90 Tage Garantie auf die Kopfkissen, den Skimmer Deckel und die Umleitungsschieber

MAAX® Spas garantiert, die Kopfkissen des Whirlpools, den Skimmer Deckel und die Umleitungsschieber für die Dauer von 90 Tagen ab dem Kaufdatum keine Material- und Werksfehler aufweisen werden. Die oben genannte Garantie erstreckt sich nicht auf Schaden entstanden durch unsachgemäße Verwendung von Wasserkorrekturmittel.

10 Jahre Garantie auf die Konstruktion

MAAX® Spas garantiert, dass kein Wasserverlust durch Mängel in der Glasfaser Schalenkonstruktion auftreten wird, die durch Material- und Werksfehler verursacht worden sind.

7 Jahre Garantie auf die Oberfläche

MAAX® Spas übernimmt die Garantie für die Beständigkeit der Innenoberfläche des Whirlpools gegen Abblättern, Reißen oder Loslösung der Beschichtung infolge von Material- und/oder Werksfehler für die Dauer von sieben Jahren ab dem Kaufdatum. Die oben genannte Garantie erstreckt sich nicht auf Schaden als Folge direkter Sonneneinstrahlung.

5 Jahre Garantie auf Anlage und Leitungen

MAAX® Spas gibt eine Garantie auf Material und Dichtigkeit von Düsen, Luftsprudeldüsen, Montage der Rohrleitungen und der gesamten Anlage (inklusive Pumpen, Gebläse, Heizung und Powerworks® Regelsystem) für die Dauer von fünf (5) Jahren ab dem Kaufdatum. Verfärbungen an Kunststoffteilen, wie Düsen, Luft- und Wasserreglern und der Abdeckung in Folge längerer direkter Sonneneinstrahlung, ist von dieser Garantie ausgenommen.

1 Jahr Garantie auf die Düsen aus rostfreiem Stahl, CleanZone II, den Spa Monitor, den Ozonator, die 'Easy Touch' Fernbedienung und die Stereo Kombination

MAAX® Spas garantiert, dass die Düsen aus rostfreiem Stgarantiert dass die Düsen aus rostfreiem Stahl, CleanZone II, der Spa Monitor, der Ozonator, die 'Easy Touch' Fernbedienung, die Stereo Kombination, der Subwoofer, die Stromversorgung und

Lautsprecher für die Dauer von einem (1) Jahr ab dem Kaufdatum keine Material- und Werksfehler aufweisen.

3 Jahre Garantie auf die Plastikdüsen

MAAX® Spas garantiert, dass die Plastikdüsen für die Dauer von drei Jahren ab dem Kaufdatum keine Material- und Werksfehler aufweisen.

2 Jahre Garantie auf Glasfasersysteme

MAAX® Spas garantiert, dass die Glasfasersysteme (worunter Beleuchtung und Glasfaserbündel, jedoch ausschließlich Lampe), in der Fabrik installierte Ozongeneratoren (worunter Generator, Transformator und Einspritzdüse) ab dem Kaufdatum für die Dauer von drei Jahren keine Mängel aufweisen.

2 Jahre Garantie auf die Seitenpaneele

MAAX® Spas garantiert die Beständigkeit der DuraMaax™ Seitenpaneele gegen Reißen, Abblättern, Splittern, Verziehen oder Loslösung der Beschichtung sowie das Nichtvorhandensein von Material- und Werksfehlern für die Dauer von zwei Jahren ab dem Kaufdatum.

Moment der Lieferung

MAAX® Spas garantiert, dass die farbigen Lichtlinsen des Whirlpools, Sicherungen, Lampen und Filterpatronen im Moment der Lieferung an den ersten Käufer keine Material- und Werksfehler aufweisen.

Die Garantie erlischt, wenn das Label mit der Seriennummer der MAAX® Spas Hot Tub fehlt oder wenn der Schein nicht innerhalb der angegebenen Periode retourniert ist. Um Ihre Garantie zu garantieren brauchen Sie untenstehenden Schein innerhalb 30 Tagen nach Erwerb Ihres Whirlpools an den Einzelhändler bei dem Sie den Whirlpool gekauft haben zu senden.

ENGLISH

DEUTSCH

FRANÇAIS

NEDERLANDS

ESPAÑOL

Name

Adresse

Postleitzahl Wohnort

Land

Telefonnummer Mobil Nummer
Kaufdatum Kaufsumme

Kaufsinformation

Name des Fachhändlers

Ort Land

Modell Seriennummer

Ich habe die Bedingungen gelesen und erkläre mich mit ihnen einverstanden.

Unterschrift Datum

MESURES IMPORTANTES DE SÉCURITÉ

CONSERVEZ CES INSTRUCTIONS.

AVERTISSEMENT: Ne pas laisser les enfants utiliser un spa sans surveillance

AVERTISSEMENT: Pour éviter que les cheveux ou une partie du corps puissent être aspirés, ne pas utiliser un spa si les grilles de prise d'aspiration ne sont pas toutes en place.

AVERTISSEMENT: Les personnes qui prennent des médicaments ou ont des problèmes de santé devraient consulter un médecin avant d'utiliser un spa

AVERTISSEMENT: Les personnes atteintes de maladies infectieuses ne devraient pas utiliser un spa

AVERTISSEMENT: Pour éviter des blessures, la prudence est de mise en entrant et en sortant d'un spa

AVERTISSEMENT: Pour éviter l'évanouissement et la noyade éventuelle, évitez de consommer des drogues et/ou alcool avant ou pendant l'utilisation d'un spa

AVERTISSEMENT: Les femmes enceintes, que leur grossesse soit confirmée ou non, devraient consulter un médecin avant d'utiliser une spa.

AVERTISSEMENT: Il peut être dangereux pour la santé de se plonger dans de l'eau à plus de 40° C

AVERTISSEMENT: Avant d'utiliser un spa mesurer la température de l'eau à l'aide d'un thermomètre précis

AVERTISSEMENT: Ne pas utiliser un spa immédiatement après un exercice fatigant

AVERTISSEMENT: L'utilisation prolongée d'un spa peut être dangereux pour la santé

AVERTISSEMENT: Ne pas placer d'appareil électrique (luminaire, téléphone, radio, téléviseur, etc) à moins de 1,5m du spa

AVERTISSEMENT: La teneur de l'eau en matières dissoutes doit être conforme aux directives du fabricant

AVERTISSEMENT: La consommation d'alcool ou de drogue augmente considérablement les risques d'hyperthermie mortelle dans un spa.

TABLE DES MATIÈRES

Mesures de sécurité	1	Cycles préétablis de filtration	17
		Changement de cycle de filtration	17
Table des matières	2	Cycle de nettoyage	18
		Lecture inversée	18
Mesures importantes de sécurité	3	Air turbo propulsé	18
À faire. À éviter.	4	Fibres optiques digitales (option)	18
Hyperthermie	5	Opération du système d'Ozone (option)	18
		Système de sons (Optionnel)	19
Installation du spa	5		
Site et emplacement	5	Dispositifs la sécurité	20
Installation à l'extérieur	6	Mise en veille automatique	20
Installation à l'intérieur	6	Affichage de messages d'équipement	
		à l'écran DEL	20
Systèmes du spa	7	Affichage de messages à l'écran DEL	20
Composantes des systèmes	8	Entretien	23
		Équilibre chimique de l'eau	23
Jets, contrôles et injecteurs d'air	9	Entretien sanitaire	23
Jets	9	Niveau de pH	23
Nettoyage ou remplacement des jets	9	Propreté de l'eau avec le système	
Contrôles d'air	10	« CleanZone™ »	23
		Propreté avec l'ozone	24
Installation électrique	11	Produits chimiques particuliers	24
Mesures importantes de sécurité	11	Drainage du spa	24
Mise à la terre et disjoncteur	11	Entretien du filtre	25
Démarrage	12	Hivernage	26
Démarrage de votre spa	12	Entretien du cabinet	26
		Entretien et nettoyage de la coquille	27
Panneau de Commandes série 300/400		Ampoules électriques	27
Instruction d'opération	13	Guide de dépannage pour l'eau	28
Panneau de commandes numérique	14	Guide de dépannage pour l'équipement	31
Commande de température	15		
Verrouillage de la température	15	Consignes d'immersion	33
Déverrouillage de la température	16	Diagramme de câblage de la série 460	34
Verrouillage du panneau	16	Indicación de Seguridad	35
Déverrouillage du panneau	16	Resumen de la Garantía Limitada	35
Les modes d'opération	16	Derechos de Autor y Marcas Registradas	36
Cycles et durée de filtration	16	Certificat de garantie	37
Paramètres pour la durée	17		

MESURES IMPORTANTES DE SÉCURITÉ

Mise en garde : Risque de choc électrique.
Lire et suivre toutes les instructions.

1. Lire et suivre toutes les instructions.

2. Conservez ces instructions.

3. **NE JAMAIS** permettre aux enfants d'utiliser le spa sans étroite surveillance.

4. **NE JAMAIS** brancher le spa à un circuit électrique à répartiteur de charge.

5. **NE JAMAIS** faire fonctionner le spa si les prises d'aspiration sont brisées ou manquantes.

6. **NE JAMAIS** remplacer une prise d'aspiration par une autre de dimension inférieure à celle des prises d'origine.

La grosseur des prises d'aspiration du spa convient au débit commandé par la pompe. Si jamais vous devez remplacer ces prises ou la pompe, assurez-vous de leur compatibilité.

Pour éviter / pour réduire les risques de blessure et/ou de noyade :

1. La température de l'eau du spa ne devrait jamais excéder 40 °C. Cette température est considérée comme sécuritaire pour des adultes en santé. Des températures moins élevées sont recommandées pour les jeunes enfants et les personnes âgées et pour une utilisation excédant 10 minutes. Consultez un médecin ou un pédiatre pour déterminer les limites de température.

REMARQUE: Référez-vous à la section sur l'hyperthermie à la page 5

2. Puisque des températures trop élevées peuvent causer des dommages au fœtus au cours des premiers mois de grossesse, les femmes enceintes, ou celles qui croient l'être, devraient consulter un médecin avant d'utiliser un spa.

3. Avant d'entrer dans un spa, il convient de prendre la température de l'eau avec un thermomètre approprié (certains thermomètres ne sont pas conçus à cet effet).

4. La consommation de drogue, d'alcool ou de médicaments avant d'entrer dans un spa ou en l'utilisant peut causer un évanouissement et possiblement une noyade.

5. Les personnes qui souffrent d'obésité, de troubles cardiaques, de basse ou haute pression, de problèmes circulatoires ou de diabète devraient consulter un médecin avant d'utiliser un spa.

6. Les personnes qui consomment des médicaments devraient consulter un médecin avant d'utiliser un spa, car certains médicaments peuvent provoquer de la somnolence ou affecter le rythme cardiaque, la pression sanguine et la circulation.

Pour éviter des risques de choc électrique :

1. Utiliser seulement une prise à même le compartiment électrique de ce spa pour y brancher un fil de cuivre de calibre 6 ou plus (5,15 mm² ou plus) entre le spa et tout ce qui contient du métal (pièces métalliques d'un appareil électrique, tuyaux, etc.) et qui se trouve à moins de 1,5 m du spa.

2. Installez le spa à au moins 1,5 m de tout

ce qui comporte du métal. Sinon, il faut s'assurer d'une liaison à la terre de tout objet en métal par un fil en cuivre de calibre 6 (5,15 mm²) relié au dispositif de mise à la terre du terminale électrique.

- Ne pas permettre la présence d'appareils électriques tels que luminaire, téléphone, radio et téléviseur à moins de 1,5 m (5 pi.) du spa.

REMARQUE : Vérifiez avec un électricien accrédité pour connaître les lois et les procédures de branchement selon les normes en vigueur de votre municipalité/province/état. Un électricien accrédité devrait faire l'installation électrique.

L'alimentation électrique de ce produit doit inclure une prise de courant à disjoncteur ou un disjoncteur adéquat, conforme aux prescriptions CAN1-B149. Selon les normes en vigueur, ce disjoncteur doit être accessible et situé à au moins 1,5 m du spa pour répondre aux critères en vigueur. Les raccords électriques doivent respecter les articles 0,1 ou 0,2 des codes d'installation.

- Faire l'installation de façon à pouvoir drainer le compartiment électrique.

À faire. À éviter.

Pour des années de plaisirs avec votre spa :

À faire :

- **Conservez ces instructions !**
- Remettez le couvercle immédiatement après l'utilisation.
- Garder le couvercle verrouillé lorsque le spa n'est pas en utilisation.
- Faites attention au danger que représente une surface mouillée et de ce fait,

glissante. Soyez prudents en entrant et en sortant du spa.

- Faites appel à un électricien accrédité pour l'installation électrique finale du spa.
- Remplacez les fils électriques usés, frangés ou cassés.
- Maintenez le bon équilibre chimique de l'eau. La négligence à cet effet peut endommager votre spa ou ses composantes et comporte des risques pour la santé.
- Nettoyez le filtre chaque mois (voir Entretien du filtre, page 25) ou selon les besoins.
- Installez le spa à un endroit qui vous fournira suffisamment d'espace de chaque côté du spa pour faciliter l'entretien.
- Mettez un bonnet de bain si vous avez les cheveux longs.
- Référez-vous à la section sur l'hyperthermie à cette page.
- Utilisez uniquement des produits chimiques conçus spécifiquement pour assurer le bon rendement du spa et une bonne qualité de l'eau.

À éviter :

- Séjourner longtemps (plus de 30 minutes) dans le spa à 40 °C **Référez-vous à la section sur l'hyperthermie à cette page.**
- Utiliser une rallonge pour brancher le spa.
- Se tenir debout sur le couvercle du spa. Il n'est pas conçu pour un tel poids.
- Faire fonctionner le spa si le niveau d'eau est en dessous de celui indiqué sur l'écumoire.
- Faire fonctionner la pompe pendant des périodes prolongées, avec le couvercle en place. Ceci peut faire chauffer la pompe et affecter le fonctionnement.

Hyperthermie

Les causes, symptômes et effets de l'hyperthermie peuvent correspondre à la description suivante : L'hyperthermie se produit lorsque la température du corps atteint plusieurs degrés au-dessus de la normale 37°C ou. Les symptômes incluent la somnolence, la léthargie et une augmentation de la température du corps. Les effets secondaires se manifestent par (1) une insensibilité à la chaleur, (2) ne pas

réaliser le besoin de sortir du spa, (3) une inconscience des risques encourus, (4) des dommages possibles au fœtus chez les femmes enceintes, (5) l'incapacité physique de sortir du spa, (6) l'évanouissement pouvant occasionner une noyade. Mise en garde : la consommation de drogues, d'alcool ou de médicaments peut grandement augmenter les risques d'hyperthermie qui peut être mortelle.

INSTALLATION DU SPA

Danger: Risque de choc électrique.
Installez le spa à au moins 1,5 m de tout ce qui contient du métal.

Le système électrique de ce produit, doit être protégé par un disjoncteur adéquat, conforme aux prescriptions CAN1-B149. Selon les normes en vigueur, cette prise doit être en place et située à au moins 1,5 m (5 pi.) du spa pour répondre aux critères en vigueur. Les raccords électriques doivent respecter les articles 0,1 ou 0,2 des codes d'installation. Informez-vous sur les normes à respecter dans votre localité.

Site et emplacement

Installez le spa sur une fondation ou une base

solide. Certains modèles, lorsque plein, pèsent 2 tonnes et plus. Si vous avez des doutes sur la capacité de la base à supporter un tel poids, adressez-vous à un architecte ou à un entrepreneur en construction. La base doit pouvoir supporter le poids de façon égale. Si vous installez votre spa à l'extérieur, nous vous conseillons une fondation en ciment de 2,4 m x 2,4 m 10 cm). **Une base qui n'est pas de niveau peut endommager la structure et annuler la garantie.**

Le spa doit être installé de façon à avoir aisément accès à l'équipement ainsi qu'aux quatre côtés du spa pour l'entretien; de ce fait, il n'est pas recommandé d'installer le spa sous le niveau du sol.

Installation à l'extérieur

Si votre spa se trouve à l'extérieur, prenez également en considération les facteurs suivants :

1. Les règlements municipaux sur la nécessité d'avoir une clôture ;
2. Les normes en vigueur concernant la plomberie et l'électricité ;
3. La visibilité de la maison ;
4. La direction des vents ;
5. L'ensoleillement ;
6. L'emplacement du spa par rapport aux arbres (chutes de feuilles et ombre) ;
7. L'emplacement d'une salle d'habillage et des toilettes ;
8. Un espace de rangement pour les outils et produits chimiques ;
9. La localisation pour la supervision efficace par un adulte ;
10. L'aménagement paysager et l'éclairage de nuit ;
11. L'accès à l'équipement ;
12. L'emplacement du circuit électrique et la circulation piétonnière.

Installation à l'intérieur

Si votre spa se trouve à l'intérieur, prenez également en considération les facteurs suivants:

1. Tout spa situé à l'intérieur augmente de beaucoup le taux d'humidité. Il faut alors prévoir un déshumidificateur de forte capacité ou des ventilateurs. Consultez votre détaillant à cet effet.
2. **Il faut des drains au sol autour du spa afin de prévenir les risques de chute sur une surface mouillée et/ou les dommages attribuables à l'eau.**
3. Le plancher doit être au niveau avec un revêtement antidérapant. La pose de tapis n'est pas recommandée.
4. Les murs, plafonds et boiseries doivent être en matériaux acceptant un fort taux d'humidité (cèdre ou séquoia).
5. Il faut s'assurer que le plancher peut supporter le poids du spa lorsque plein.
6. Le spa devrait être vérifié à nouveau avant l'installation et s'assurer qu'il est exempt de fuites de façon à éviter les dommages attribuables à l'eau. L'installation du détaillant peut inclure ce service.
7. Dans les serres ou verrières, la chaleur tend à s'accumuler. Si votre spa se trouve dans un tel endroit, les cycles de filtration de plus de 4 heures par jour sous ces conditions NE SONT PAS RECOMMANDÉS.

SYSTÈME DU SPA

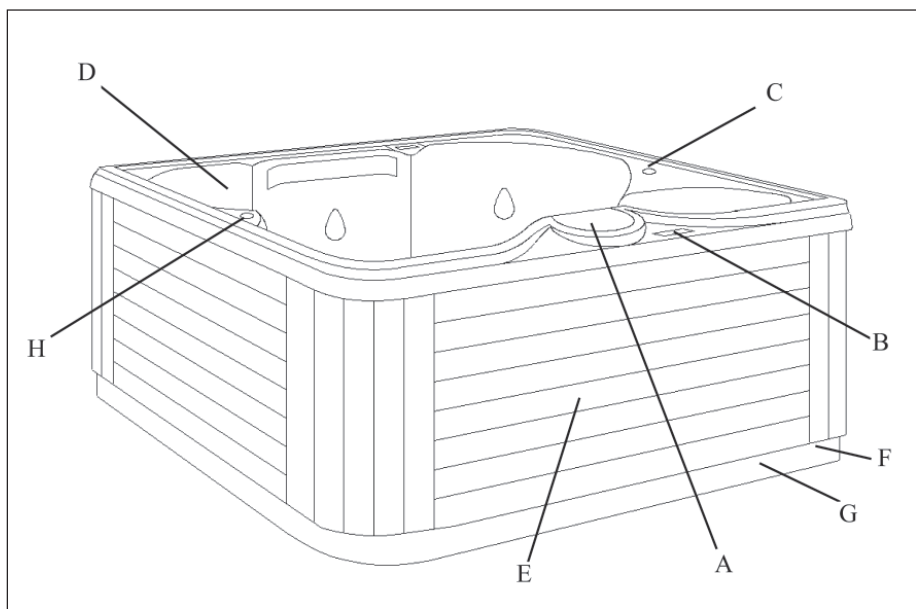

- A. Écumeiro-filtre à soupape :** Élimine les débris qui flottent à la surface de l'eau ; redirige une partie de l'eau vers les équipements de circulation ; abrite le filtre.
- B. Panneau de commandes :** Sert à activer ou à contrôler la température, la pompe alimentant les jets et les lumières.
- C. Contrôles d'air :** Augmentent ou diminuent la quantité d'air propulsé dans les jets. Pour une efficacité optimale, fermez-les lorsque le système de chauffage est en marche.
- D. Jets de circulation :** Redirige la pression d'eau des jets tourbillon vers les jets situés dans le collier thérapeutique. (non illustrés).
- E. Panneau du centre des commandes (entretien réservé à un technicien) :** Abrite la ou les deux pompes, le système de chauffage, les injecteurs d'air et les mécanismes électroniques de contrôle (non illustrés).
- F. Accès au drain :** (adjacent au panneau du centre de commandes) Les robinets pour vidés le spa sont situés dans la partie inférieure de votre spa, au niveau du sol.
- G. Étiquette du fabricant :** Contient les renseignements sur la garantie du fabricant portant sur le service (numéro de série, numéro de modèle, etc...) et l'électricité (niveau d'ampérage requis). Elle est située dans la partie inférieure du spa, du même coté que le panneau de contrôle.
- H. Valve Sélectrice :** Sert à rediriger l'eau les pompes d'une région à l'autre du spa. (Non disponible sur certains modèles.)

COMPOSANTES DES SYSTÈMES

À titre de référence seulement. L'équipement ne correspond pas toujours aux illustrations.

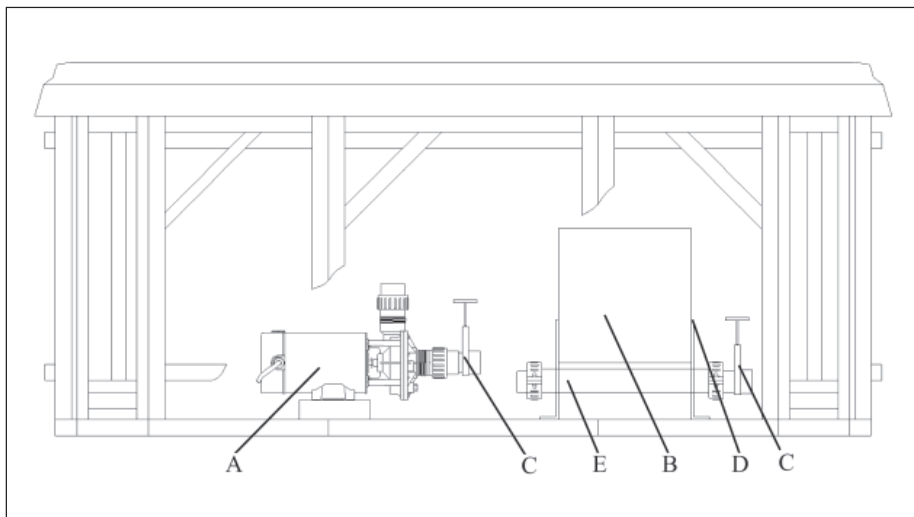

- A. Pompes (Une pompe ou deux dépendamment des modèles) : La basse vitesse assure une circulation adéquate au moment de filtrer et de chauffer l'eau ; la haute vitesse procure une intensité optimale des jets. Les fonctions pour les pompes sont activées à partir du panneau de commandes.
- B. Plaque signalétique : Contient les renseignements sur les mesures de sécurité et d'installation.
- C. Valves à guillotine : Permettent d'interrompre la circulation d'eau pour effectuer des réparations. Le nombre de valves à guillotine varie dépendamment du modèle. Elles doivent être ouvertes normalement.
- D. Compartiment électrique : Contient les prises et raccords électriques. Les raccords sont effectués en usine et ceux-ci doivent être intacts.
- E. Système de chauffage : Contrôlé par un thermomètre et doté d'un mécanisme d'arrêt en cas de surchauffe.

REMARQUE : Entretien réservé à un technicien. NE PAS faire vous-même l'entretien des pièces et de ses composants. Contactez plutôt votre détaillant.

JETS, ET CONTRÔLE D'AIR

Jets

Chaque type de jets des spas procure un hydro-massage spécifique. Selon le modèle choisi, votre spa aura la combinaison de jets suivants :

Jets thérapeutiques

(« XL Cyclone », « Cyclone », « Micro ») : Ces jets, précisément positionnés pour masser dos et les épaules, procurent un massage en profondeur en propulsant beaucoup d'eau. Chaque jet est réglable, ce qui permet de diriger le courant à l'endroit désiré.

Jets cyclone « turbo rotatif »

(« XL Cyclone », « Cyclone », « Micro ») : Ils produisent un courant qui tourbillonne et offrent un massage par pulsations tout en douceur, ce qui est tout indiqué pour dissiper les tensions musculaires. Chaque jet est réglable, ce qui permet de diriger le courant à l'endroit désiré.

Jets tourbillons :

La position de ces jets polyvalents à haut volume d'eau, produit une circulation rapide de l'eau et produit un grand tourbillon dans le spa.

Jets Euro :

Ces jets sont placés à la base du spa et conçus pour résorber la tension, plus spécifiquement aux pieds. Ils sont aussi la porte de sortie de l'ozone lors des cycles de filtration et ne sont pas réglables.

REMARQUE : la production d'ozone est suspendue lorsque les autres fonctions sont activées par l'utilisateur.

Tous les jets sont ajustables de façon à augmenter ou à fermer le débit d'eau. **NE JAMAIS FERMER SIMULTANÉMENT TOUS LES JETS DE GROS CALIBRE !**

Nettoyage ou remplacement des jets

L'eau dure peut causer une accumulation de calcium/minéraux pouvant affecter la performance des jets. Un jet est composé d'une buse et d'une façade. Tournez ces pièces hebdomadairement et retirez-les pour les nettoyer à tous les mois.

REMARQUE : Il n'est pas nécessaire de vider le spa pour nettoyer ou retirer les jets.

Tourner la façade du jet et la buse

- Tourner la façade du jet à gauche et à droite (ouverture et fermeture).
- Placer la façade du jet en position d'ouverture.
- Mettre en fonction les jets à la puissance maximale.
- Tourner la buse à gauche et à droite.
- Tourner la buse dans son emplacement.

REMARQUE : Si la pièce se détache de la coquille du spa, référez-vous aux étapes de réinstallation ci-bas.

Nettoyage des jets

Pour **retirer** le jet, servez-vous de la paume de votre main pour exercer une pression sur la façade du jet. Tournez dans le sens anti-horaire jusqu'à ce que le jet « clic ». Retirez délicatement le jet de son emplacement. Pour **nettoyer** le jet et son emplacement, utilisez un boyau d'arrosage. Faites tremper le

jet dans une solution nettoyante, puis rincez. Essuyez l'intérieur de la pièce afin de retirer tous les débris.

Pour **replacer** le jet, insérez-le dans son emplacement. Appuyez la paume de votre main sur la façade du jet tout en tournant dans le sens horaire jusqu'à ce que le jet soit replacé et qu'un « clic » se fasse entendre.

Comfort Collar™

Certains modèles de la série 400 sont munis de jets spéciaux au dessus du niveau d'eau, situés dans le collier de massage thérapeutique. L'intensité de l'eau peut être ajustée avec la valve sélectrice adjacente.

REMARQUE : Dans tous les modèles de base, le collier de massage thérapeutique n'est pas muni de valve sélectrice adjacente.

Contrôles d'air

L'intensité des jets peut être réglée en modifiant la quantité d'air propulsé dans l'eau via les jets. Votre spa est muni de 2 à 4 dispositifs de contrôles d'air situés sur le rebord supérieur de la coque du spa. Chaque bouton est relié à certains jets, ce qui permet de créer différentes combinaisons et d'ajuster l'intensité à votre guise.

Tournez la commande dans le sens anti-horaire pour désactiver l'air et tournez dans le sens horaire pour activer l'air.

REMARQUE : Pour un rendement énergétique optimal, les contrôles d'air devraient être fermés lorsque le système de chauffage est installé.

REMARQUE : Si votre spa est muni de l'option Aéromax, un contrôle d'air devrait être toujours ouvert.

INSTALLATION ÉLECTRIQUE

Mise en garde : Risque de choc électrique.
Lire et suivre toutes les instructions.

Mesures importantes de sécurité

Tous les branchements électriques

DOIVENT être effectués par un électricien accrédité, conformément au code national CAN1-B149 ou des codes locaux en vigueur au moment de l'installation.

REMARQUE : Avant d'effectuer toute réparation des mécanismes du spa, fermez le courant à l'aide du disjoncteur du circuit d'alimentation.

Il faut ensuite enlever le panneau de l'armoire électrique située dans le centre de commandes. Pour y avoir accès, il suffit d'enlever le panneau du cabinet. Pour l'installation électrique, il faut suivre le diagramme placé à l'intérieur du centre de commandes.

Seuls les **fils en cuivre sont adéquats** pour tout raccord. Tant le cordon d'alimentation que les fusibles ou disjoncteurs doivent être du calibre requis pour l'ampérage maximal indiqué sur la plaque signalétique, situé sur le panneau extérieur avant du spa. Le spa exige un courant alternatif de 50Hz et 230 volts.

REMARQUE : Toutes les connexions doivent être solides et toutes les valves à guillotine doivent être verrouillées en position ouvertes avant de remplir le spa la première fois de même qu'en tout temps! Pour maintenir les valves à guillotine en position ouvertes, utilisez les attaches en plastique à cet effet. Faites fonctionner le

spa et surveiller les fuites avant de remettre le panneau.

Mise à la terre et disjoncteur

Un électricien accrédité devrait raccorder le spa à votre circuit d'alimentation doté d'un dispositif de mise à la terre et d'un disjoncteur de courant, exigences du code CAN-B149 et de UL, « Underwriter's Laboratorie Inc ». Selon les normes en vigueur.

REMARQUE : Le système de chauffage peut être en marche seulement si la pompe fonctionne à basse vitesse. Seule la lumière du spa peut fonctionner simultanément, sans interrompre le système de chauffage. Consultez votre détaillant si vous optez pour cette alternative.

- **Nous vous recommandons des fils de cuivre pour tout branchement électrique.**

DÉMARRAGE

ENGLISH

DEUTSCH

FRANÇAIS

NEDERLANDS

ESPAÑOL

Suivez toutes les recommandations sur le site du spa et sur l'installation électrique. Le niveau d'eau indiqué sur l'écumoire est le niveau prescrit.

1. Remplissez le spa avec de l'eau du robinet par l'ouverture du filtre jusqu'à ce que le niveau atteigne l'endroit indiqué sur la porte de l'écumoire.
Ne jamais utiliser d'eau purifiée. Elle peut débalancer l'équilibre chimique et mener à la dégradation des composantes métalliques de la plomberie.
2. Mettez le courant à l'aide du disjoncteur du circuit électrique.
3. Utilisez les contrôles d'air et réglez l'intensité des jets de forte à faible. L'eau devrait sortir des jets des sièges thérapeutiques. Si jamais il n'y a pas de circulation, fermez les jets et reportez-vous à la section démarrage de votre spa (voir sur cette page).
4. Ajoutez les produits chimiques. Voir la section sur le traitement chimique et la propreté de l'eau.

Suivez les instructions sur le fonctionnement convenant à votre modèle de spa et réglez la température au degré désiré. Lors de votre prochain remplissage, il faut de 12 à 14 heures sur une installation de 230 volts avant que l'eau soit chaude. Mettez le couvercle thermique et fermez les contrôles d'air pour que l'eau se réchauffe plus rapidement.

Important : Ne pas faire fonctionner le spa si la circulation d'eau n'est pas continue.

Démarrage de votre spa

Lors du premier remplissage ou après une vidange, vous pouvez avoir le besoin d'évacuer l'air du système. Si vous avez un problème de circulation d'eau « Flow » enlevez le filtre, insérez un boyau d'arrosage dans le trou central du filtre aussi loin que possible sans employer la force. Maintenir le boyau en place tout en faisant couler l'eau. La force de l'eau dans la pompe devrait permettre l'évacuation de l'air.

PANNEAU DE COMMANDES NUMÉRIQUES POUR LA SÉRIE 400/300



400 Topside Control

Si votre panneau de contrôle ressemble à celui-ci, votre spa comporte les options suivantes :

- Lumière intérieure/extérieur
- Massage par Air (AeroMaax)
- 2 Pompes



300 Topside Control

Si votre panneau de contrôle ressemble à celui-ci, votre spa comporte les options suivantes :

- Lumière intérieure
- 1 pompes

PANNEAU DE COMMANDES

ENGLISH

DEUTSCH

FRANÇAIS

NEDERLANDS

ESPAÑOL









Le panneau de commandes assure un contrôle ultimement parfait. L'écran à diode électroluminescente (DEL) ou «Backlit Crystal Display» (LCD), mis en relief par l'éclairage sous-adjacent, indique la température de l'eau, la température programmée, l'heure et le statut des commandes activées. Il suffit de presser sur la touche appropriée pour qu'une fonction soit en marche.

Au moment du démarrage, dès que l'installation électrique est terminée, les commandes s'activeront comme suit : mode « Standard », température réglée à 38°C et une période de filtration de 2 heures. De façon à maximiser les possibilités du panneau de commandes, il est impératif de savoir régler la température, d'utiliser les pompes et les lumières, d'ajuster les commandes activées et de savoir changer les cycles de filtration.

REMARQUE : Dans le cas éventuel d'une panne de courant électrique, le panneau de commande gardera en mémoire toutes les programmations déjà entrées à l'exception de l'heure. Si jamais quelques programmations se perdent ou s'effacent, il suffira de reprogrammer de nouveau suivant les instructions décrites plus haut ou de contacter votre détaillant.

Panneau de commandes numériques

Les touches sont les boutons situés sur le panneau de commande du dessus et sont employées pour programmer les diverses fonctions du spa (c.-à-d., allumez les lumières, ajuster la température, etc.). Le tableau suivant définit les différentes touches.

Touche	Sert à...
 Warm	<ul style="list-style-type: none"> - Augmenter la température - Modifier les réglages horaires
 Cool	<ul style="list-style-type: none"> - Diminuer la température - Modifier les réglages horaires
 Lights	<ul style="list-style-type: none"> - Allumer ou éteindre le système d'éclairage
 Mode/prog	<ul style="list-style-type: none"> - Programmer ou verrouiller/déverrouiller les températures - Programmer ou verrouiller/déverrouiller les réglages du panneau - Changer de mode - Régler l'horaire et les cycles de filtration
 Jets 1	<ul style="list-style-type: none"> - Activer la pompe filtration
 Jets 2	<ul style="list-style-type: none"> - Activer la pompe thérapeutique
 Time	<ul style="list-style-type: none"> - Changer les réglages d'heure/date ou, - Changer le réglage des horaires ou des cycles de spa
 Blower	<ul style="list-style-type: none"> - Optionnel - Pour activer ou arrêter le système d'Air Turbo Propulsé

Commande de température

La température maximale est de 40 °C et la température minimale est de 27 °C. La température de l'eau, ou si la pompe ne fonctionne pas, deux tirets s'afficheront. Vous devrez, dans ce cas, appuyer sur **JETS 1**. Attendre que la température de l'eau apparaisse (environ 2 minutes).

La température de votre spa peut facilement se régler à l'aide des touches **WARM** ou **COOL**. Lorsque touché, la température sera affichée sur l'écran. Chaque fois que vous enfoncez l'une ou l'autre de ces touches, la température augmente ou diminue de quelques degrés (0,5°C). Après 3 secondes, la nouvelle donnée s'affiche à l'écran.

Si le spa est au mode « **Standard** » ou dans un cycle de filtration, le réglage de la température pourrait activer le système de chauffage. Lorsque ce dernier fonctionne, l'icône d'un thermomètre apparaît sur l'écran.

REMARQUE : Le modèle 230 volts utilisant 30A ne chauffe pas lorsque la pompe 1 fonctionne à haute vitesse ou lorsque la pompe 2 est fonction.

JETS 1

Appuyez sur cette touche pour activer la première pompe de filtration. La séquence de fonctionnement est la suivante :

Appuyez une fois : jets basses vitesses

Appuyez deux fois : jets hautes vitesses

Appuyez 3 fois : arrêt

JETS 2

Appuyez sur cette touche pour activer la seconde pompe thérapeutique. La séquence de fonctionnement est la suivante :

Appuyez une fois : jets hautes vitesses

Appuyez deux fois : arrêt

La circulation à basse vitesse de la pompe 1 est automatiquement interrompue après 2 heures de fonctionnement. La circulation à haute vitesse de la pompe 1, et la haute et basse vitesse de la pompe 2 sont synchronisées pour s'arrêter automatiquement après 15 minutes.

REMARQUE : La pompe 1 fonctionne automatiquement à basse vitesse même si le système de chauffage est en marche et que le cycle de filtration est activé. La basse vitesse de la pompe 1 ne peut alors être fermée. Toutefois, toutes les autres fonctions peuvent être activées.

Verrouillage de la température

Une fois que vous avez ajusté la température de l'eau, vous avez le choix de verrouiller cette dernière pour prévenir tout changement non autorisé : Appuyez sur les touches **WARM** ou **COOL**, ensuite appuyez sur **TIME**, **JETS 1** et **WARM** dans un intervalle de 3 secondes. L'écran affichera : « TL », lorsque la température est verrouillée.

Déverrouillage de la température

Pour déverrouiller la température appuyez sur une ou l'autre des touches **WARM** ou **COOL**, ensuite appuyez sur **TIME**, **JETS 1** et **COOL** dans un intervalle de 3 secondes. L'écran n'affichera plus : « TL », lorsque la température est déverrouillée.

Verrouillage du panneau

Pour verrouiller le panneau et prévenir les utilisations non autorisées : Appuyez sur les touches **TIME**, **JETS 1** et **WARM** dans un intervalle de 3 secondes. L'écran affichera : « PL », lorsque le panneau de contrôle est verrouillé. Toutes les touches du panneau sont désactivées à l'exception de la

touche TIME. Le spa fonctionne normalement lorsque le verrouillage du panneau est activé, mais les fonctions ne peuvent être modifiées.

Déverrouillage du panneau

Pour déverrouiller le panneau, appuyez sur **TIME**, **JETS 1** et **COOL** dans un intervalle de 3 secondes. L'écran n'affichera plus : « PL », lorsque le panneau de contrôle est déverrouillé.

REMARQUEZ que le symbole verrouillage a disparu. Toutes les commandes sont maintenant réactivées.

Lumière

Appuyez sur la touche **LIGHT** pour allumer ou éteindre les lumières intérieures du spa. Les lumières du spa s'éteindront automatiquement après 60 minutes de fonctionnement.

Les Modes d'Opération

Votre spa est munie de 3 modes primaires d'opération. Le mode « Standard », le mode « Economy » et le mode « Sleep » (veille). Si le mode « **Standard** » est activé, la basse vitesse de la pompe 1 et le système de chauffage se mettent en marche de façon à maintenir l'eau à la température désirée. Remarquez que la dernière température affichée sur l'écran n'est valide que si la pompe 1 est activée durant au moins 2 minutes. L'icône « Standard » sera alors affiché sur l'écran lorsque ce mode est sélectionné.

Si le spa est en mode « **Economy** », le système de chauffage fonctionne **SEULEMENT** pendant les cycles de filtration. L'icône « Economy » sera alors affiché sur l'écran lorsque ce mode est sélectionné. Lorsque vous utilisez le mode Economy et en appuyant sur la touche **JETS 1**,

votre spa se retrouvera en mode « Standard-In-Economy » il fonctionnera exactement de la même façon que le mode « Standard » et retournera au mode « Economy » après 1 heure. Vous pouvez retourner au mode « Economy » en tout moment en appuyant sur la touche **MODE/PROG**.

Si le spa est en mode de veille « **Sleep** », le système de chauffage et les pompes fonctionnent pendant les cycles de filtration afin de maintenir la température de l'eau à 7°C en dessous de la température programmée. L'icône « Sleep » sera alors affiché sur l'écran lorsque ce mode sera sélectionné.

Changement de mode

Pour changer le mode d'opération appuyer sur la touche **MODE/PROG**. Le mode d'opération sera alors affiché sur l'écran et clignotera. Appuyez sur la touche **COOL** pour sélectionner le mode d'opération désiré et appuyez sur la touche **MODE/PROG** pour confirmer la sélection. En appuyant sur la touche **WARM** ou **COOL** et **JETS2** mettra le spa en mode « **Standby** ». Lors de ce mode toutes les fonctions du spa seront temporairement suspendues pour permettre un changement de filtre ou toutes autres tâches à effectuer. Appuyez sur n'importe quelle touche pour sortir de ce mode.

L'Heure et les Cycles de filtration

Le système de contrôle de votre spa à été conçue pour opérer correctement et sans risque à 37,5°C (100 °F) et sera complètement fonctionnel après avoir connecté correctement les fils du spa à sa source de mise à terre. Afin d'activer les possibilités de cette commande, il est impératif de régler l'heure et le cycle de filtration.

Paramètres pour la durée

Lorsque l'heure n'a pas été programmée l'icône « TIME » clignotera sur votre écran. Appuyez sur la touche TIME et ensuite, MODE/PROG. Pour avancer l'heure, appuyez sur la touche WARM ou COOL les heures monteront ou descendront. Appuyez sur MODE/PROG pour régler l'heure.

Les minutes clignoteront sur l'écran. Appuyez sur la touche WARM ou COOL, les minutes monteront ou descendront. Appuyez sur MODE/PROG pour régler les minutes.

Maintenant vous pouvez procéder au réglage des Cycles de Filtration tel que décrit dans la section « Changement de Cycles de Filtration » ou appuyez sur la touche TIME pour sauvegarder et sortir de la programmation.

Cycles préétablis de filtration

Après avoir effectué le réglage de l'heure, votre spa se filtrera automatiquement pour une période de 2 heures à chaque 12 heures.

Le premier cycle de filtration est préprogrammé, pour fonctionner de 8h00 à 10h00 et le deuxième cycle de filtration est préprogrammé, pour fonctionner de 20h00 à 22h00. L'icône « F1 » sera alors affiché sur l'écran lorsque le spa sera dans le premier cycle de filtration et l'icône « F2 » sera alors affiché sur l'écran lorsque le spa sera dans le deuxième cycle de filtration. Durant les cycles de filtration la pompe 1 fonctionne à basse vitesse et ne peut être arrêtée à moins que le spa soit mis en mode « Standby ». Au début de chacun des cycles de filtration tous les équipements sont activés pour 30 secondes pour bouger l'eau dans le système de la plomberie.

Changement de cycles de filtration

Le système de contrôle de votre spa a été

conçu pour vous permettre d'ajuster la durée de chaque cycle de filtration. Il peut être réglé selon votre volonté. Le temps nécessaire pour filtrer votre spa dépend de l'utilisation que vous en faites et des conditions ambiantes mais il est fortement recommandé de filtrer votre eau pour une période de 4 hrs par jour pour maintenir une eau propre et claire.

Si vous programmer vos cycles de filtration en continuation de l'heure, référez-vous au paragraphe suivant. Pour commencer la programmation pour les cycles de filtration, appuyez sur TIME, MODE/PROG, MODE/PROG et MODE/PROG dans un intervalle de 3 secondes. Vous devriez voir « PROGRAM », « FILTER 1 » et « START TIME » sur l'écran. Les heures de l'horloge clignotera sur l'écran. Appuyez sur la touche WARM ou COOL pour changer l'heure et régler le début du Filtre 1. Appuyez sur la touche MODE/PROG pour confirmer. Les minutes de l'heure clignoteront sur l'écran. Appuyez sur la touche WARM ou COOL pour changer les minutes, en groupe de 5 minutes et régler le début du Filtre 1. Appuyez sur la touche MODE/PROG pour confirmer SET FILTER 1. Vous devriez voir « PROGRAM », « FILTER 1 » et « END TIME » sur l'écran. Programmer les heures et les minutes pour la fin du cycle de filtration de la même façon que décrite ci-haut.

Après avoir appuyé sur la touche MODE/PROG, pour entrer l'heure de d'arrêt du premier cycle de filtration, vous devriez voir « PROGRAM », « FILTER 2 » et « START TIME » sur l'écran. Programmez les heures et les minutes pour le début du deuxième cycle de filtration de la même façon que décrite ci-haut. Après avoir appuyé sur la touche MODE/PROG, pour entrer l'heure de départ du deuxième cycle de filtration, vous devriez voir « PROGRAM », « FILTER 2 » et « END TIME » sur

l'écran. Programmer les heures et les minutes pour le début du deuxième cycle de filtration de la même façon que décrite ci-haut.

Après avoir appuyé sur la touche MODE/PROG, pour entrer l'heure de d'arrêt du deuxième cycle de filtration, les temps pour les cycles de filtration seront sauvegardés et vous pourrez sortir de la programmation de la filtration.

L'écran devrait afficher la température actuelle de l'eau.

En appuyant sur la touche TIME durant la séquence de programmation ci-haut mentionnée, le système devrait sauvegarder les données déjà entrées et sortir de la programmation de la filtration. Pour programmer les cycles de filtration de façon continue entrez les mêmes heures de début et de fin de filtration.

Cycle de nettoyage

Lors de période de forte utilisation, vous pouvez activer manuellement un cycle de nettoyage en activant la pompe à « Low Whirlpool » pour une période de 4 hrs.

Lecture inversée

Le panneau de commande inclut l'inversion des panneaux de commande pour la lecture facile, à partir de l'intérieur ou l'extérieur du spa. Pour inverser : appuyez sur la touche **WARM** ou **COOL** suivi de la touche **BLOWER**. Pour annuler l'inversion, répétez la séquence.

Air Turbo Propulsé

Si votre spa est muni d'un système d'Air Turbo Propulsé, il augmentera la performance et l'action thérapeutique des jets. Pour activer ou arrêter le système d'Air Turbo Propulsé appuyez sur la touche **BLOWER**.

REMARQUE : Le système d'Air Turbo Propulsé s'arrêtera automatiquement

après 15 minutes.

REMARQUE : Au début du cycle de filtration la soufflerie à air s'active pour assurer un changement complet de l'eau dans la tuyauterie du spa et pour assurer une bonne filtration. Assurez-vous de garder au moins un contrôle d'air est complètement ouvert.

Système Digital de Fibres Optiques (DOL)

Tous les spas Deluxe et Prémium de la série C sont munis d'un système Digital de Fibres Optiques (DOL). Ce système possède différentes programmations de couleur qui agrémenteront votre expérience. En appuyant la touche FIBER OPTIC, le système DOL se mettra en marche et débutera une séquence de couleurs différentes.

Accès à différents modes de couleurs

Pour modifier la programmation, appuyez sur la touche LIGHT en alternant avec la touche OFF/ON pendant 5 secondes. La lumière changera jusqu'à la prochaine séquence de couleurs. Arrêtez votre choix sur la couleur désirée.

Ozone

Tous les modèles de la série 300 et 400 peuvent être munis d'un système de traitement de l'eau CleanZone™ de MAAx® Spas pour aider à maintenir une bonne qualité de votre eau. Le système a été conçu pour fonctionner conjointement avec un système d'injection d'ozone pour maximiser les effets sanitaires en se mélangeant dans un courant d'eau continu. Le système CleanZone™ produira l'ozone seulement lors des cycles de filtration. Durant les cycles de filtration, l'activation de tout autre équipement suspendra la production d'ozone pour 30 minutes.

REMARQUES : L'activation de la pompe 1 à basse vitesse pour un cycle de nettoyage activera le cycle de filtration mais sans production d'ozone a moins que le spa entre dans un cycle de filtration durant la période de 2 heures.

Système de sons (Optionnel)

Certains modèles sélectionnés des séries 300 et 400 peuvent être équipés d'un système audio conçu pour vous faire vivre une expérience ultime qui agrémentera votre utilisation. Votre système de sons est toujours opérationnel lorsque votre spa est mis sous tension. Consulter le manuel d'instruction pour le système de sons accompagnant votre guide de l'utilisateur de spa fourni avec votre spa pour de plus amples renseignements, programmation et utilisation de votre système de sons. Lire toutes les instructions attentivement avant d'utiliser votre système de sons et **CONSERVEZ CES INSTRUCTIONS**. Votre système comprend un tableau de commandes sur le spa et une télécommande sans fils. Pour opérer le tableau de commandes au spa, il suffit d'appuyer sur la touche désirée. Pour opérer la télécommande sans fils juste à pointer le panneau extérieur du cabinet à l'endroit ou le système de sons est installé ou bien le capteur infra rouge situé sur le coté intérieur avant de la coque au-dessus du niveau de l'eau. Se référer au manuel du propriétaire du système de sons pour de plus amples renseignements sur l'utilisation de la télécommande.

REMARQUES : La télécommande sans fils est résistante à l'eau mais non imperméable. Voyager à utiliser la télécommande avec précaution dans votre spa. Ne pas submerger la télécommande sans fils.

AVERTISSEMENT : Risque de choc électrique. Ne laisser pas la porte du compartiment du système de sons ouvert.

AVERTISSEMENT : Risque de choc électrique. Remplacer les composantes avec des composantes identiques seulement.

AVERTISSEMENT : Risque de choc électrique. Ne pas utiliser les télécommandes radio/vidéo lorsque dans le spa.

AVERTISSEMENT : Risque de choc électrique. Lorsque les connexions électriques ou les fils électriques sont endommagés; s'il y a de l'eau qui entre dans le compartiment du système de sons; s'il y a des signes de détérioration sur la façade du système de sons; ou s'il y a tout autre signe de dommage potentiel à l'unité du système de sons, éteindre ce dernier et se référer à un technicien qualifié.

ATTENTION : Evitez les électrocutions. Ne reliez aucune composante auxiliaire (ex. fils, hautparleurs additionnels, écouteurs, composantes audio/vidéo additionnels, etc.) au système.

ATTENTION : Evitez les électrocutions. Les unités radio n'ont pas d'antenne extérieure fournie. Lorsque fournie, elle devrait être installée selon les normes des Articles 810 du Code National d'Electricité, ANSI/NFPA 70.

ATTENTION : Evitez les électrocutions. Ne pas effectuer de réparations par vous-même tel que, ouvrir ou enlever le couvercle de la boîte électrique du spa ce qui pourrait vous exposer à un voltage extrême ou autre risque de blessure. Toujours se référer à un technicien qualifié.

ATTENTION : Evitez les électrocutions. Cet du système de sons devrait être sujet à un entretien régulier (ex. à tout les 3 mois) pour vérifier s'il est en bon état de marche.

DISPOSITIFS DE SÉCURITÉ

Mise en veille automatique

Le panneau de commande de la série 160 Powerworks® est muni de plusieurs dispositifs de sécurité afin de protéger les utilisateurs et les mécanismes. Afin de réduire l'utilisation inutile des pompes et des lumières, le dispositif d'arrêt automatique désactive les accessoires suivants :

Accessoires	Mode	Se Désactive en
Pompe 1	basse vitesse	4 heures
Pompe 2	basse vitesse	15 minutes
Pompe 1	haute vitesse	15 minutes
Pompe 2	haute vitesse	15 minutes
Soufflerie à Air		15 minutes
Lumière		une heure
Lumière DOL		une heure

Affichage des messages de sécurité à l'écran DEL

Si l'écran affiche	Signifie...	Ce qui ce produit...	Causes Possibles...	Actions Correctives
OHH	Surchauffe - un des capteurs a détecté une température à 48°C à l'intérieur du chauffe-eau	Le chauffe eau va automatiquement arrêter de fonctionner jusqu'à ce que la température descende en dessous de 42°C	- La pompe 1 à basse vitesse a fonctionné pour une longue période de temps - Erreur de programmation causant une filtration continue - Pompe défective	- Ouvrez les valves à guil-lotines - Reprogrammez pour être certain que les cycles de filtration ne s'entrecroisent pas - Contactez votre détaillant
OHS	Surchauffe - un des capteurs a détecté une température de l'eau entrant dans le du chauffe-eau supérieur à 42°C	Le chauffe eau va automatiquement arrêter de fonctionner jusqu'à ce que la température descende en dessous de 42°C	- La pompe 1 à basse vitesse a fonctionné pour une longue période de temps - Erreur de programmation causant une filtration continue	- Ouvrez les valves à guil-lotines - Reprogrammez pour être certain que les cycles de filtration ne s'entrecroisent pas - Contactez votre détaillant

Si l'écran affiche	Signifie...	Ce qui ce produit...	Causes Possibles	Actions Correctives
HFL	Problème de débit d'eau dans le chauffe-eau	Le chauffe eau va automatiquement arrêter de fonctionner, cependant le spa vas continuer de fonctionner	- Valves fermées - Filtreur trop sale - Niveau d'eau trop bas Dans le spas	- Ouvrir les valves - Enlevez le filtre et le nettoyer - Ajoutez de l'eau - Contactez votre détaillant
LF	Problème du débit de l'eau - Problème du débit de l'eau persistent.	Le chauffe-eau va automatiquement arrêter de fonctionner, cependant le spa vas continuer de fonctionner.	- Filtre trop sale - Eau basse dans le spa	- Enlever le filtre et nettoyer - Ajoutez de l'eau - Contactez votre détaillant
drY	Absence d'eau dans le chauffe-eau	Les fonctions du spa s'arrêterons	- Prises d'aspiration bloquées - Filtre ou écumoire bloquées	- Enlevez le colmatage - Contactez votre détaillant
Dr	Manque d'eau dans le chauffe-eau	Le chauffe-eau va automatiquement arrêter de fonctionner, cependant le spa vas continuer de fonctionner	- Manque d'eau	- Ajoutez de l'eau - Contactez votre détaillant
SnT	Capteur A du chauffe-eau ne fonctionne pas	Le spa va automatiquement arrêter de fonctionner	- Capteur non-fonctionnel	- Contactez votre détaillant pour changer le capteur
SnH	Capteur B du chauffe-eau ne fonctionne pas	Le spa va automatiquement arrêter de fonctionner	- Capteur non-fonctionnel	- Contactez votre détaillant pour changer le capteur

Si l'écran affiche	Signifie...	Ce qui ce produit...	Causes Possibles	Actions Correctives
Sns	Les capteurs du chauffe-eau ne fonctionne pas			- Contactez votre détaillant

Affichage de messages à l'écran DEL

Le tableau suivant définit les messages les plus fréquents s'affichant sur votre écran

Message...	Affiche	Significations
Pr	Priming mode (démarrage)	le spa est en mode démarrage des pompes
SLP	Mode Sleep mode (veille)	le spa est en mode de veille
Ecn	Mode Economy	le spa est en mode Economy
Std	Mode Standard	le spa est en mode Standard
ICE	Conditions de gel	le système de chauffage gardera l'eau au-dessus de 7°C
--	Température de l'eau	température de l'eau n'est pas mesurée

ENTRETIEN

Équilibre chimique de l'eau

L'équilibre de l'eau est un facteur très important. Les produits chimiques sont utilisés pour nettoyer l'eau et contrôler le pH. La combinaison de la chaleur et d'une baisse du niveau d'eau sont à surveiller de près. Il est recommandé que vous achetiez seulement des produits d'entretien recommandés de votre détaillant pour un meilleur résultat et conserver un équilibre chimique de votre eau pour des années d'utilisation.

Entretien sanitaire

L'entretien sanitaire a pour but d'éliminer les matières organiques pouvant être nocives; il fait en sorte que votre spa soit sécuritaire pour la santé. Les produits sanitaires les plus employés sont le chlorure et le brome, jumelés à la diffusion d'ozone. Il faut ajouter le chlorure et le brome à l'eau. L'ozone est un gaz produit par l'ozonateur et injecté dans l'eau. Il est important de ne pas enlever les résidus de produits chimiques. La température élevée de l'eau, l'air ambiant et un usage fréquent du spa augmentent la nécessité d'utiliser des produits sanitaires.

En plus de conserver les résidus, il faut faire un «traitement choc» périodiquement et après un fort usage du spa. L'ajout d'une forte quantité de produits sanitaires purifie l'eau et élimine les matières organiques non filtrables. Il faut toujours attendre que la teneur chimique revienne à la normale avant d'utiliser le spa. Faites aussi un cycle de nettoyage (page 18) après usage répété du spa pour améliorer la filtration.

Il faut effectuer des tests chaque jour.

Maintenez le taux des résidus de chlorure et de brome entre 3 et 5 ppm

Niveau de pH

Le pH est l'équilibre entre l'acidité et l'alcalinité de l'eau. Maintenir un pH adéquat a de l'importance sur la propreté de l'eau, votre confort et la prévention de corrosion des équipements.

Mise en garde : Ne jamais mélanger les deux produits chimiques.

Mise en garde : Ne jamais entreposer les produits chimiques dans le compartiment abritant les mécanismes.

Mise en garde : Ne jamais employer d'acide muriatique pour rétablir le pH; ceci peut endommager la surface de la coquille du spa et les mécanismes.

Niveaux recommandés

pH :	7,2 à 7,6 (Idéal 7,4 à 7,6)
Résidus de produits sanitaires :	3,5 à 5,0 ppm
Solides dissous :	100 à 200 ppm
Apport de produits sanitaires :	3,0 à 5,0 ppm
Total d'alcalinité :	80 à 100 ppm idéal pour dichlorure, trichlorure et brome.

REMARQUE : Les agents servant aux tests chimiques doivent être renouvelés souvent. Les accessoires pour les tests devraient être rangés dans un endroit sombre et frais. Vérifier avec le manufacturier pour connaître la date d'expiration.

Propreté de l'eau avec le système

« CleanZone™ »

Munir votre spa d'un système CleanZone™ de MAAX® Spas incluant un ozonateur

Powerwork™ est un choix gagnant. L'ozone, combiné aux produits chimiques, rend l'eau plus propre et plus saine, réduit l'utilisation de produits chimiques et protège votre peau contre les irritations.

Propreté avec l'ozone

La grosseur des spas varie, tout comme l'usage que l'on en fait. C'est pourquoi vous devez établir un programme d'entretien de l'eau en fonction de votre usage. Avant même d'injecter de l'ozone, il faut s'assurer de son équilibre chimique. Un spa avec ozoneur doit fonctionner au moins six heures par jour. Mais, il y a d'autres facteurs à considérer. Si vous utilisez souvent votre spa, il faut faire fonctionner l'ozoneur plus longtemps. La production d'ozone fonctionne seulement durant les cycles de filtration.

La quantité des résidus de produits sanitaires (chlorure ou brome) varie également selon l'usage du spa. Il est recommandé de la maintenir entre 3,0 et 5,0 ppm. Périodiquement, il faut effectuer un « traitement choc », en plus d'ajouter des produits sanitaires.

REMARQUE : Vous pouvez effectuer une filtration supplémentaire en actionnant manuellement le cycle de nettoyage. La pompe 1 devra alors être en basse vitesse et opérer pendant 4 heures pour ensuite s'arrêter automatiquement. En mode Standard, le système de chauffage fonctionnera simultanément.

Produits chimiques particuliers

Bien que l'ozone rende moins nécessaire l'ajout de produits chimiques spécialisés (chlorure et brome), il n'est pas un substitut. Tous les paramètres chimiques devraient être régulièrement surveillés, spécialement

en période de fortes utilisations et lors du changement de l'eau ou du remplissage du spa.

Drainage du spa

REMARQUE : Fermez toujours le courant et le système de chauffage avant de vider le spa. Ne pas remettre le système de chauffage en marche avant que les jets ne fonctionnent à pleine capacité et ce, pendant plusieurs minutes.

Il peut y avoir une concentration élevée d'impuretés en raison de l'évaporation, des huiles pour le corps, parfums et autres contaminants qui ne peuvent pas être évacués via le filtre. Aussi, il est conseillé de vider le spa aux six à huit semaines, et plus souvent, si vous l'utilisez beaucoup.

Tous les spas sont munis de deux drains : un à l'intérieur, l'autre à l'extérieur. Le drain situé à l'extérieur est utilisé pour vider le spa. Le drain à l'intérieur sert à enlever l'eau des tuyaux internes lors de l'hivernage (page 18) ou s'il advenait que l'eau soit fortement contaminée.

REMARQUE : Utilisez un boyau d'arrosage pour diriger l'eau à un endroit approprié.

Le drain extérieur est situé au coin à la base du spa. Pour l'utiliser enlever le bouchon de sécurité noir et branchez le boyau d'arrosage. Tournez la valve dans le sens anti-horaire jusqu'à ce qu'elle s'arrête, ensuite, tirez pour ouvrir la valve. L'eau commencera à couler. Lorsque le débit s'arrêtera, poussez la valve et tournez-la dans le sens horaire jusqu'à ce qu'elle s'arrête. Retirez le boyau d'arrosage et remplacez le bouchon de sécurité.

Le drain **interne** est situé derrière le panneau d'accès. Retirez les vis et le panneau et localisez les drains d'évacuation. Afin d'utiliser ces drains, enlevez le(s) bouchon(s) qui recouvre(nt) l'extrémité et branchez-y un boyau d'arrosage. Tournez la valve dans le sens anti-horaire de 90 degrés. L'eau commencera à couler. Lorsque l'eau sera complètement évacuée, tournez la valve dans le sens horaire jusqu'à ce que le débit arrête. Enlevez le boyau d'arrosage et remplacez les bouchons de sécurité. Répétez pour chaque vidange interne.

REMARQUE : N'utilisez pas les pompes afin de vidanger le spa.

REMARQUE : Il est impératif de replacer et refermer les bouchons sur tous les drains avant de remplir le spa.

REMARQUE : Lorsque vous remplissez le spa, vous pouvez avoir à purger l'air du système. Référez-vous à la section Démarrage du spa (page 12).

Entretien du filtre

REMARQUE : Il n'est pas nécessaire de vidanger le spa afin de nettoyer le filtre.

Le filtre amovible se trouve dans le cylindre de l'écumoire. Ce filtre doit être inspectée au moins une fois par mois au cours de la période d'usage, et possiblement davantage si vous utilisez le spa souvent.

Votre système de filtration peut également inclure le pré filtre, un filtre additionnel qui est placé dans le panier d'écumoire et qui est maintenu en place. Ce pré filtre ramasse les matières organiques, les débris, les cheveux, de résidu de savon et de sécrétions cutanées

microscopiques et les huiles de corps. Pour nettoyer ce pré filtre, enlevez, rincez ou faites tremper dans un nettoyant tel qu'indiqué et le réinstaller. Lorsque le pré filtre n'est plus blanc suite à un nettoyage, remplacez avec un nouveau pré filtre que vous pourrez vous procurer chez votre détaillant.

Conservez le pré filtre toujours propre!

Le nettoyer au minimum une fois tous les 90 jours. S'il est trop sale, il affectera le fonctionnement des mécanismes et la qualité de l'eau.

Pour nettoyer le filtre, suivez ces étapes :

1. mettez la pompe en arrêt;
2. enlevez le couvercle de l'écumoire sur le dessus du spa;
3. enlevez le panier;
4. sortez le filtre du cylindre de l'écumoire en le soulevant par la bordure;
5. faites-la tremper dans un produit nettoyant-dégraissant disponible chez votre détaillant et rincez-le avec un boyau d'arrosage ou remplacez-le;
6. remplacez le filtre dans le panier. Lorsque le spa est vide, l'écumoire peut bloquer le panier du filtre. Vous devez alors la tenir à l'écart pendant que vous réinstallez le filtre. Lorsque le spa est remplie, la porte flotte, donc, vous aurez un accès facile pour l'installation du filtre.
7. après, remettez le panier en place et refermez la soupape de l'écumoire;
8. faites redémarrer la pompe;

Nous vous suggérons de remplacer le filtre chaque année. L'entretien de ce filtre dépend de l'utilisation du spa.

Hivernage

Dans les régions où survient du gel, il faut des mesures spéciales pour prévenir des dommages possibles aux équipements du spa.

Si vous prévoyez utiliser votre spa durant les mois froids, vérifiez si la pompe et le système de chauffage sont en état pour bien fonctionner. La coquille du spa est isolée, ce qui permet un fonctionnement adéquat dans les régions froides.

REMARQUE : Si vous choisissez de ne pas vidanger votre spa et habitez dans une région où les températures peuvent aller sous le point de congélation de façon prolongée, il est préférable de démarrer le système de chauffage à la température maximum 40°C, particulièrement s'il y a une menace de panne de courant. Ceci empêchera l'eau du spa de geler rapidement en cas de panne de courant.

Si vous ne comptez pas utiliser votre spa durant les mois d'hiver et qu'il y a un risque de gel, il faut hiverner votre spa en procédant ainsi :

1. fermez le courant électrique;
2. vidangez le spa et les tuyaux de l'eau en utilisant les instructions pour drainage du spa (voir page 17). Ouvrez toutes les connexions et enlevez le bouchon de drain de la pompe. Si vous êtes incapable d'éliminer totalement l'eau (en particulier des tuyaux), ajoutez un antigel pour piscine dans l'ouverture à la base de l'écumoire et des jets. Si vous employez de l'antigel, il faut que ce soit un inhibiteur au propylène glycol comme « Dow Frost™ » disponible chez les distributeurs de produits « Dow Chemical™ » ;

REMARQUE : Avant d'effectuer un remplissage, évacuez tout l'antigel du spa et des tuyaux en utilisant les instructions pour drainage du spa (voir page 24). Vérifiez soigneusement qu'il n'y a plus de présence d'antigel avant l'utilisation de produits chimiques.

3. purgez également le filtre; enlevez le filtre et nettoyez-le;
4. vérifiez qu'il n'y ait pas d'eau dans le cylindre des éléments chauffants.
5. nettoyez le spa en suivant les consignes énumérées précédemment;
6. recouvrez le spa avec une housse imperméabilisée;
7. pour plus de renseignements sur la vidange des tuyaux et sur la mise en hivernage, communiquez avec votre détaillant;

Entretien du cabinet

Les cabinets de la série 300 et 400 sont faits en DuraMaax™, une matière synthétique qui remplace le bois et qui est pratiquement sans entretien, n'exigeant ainsi aucun récurage, scellage, ou cirage.

Ne jamais employer un produit nettoyant abrasif.

Pour nettoyer le cabinet du spa, enlevez les saletés et la poussière régulièrement à l'aide d'un boyau d'arrosage. Pour éliminer les taches rebelles et atténuer les décolorations légères, employez de l'eau chaude et un détergent doux.

Entretien et nettoyage de la coquille

La surface de la coquille de votre spa est en acrylique. Vous aurez à consacrer un minimum d'effort pour l'entretien et le nettoyage de la surface de votre spa afin de conserver une apparence neuve pendant des années.

Utilisez un produit nettoyant conçu pour un spa afin d'éliminer tout résidu et amas verdâtre au niveau de l'eau. Il faudra peut-être abaisser le niveau d'eau de 5 à 7,5 cm avant le nettoyage afin de ne pas polluer l'eau.

Un nettoyant peut être appliqué avec un linge doux. Employez un produit ménager non-abrasif pour nettoyer la coquille ou un détergent à vaisselle doux tel que Ivory Liquide™. Bien rincez bien et asséchez avec un linge propre.

REMARQUE : Il ne faut pas que la surface de la coquille en acrylique soit en contact avec des produits à base d'acétone (vernis et dissolvant à ongles, dissolvant à peinture, essence, huile de pin, etc.).

Enlevez la poussière et les saletés avec un linge doux et humide. Éliminez la graisse, l'huile, les taches de peinture ou d'encre avec de l'alcool isopropylique (alcool à friction). Faites attention à l'usage de lames de rasoir et autres instruments coupants qui peuvent égratigner la surface de la coquille.

Pour protéger la surface de la coquille, laissez toujours le couvercle en place lorsque vous n'utilisez pas le spa.

Ampoules électriques

Vous pouvez changer l'ampoule de la lumière du spa à partir du cabinet. Enlevez le panneau latéral et l'isolant qui protège l'ampoule. Trouvez les crochets de fixation. Tournez à 90 degrés le support noir qui retient l'ampoule dans le sens anti-horaire et tirez les crochets de fixation. Changez l'ampoule. Réinsérez le support noir dans les crochets et tournez dans le sens horaire.

GUIDE DE DÉPANNAGE POUR L'EAU

ENGLISH

DEUTSCH

FRANÇAIS

NEDERLANDS

ESPAÑOL

Problème	Cause	Solution
Eau brouillée	<ul style="list-style-type: none"> • Mauvaise filtration/filtre sale • Excès d'huiles/problème organique • Mauvais entretien sanitaire/bactéries • pH et/ou alcalinité élevé 	<ul style="list-style-type: none"> • Vérifiez si le filtre fonctionne bien nettoyez le filtre. • Faites un traitement choc au chlorure et brome ou autres produits de traitement choc. • Augmentez la quantité de produits à cette fin; au besoin, un traitement choc. • Rétablir l'équilibre; ajoutez du bisulfate de sodium. <p>NOTE : si vous utilisez un générateur d'ozone, « CleanZone™ » n'employez pas les purificateurs à base de polymère</p> <ul style="list-style-type: none"> • Utilisez un nettoyant.
	<ul style="list-style-type: none"> • Particules en suspension/ Problèmes organiques • Trop de solides dissous 	<ul style="list-style-type: none"> • Selon l'ampleur, enlevez la moitié de l'eau du spa et remplissez ou enlevez toute l'eau, Nettoyer la coque et remplissez à nouveau le spa.
Eau odorante	<ul style="list-style-type: none"> • Problème organique/trop de chloramines, pas assez de chlorure dissous • Mauvais entretien sanitaire 	<ul style="list-style-type: none"> • Faites un traitement choc au chlorure et brome ou autres produits de traitement choc.
	<ul style="list-style-type: none"> • Mauvaise filtration • pH bas 	<ul style="list-style-type: none"> • Augmentez la quantité de produits à cette fin; au besoin, un traitement choc. • Vérifiez si le filtre fonctionne bien; nettoyez le filtre. • Augmentez le pH avec produit à base de bicarbonate de soude.
Odeur de chlore	<ul style="list-style-type: none"> • pH bas/Trop de chloramines - pas assez de chlorure dissous • pH bas 	<ul style="list-style-type: none"> • Faire un traitement choc avec produits sanitaire au chlorure ou autre produits de traitement choc. • Augmentez le pH avec un produit à base de bicarbonate de soude.
Odeur de brome / Eau jaune	<ul style="list-style-type: none"> • pH bas 	<ul style="list-style-type: none"> • Ajuster le pH avec produit à base de bicarbonate de soude.

Problème	Cause	Solution
Odeur de moisi	<ul style="list-style-type: none"> • Bactéries ou algues 	<ul style="list-style-type: none"> • Faites un traitement choc au chlorure et brome ou autre de choc. Si problème visible, videz, nettoyez, remplissez le spa, puis équilibrez l'eau.
Écume/saletés/spa saleté au pourtour	<ul style="list-style-type: none"> • Huiles et lotions pour le corps, amas de savon ou détergents 	<ul style="list-style-type: none"> • Enlevez l'écume à l'aide de votre prise ou videz le spa et le remplissez le de nouveau.
Algues	<ul style="list-style-type: none"> • Déséquilibre de pH • Faible concentration de chlorure ou brome 	<ul style="list-style-type: none"> • Ajuster le pH. • Faites un traitement choc au chlorure et brome
Irritation aux yeux	<ul style="list-style-type: none"> • pH bas • Pas assez de chlorure dissous 	<ul style="list-style-type: none"> • Augmentez le pH avec un produit à base de bicarbonate de soude • Faites un traitement choc avec chlorure ou autre produit de traitement de choc.
Irritation cutanée Démangeaisons	<ul style="list-style-type: none"> • Eau non sanitaire ou polluée • Immersion trop prolongée • produits chimiques non équilibrés, quantité d'ozone excessive 	<ul style="list-style-type: none"> • Maintenez la quantité adéquate de résidus de produits sanitaires en tout temps ou faites un traitement choc sans chlorure. • Réduisez les séances de spa à 15 minutes. • Corrigez la quantité de produits chimiques.
Dépôt calcaire	<ul style="list-style-type: none"> • Trop de calcium dissout, pH et alcalinité trop élevée 	<ul style="list-style-type: none"> • Ajoutez un produit régulateur. Ajustez l'alcalinité et le pH avec un bisulfate de sodium approprié; pour les dépôts de calcaire durci, drainez le spa et gratter le dépôt, remplissez le spa et équilibrez l'eau.
Tests inégaux de pH/couleur inusitée de test du pH	<ul style="list-style-type: none"> • Taux de produits sanitaires trop élevé • Jauge de pH usée 	<ul style="list-style-type: none"> • Faites le test de pH lorsque le taux des produits sanitaires est inférieur à 5 ppm. • Remplacez la jauge du pH.

Problème	Cause	Solution
Produits sanitaires se dissolvant trop vite	<ul style="list-style-type: none"> • Excès de matières organiques • Température de l'eau trop élevée • pH bas • Corrosion des installations en métal • Taux de calcium trop bas • Taux d'alcalinité trop bas 	<ul style="list-style-type: none"> • Augmentez la quantité de produits de traitement choc; ajoutez des produits sanitaires; prenez une douche avant d'entrer dans le spa. • Réduisez la température. • Augmentez le pH avec un produit à base de bicarbonate de soude. • Employez un agent pour métaux; maintenez le pH entre 7,2 et 7,6. • Maintenez un niveau de calcium au minimum : 150-200ppm. • Employez un agent pour métaux; maintenez un taux d'alcalinité approprié aux produits sanitaires utilisés.

REMARQUE : si votre eau a une forte teneur en métal ou en minéraux, un produit chimique spécial devrait être employé pour éviter la souillure ou l'accumulation des dépôts.

Ces directives couvrent les problèmes les plus courants reliés à l'eau pour les spas fonctionnant à l'ozone. Contactez votre détaillant pour de plus amples informations pour des contrôles chimiques.

GUIDE DE DÉPANNAGE POUR L'ÉQUIPEMENT

Problème	Cause	Solution
Système inopérant	<ul style="list-style-type: none"> • disjoncteur sauté ou circuit d'alimentation à « OFF » 	<ul style="list-style-type: none"> • ré-enclenchez le disjoncteur ou le courant
Chauffage inopérant	<ul style="list-style-type: none"> • niveau d'eau trop bas • mode de chauffage non-programmé • pas de courant • système de chauffage défectueux 	<ul style="list-style-type: none"> • ajoutez de l'eau pour atteindre la ligne • voir instructions page 15 • vérifiez disjoncteur du circuit d'alimentation • s'adresser au distributeur
Eau sale	<ul style="list-style-type: none"> • prise d'aspiration à la base du spa ou écumoire bouché • filtre bloqué (sale) • mauvais équilibre chimique • durée de filtration trop courte • entretien inadéquat • teneur en solides trop élevée 	<ul style="list-style-type: none"> • la ou les nettoyer. Enlevez le colmatage • nettoyez ou remplacez • voir section à cet effet, page 23-27 • prolongez les cycles ou s'adresser au distributeur • voir section à cet effet, page 23-27 • utilisez un produit clarifiant ou videz et remplissez le spa
Diminution anormale de l'eau	<ul style="list-style-type: none"> • évaporation excessive et/ou trop d'éclaboussures 	<ul style="list-style-type: none"> • mettez le couvercle du spa et remplissez si nécessaire.
Surchauffe	<ul style="list-style-type: none"> • température ambiante élevée 	<ul style="list-style-type: none"> • s'adresser au distributeur
Débit des jets réduit	<ul style="list-style-type: none"> • filtration à basse vitesse, mode « Filter » • prise d'aspiration à la base du spa ou écumoire bouché • filtre sale • jets fermés « Off » • valves sélectrices fermées 	<ul style="list-style-type: none"> • jets à haute vitesse sélectionnez mode « Hi speed » • la ou les nettoyer. Enlevez le colmatage • nettoyez ou remplacez • ouvrez les jets • ouvrez les valves

Problème	Cause	Solution
Aucun débit d'eau des jets	<ul style="list-style-type: none"> • pompe désamorcée • jets en position « Off » • disjoncteur sauté ou aucun courant • pompe ou moteur défectueux • surtension des pompes • valves fermées « Off » 	<ul style="list-style-type: none"> • voir démarrage, page 12 • ouvrez les jets • redémarrez le disjoncteur • s'adresser au distributeur • vérifiez le niveau dans l'écumoire • Ouvrez les valves « On »
Pompe ou moteur bruyant	<ul style="list-style-type: none"> • prise d'aspiration au bas du spa ou écumoire bouché • niveau d'eau trop bas • raccords usés ou brisés 	<ul style="list-style-type: none"> • la ou les nettoyer • ajoutez de l'eau jusqu'au niveau indiqué sur l'écumoire (6 pouces en dessous du bord) • s'adressez au distributeur
Fuites d'eau sous le spa	<ul style="list-style-type: none"> • vérifiez les raccords 	<ul style="list-style-type: none"> • fermez ou resserrez les raccords ou vidangez les boyaux
Absence d'air dans les jets	<ul style="list-style-type: none"> • contrôle d'air fermé • tête de jets mal installée • tête de jets manquante 	<ul style="list-style-type: none"> • ouvrez contrôle • vérifiez les jets • vérifiez les jets et remplacez au besoin
Moteur inopérant	<ul style="list-style-type: none"> • disjoncteur sauté ou fermé • câblage inadéquat ou défectueux ou problème de courant • jauge de température indiquant surchauffe le moteur; 	<ul style="list-style-type: none"> • redémarrez le disjoncteur • s'adresser au distributeur • laissez refroidir et redémarrez s'adresser au distributeur si problème fréquent
Non « Standard » interruption de fonctionnement du spa	<ul style="list-style-type: none"> • poursuite du chauffage • cycle de filtration en marche • mode « Standard » en fonction 	<ul style="list-style-type: none"> • réajustez température en mode « standard » • normal; aucun correctif • vérifiez le réglage.

CONSIGNES D'IMMERSION

1. Les personnes souffrant de problèmes cardiaques, de diabète, d'hyper ou d'hypotension ou d'une maladie sérieuse ainsi que les femmes enceintes ne devraient pas faire usage du spa sans d'abord consulter un médecin.
2. Les personnes ayant un problème cutané, aux oreilles ou autres troubles de nature infectieuse, une plaie ou blessure ouverte, ne devraient pas utiliser un spa en raison de la possibilité de contagion.
3. Avant d'entrer dans le spa, vérifiez la qualité de l'eau. L'eau brouillée, la présence d'écume et une forte odeur de chlore indiquent la nécessité de traiter l'eau. Si vous entrez dans le spa sans d'abord l'assainir, vous risquez d'avoir une irritation cutanée. Demandez conseil à votre détaillant.
4. Prenez une douche avec savon, avant et après l'usage du spa. Le fait de prendre une douche avant élimine bon nombre de bactéries ainsi que les lotions, crèmes, anti-sudorifiques, etc. La transpiration et les lotions diminuent l'efficacité des produits sanitaires et le rendement du filtre.
5. Entrez dans le spa lentement, avec prudence. Surveillez vos gestes et laissez votre corps s'habituer graduellement à la température de l'eau. Sortez du spa sans vous presser car, les muscles de vos jambes peuvent être détendus au point de créer un manque d'équilibre. Vous pouvez aussi avoir des étourdissements.
6. Une immersion de très longue durée occasionne chez certaines personnes des nausées, des étourdissements et même un évanouissement. Ne restez pas dans le spa à une température de 40°C trop longtemps. Si vous aimez faire des séances prolongées à des températures élevées, sortez du spa, aux 15 minutes; prenez une douche et un peu de temps pour vous rafraîchir; puis, retournez dans le spa pour une autre brève séance. À des degrés plus proches de la température normale du corps (37°C), la plupart des gens peuvent faire des séances prolongées qui ne comportent pas de risques. Si vous avez des doutes à cet effet, parlez-en à votre médecin.
7. Vérifiez la température avant d'entrer dans le spa et également lorsque vous y êtes.
8. Ne jamais utiliser le spa si vous avez consommé de l'alcool.
9. Si vous prenez des médicaments, informez-vous auprès de votre médecin sur les effets néfastes possibles de la combinaison de ces médicaments et d'une immersion dans l'eau chaude.
10. **N'utilisez pas le spa si vous êtes seul(e) et ce, pour des raisons de sécurité.**
11. **Ne permettez pas aux enfants ou personnes âgées d'utiliser le spa sans surveillance.**

SIGNALISATIONS DE SÉCURITÉ

Les plaques de signalisations de sécurité, inclus dans ce guide, devraient être installées en permanence dans un endroit visible par tous les utilisateurs du spa. Ces plaques peuvent être collés (adhésif à l'arrière) ou ils peuvent être installées à l'aide des 4 vis fournies. Il est très important que vous révisiez ces signalisations avant d'utiliser votre spa. Il est aussi important d'en aviser toutes les personnes qui utilisent votre spa. Vous pouvez obtenir de nouveaux panneaux en vous adressant à :

USA: MAA[®] Spas Industries Corp.
Customer Service
25605 South Arizona Avenue
Chandler, Arizona 85248
www.maaxspas.eu

Europe: Interhiva BV
Hanzeweg 17
3771 NG Barneveld
The Netherlands
www.maaxspas.eu

RÉSUMÉ DE LA GARANTIE LIMITÉE

Pour plus de détails, veuillez lire le Certificat de garantie qui accompagne votre spa. Afin d'obtenir un service rapide, il est très important de retourner ce certificat en mentionnant le modèle et le numéro de série, à MAA[®] Spas Industries Corp. dès que l'installation est terminée. MAA[®] Spas Industries Corp. offre une garantie limitée à ses clients. Elle couvre la structure, la coquille, la plupart des éléments de tuyauterie, la pompe, le système de chauffage, la soufflerie à air et les panneaux de commandes. Certaines restrictions s'appliquent. Elles concernent un entretien inadéquat, une mauvaise installation, un usage erroné ou abusif, un accident, un feu, l'usure normale, un bris normal et un entretien de l'eau inadéquat. Tout changement apporté au spa peut annuler la garantie. Les frais associés au remplacement d'une pièce, soit le transport, enlever la pièce et en installer une autre sont à la charge du propriétaire du spa. Ce manuel fait référence uniquement aux modèles de l'an 2007 MAA[®] Spas Industries Corp. Se réserve le droit d'apporter des changements au design ou aux matériaux de ses produits en tout temps. Cette garantie limitée ne s'adresse qu'à l'acheteur initial et n'est pas transférable.

MARQUES DE COMMERCE ET DROITS RÉSERVÉS

© Marques de commerce de MAAX® Spas Industries Corp., 2009. Tous droits réservés. Il est interdit de reproduire, de conserver en fichier ou de transmettre de quelque façon ou sous quelque forme (électronique, mécanique, photocopie, enregistrement ou autres) toute partie de ce document, sans permission écrite.

Horizon®, Spectrum®, California Cooperage®, Journey™, Powerworks®, Comfort Collar™, Thermo-Lock®, Foot Relief Zone™, CleanZone®, DuraMaax® et GRIP® sont des marques de MAAX® Spas.

Mention:

Au meilleur de notre connaissance, les renseignements fournis dans ce guide sont exacts. MAAX® Spas Industries Corp. ne peut être tenu responsable des erreurs ou omissions, ni de tout dommage relié aux renseignements contenus dans le présent document.

Nous vous félicitons d'avoir fait l'acquisition d'un spa de MAAX® Spas. Ce Guide de l'utilisateur contient des consignes sur l'installation, le fonctionnement et l'entretien de votre spa. Veuillez les lire et les conserver à titre de référence.

Conservez ces instructions Renseignements pour vos dossiers

Date d'achat : _____

Magasin : _____

Responsable de l'installation : _____

No de série : _____ Modèle : _____

CERTIFICAT DE GARANTIE

Applications de la garantie

Cette garantie s'applique à tous les spas de MAAX® Spas fabriqués par MAAX® Spas et vendus et installés par ses revendeurs agréés en Europe. Cette garantie s'applique au premier acheteur et prend fin au premier transfert de propriété. Cette garantie ne couvre pas le matériel stéréo, les télévisions ou les magnétoscopes qui sont couverts par une garantie séparée. Cette garantie ne s'applique pas au revêtement isolant ni à un article (ou accessoire) fixé ou installé sur le spa après la date de fabrication (en ce compris les systèmes de filtration de l'eau qui peuvent être couverts par d'autres garanties). Les installations à usage commercial sont exclues de toute forme de garantie.

Couverture de la garantie

En cas de défaut couvert par les conditions de cette garantie, il appartient à l'acheteur de prévenir son revendeur autorisé MAAX® Spas. L'acheteur est tenu de faire tout son possible pour protéger son spa contre tout endommagement supplémentaire. Un représentant de MAAX® Spas répare le spa conformément aux conditions incluses dans cette garantie. La garantie couvre les coûts de pièces relatifs à la réparation du défaut; des coûts d'œuvre et de transport raisonnables peuvent cependant être facturés pour la visite de service. Si MAAX® Spas détermine que les réparations ne sont pas réalisables par suite d'un défaut fonctionnel, nous nous réservons le droit de livrer un spa de remplacement à la place de la réparation. MAAX® Spas remplace alors le spa par un spa dont la valeur est égale à celle de l'achat d'origine. Dans un tel cas, les coûts raisonnables liés à l'enlèvement du spa

défectueux, à la livraison et à l'installation du spa de remplacement sont à la charge du propriétaire. MAAX® Spas se réserve le droit d'effectuer une inspection sur place par l'intermédiaire de son représentant autorisé.

Exclusions de la garantie

Cette garantie ne s'applique pas si le spa de MAAX® Spas est endommagé par le gel ou par l'utilisation d'une eau dont la composition physique et/ou chimique est impropre. Cette garantie ne s'applique pas par suite de modification, de négligence, d'utilisation impropre ou de mauvais usage du spa de MAAX® Spas, ou lorsque des réparations ont été réalisées par un représentant autre qu'un représentant autorisé de MAAX® Spas, ou lorsque la panne a été provoquée par un accident, une catastrophe naturelle ou autres choses qui échappent au contrôle de MAAX® Spas. On entend par changements, les changements effectués au niveau de la plomberie, des transformations électriques ou des ajouts d'équipements de filtration supplémentaires (autres que l'ozoneur Powerworks® ou d'autres systèmes de filtration d'eau agréés) ou de systèmes de chauffage qui contribuent aux pannes au niveau des composants ou du système. On entend par négligence, une utilisation impropre ou un mauvais usage, toute installation, commande ou entretien du spa autre que celui indiqué dans le mode d'emploi ou toute utilisation à laquelle le spa n'est pas destiné, entre autres les dommages provoqués par l'utilisation du spa avec des températures d'eau en dehors de la zone de 0°C à 49°C, les dommages causés par des cartouches de filtre sales, bouchées ou entartrées, les dommages à la surface du

spa provoqués par une utilisation impropre de produits chimiques à l'origine d'un contact entre des produits de nettoyage pour spas non dissous et la surface, les dommages causés par un mauvais équilibre de pH ou autre chimie impropre de l'eau.

Les dommages provoqués par une assise au sol insuffisante et/ou irrégulière du spa sont considérés comme des mauvais usages et peuvent annuler cette garantie. Les éraflures, décolorations et altérations des panneaux latéraux DuraMaax™ par suite d'une exposition directe à la lumière solaire sont considérées comme des phénomènes d'usure normaux et ne sont pas couvertes par cette garantie.

Clause de non-responsabilité

MAAX® Spas ou ses agents autorisés ne sont pas responsables des dommages corporels ou des pertes liés à l'utilisation du spa ou de tout autre coût, dépense ou dommage consécutif ou incident, en ce compris entre autres l'enlèvement d'un revêtement ou d'un habillage permanent ajoutés au spa. MAAX® Spas ne sera en aucun cas responsable, pour quelque raison que ce soit, pour une somme qui excède la somme payée pour le produit. Aucunes autres garanties, tacites ou verbales, ne s'appliquent. Aucun agent, revendeur, distributeur, aucune entreprise de service après-vente ou autre partie n'est habilitée à changer, transformer ou étendre les conditions de cette garantie de quelque manière que ce soit. Dans certains pays, l'exclusion ou la limitation de dommages consécutifs ou incidents n'est pas autorisée, il est donc possible que les restrictions ou exclusions mentionnées ci-dessus ne s'appliquent pas à l'acheteur.

Droits reconnus par la loi

Cette garantie accorde certains droits reconnus par la loi à l'acheteur et il est possible que l'acheteur dispose encore d'autres droits qui varient en fonction des pays.

MAAX® Spas garantit le châssis en acier Galvalume® contre la rouille, la corrosion et les fissures. Ceci s'applique à la durée de vie du spa sur la base d'une "utilisation normale". Cette garantie exclut expressément les dommages éventuels causés lors de la manutention, de la livraison et/ou du transport du spa ou autre cas de force majeure qui échappe au contrôle de MAAX® Spas.

90 Jours de garantie sur les appuie-têtes, le couvercle de filtre et les diviseurs de pressions

MAAX® Spas garantit les appuie-têtes, le couvercle de filtre et les diviseurs de pressions contre les matériaux défectueux et/ou les défauts de fabrication pendant 90 jours à partir de la date d'achat. Des dommages par suite de l'utilisation impropre des produits chimiques pour la correction d'eau ne sont pas comprises dans cette garantie.

10 Ans de garantie sur la construction

MAAX® Spas garantit le spa contre les fuites d'eau dues à des défauts de la cuve en fibre de verre causés par l'utilisation de matériaux défectueux ou des défauts de fabrication et le châssis interne contre les matériaux défectueux et les défauts de fabrication pendant dix ans à partir de la date d'achat.

7 Ans de garantie sur la surface de la cuve

MAAX® Spas garantit la surface interne du spa contre l'écaillage, les fendillements ou le délaminage causés par l'utilisation de matériaux défectueux et/ou des défauts de fabrication pendant une période de sept ans à partir de la date d'achat. Des dommages par suite d'une exposition prolongée à la lumière solaire ne sont pas comprises dans cette garantie.

5 Ans de garantie limitée sur la plomberie et les équipements

MAAX® Spas garantit votre spa, contre les fuites d'eau provenant des jets, des contrôles d'air, des raccords fixes ainsi que les équipements (incluant pompes, le système de contrôle Powerworks®, la soufflerie et le système de chauffage) contre tout dommage causé par une défectuosité, dans le matériel ou la main d'œuvre pour une période de cinq (5) ans, à compter de la date d'achat de l'acheteur initial.

1 An de garantie sur les façades de jet en acier inoxydable, CleanZone II, le moniteur émetteur/récepteur, l'ozonateur, la télécommande flottante et les composantes du système de sons

MAAX® Spas garantit les jets en acier inoxydable cgarantit les façades de Jet en acier inoxydable, CleanZone II, le moniteur émetteur/récepteur, l'ozonateur, la télécommande flottante et l'unité principale du système de sons, la basse intégrée, l'alimentation électrique et les haut-parleurs contre tout dommage causé par une défectuosité, dans le matériel ou la main d'œuvre pour une période de un (1) an, à compter de la date d'achat de l'acheteur initial.

3 Ans de garantie sur les jets plastiques

MAAX® Spas garantit les jets plastiques contre les matériaux défectueux et les défauts de fabrication pendant trois ans à partir de la date d'achat.

2 Ans de garantie sur l'outillage

MAAX® Spas garantit les systèmes en fibre de verre (entre autres éclairage et faisceaux de fibre de verre, lampes non comprises), les ozonateurs montés en usine (entre autres générateurs, transformateurs et injecteurs) contre les défauts pour une période de trois ans à partir de la date d'achat.

2 Ans de garantie sur les panneaux latéraux

MAAX® Spas garantit les panneaux latéraux DuraMaax™ contre les fendillements, l'écaillage, les fentes, les déformations et le délaminage et contre les matériaux défectueux et les défauts de fabrication pendant une période de deux ans à partir de la date d'achat.

Moment de livraison

MAAX® Spas garantit les lentilles pour lampes colorées des spas, les plombs, les lampes et les cartouches de filtre contre les matériaux défectueux et les défauts de fabrication au moment de la livraison à l'acheteur d'origine.

La garantie ne s'explique pas si l'étiquette avec le numéro de série du spa de MAAX® Spas fait défaut ou si le bon de garantie n'a pas été retourné dans les délais indiqués. Pour valider votre garantie, retournez le bon ci-dessous sous 30 jours à compter de la date d'achat dans une enveloppe timbrée au revendeur chez que vous avez acheté votre spa.

ENGLISH

DEUTSCH

FRANÇAIS

NEDERLANDS

ESPAÑOL

8

Nom

Adresse

Code postal Ville

Pays

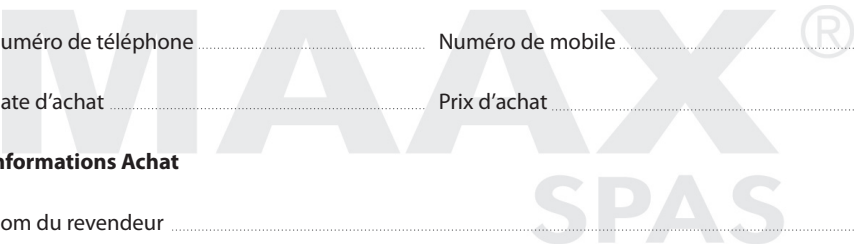
Numéro de téléphone Numéro de mobile

Date d'achat Prix d'achat

Informations Achat

Nom du revendeur

Ville Pays

Modèle Numéro de série

j'ai lu et accepté les conditions de garantie

Signature Date

BELANGRIJKE VEILIGHEIDSWAARSCHUWINGEN

BEWAAR DEZE INSTRUCTIES

WAARSCHUWING:

Kinderen mogen geen gebruik van de spa of hot tub maken zonder toezicht van een volwassene.

WAARSCHUWING:

Gebruik geen spa's of hot tubs voordat alle zuigkappen beschermingen zijn geïnstalleerd om het verstrikken van lichaam en haar te voorkomen.

WAARSCHUWING:

Mensen die medicatie gebruiken en/of een medische geschiedenis hebben, moeten een arts raadplegen voordat ze een spa of hot tub gebruiken.

WAARSCHUWING:

Mensen met besmettelijke ziektes mogen geen spa of hot tub gebruiken.

WAARSCHUWING:

Wees voorzichtig bij het in- en uitgaan van de spa om letsel te voorkomen.

WAARSCHUWING:

Gebruik geen drugs of alcohol voor of tijdens het gebruik van de spa of hot tub om bewusteloosheid en mogelijke verdrinking te voorkomen.

WAARSCHUWING:

Zwangere, of mogelijk zwangere, vrouwen moeten een arts raadplegen alvorens ze de spa of hot tub gebruiken.

WAARSCHUWING:

Watertemperatuur boven de 38°C kan nadelig zijn voor uw gezondheid.

WAARSCHUWING:

Alvorens u de spa of hot tub in gaat, moet u eerst de watertemperatuur met een nauwkeurige thermometer meten.

WAARSCHUWING:

Gebruik de spa of hot tub niet meteen na inspannende oefeningen.

WAARSCHUWING:

Langdurige onder water blijven in de spa of hot tub kan nadelig zijn voor uw gezondheid.

WAARSCHUWING:

Plaats geen elektrische toestellen (zoals verlichting, telefoon, radio of televisie) binnen 1,5 meter van de spa of hot tub.

WAARSCHUWING:

Onderhoud de chemische samenstelling van het water overeenkomstig de instructies van de fabrikant.

WAARSCHUWING:

Het gebruik van alcohol of drugs kan de kans op fatale gevolgen door oververhitting in hot tubs en spas verhogen.

INHOUDSOPGAVE

ENGLISH

DEUTSCH

FRANÇAIS

NEDERLANDS

ESPAÑOL

Veiligheidswaarschuwingen	01	Veiligheidsvoorzieningen apparatuur	20
Inhoudsopgave	02	Automatische onderbreking	20
Belangrijke veiligheidsinstructies	03	Foutmeldingen op het LCD-scherm	20
Wel en niet doen	04	Veel voorkomende LCD-meldingen	22
Oververhitting	05	Onderhoud	23
Installeren van de spa	05	Chemische samenstelling	
Locatie en plaatsing	05	van het water	23
Installatie buitenshuis	06	Reinigen	23
Installatie binnenshuis	06	pH niveau	23
Onderdelen spa systeem	07	Wateronderhoud met ozon	24
Onderdelen spa	08	Water zuiveren met ozon	24
Jet- en aircontrols	09	Speciale chemische producten	24
Jets	09	De spa leeg laten lopen	24
Jets reinigen of vervangen	09	Onderhoud van het filter	25
Aircontrols	10	Winterklaar maken	26
Elektrische specificaties	11	Buitenkant van de spa verzorgen	27
Belangrijke veiligheidsvoorschriften	11	Binnenkant van de spa verzorgen	27
Circuit-onderbreker	11	Lampen	27
Start procedures	12	Veel voorkomende problemen	28
Spa in gebruik nemen	12	met het spawater	28
Bedieningspaneel	13	Algemene problemen	
Bedieningsinstructies	14	met de apparatuur	31
Tiptoetsen	14	Tips voor het baden	33
Temperatuur	15	Aansluitschema's	34
Temperatuur vergrendelen	15	Garantie	35
Temperatuur ontgrendelen	15	Samenvatting beperkte garantie	35
Bedieningspaneel vergrendelen	16	Auteursrechten en handelsmerken	36
Bedieningspaneel ontgrendelen	16	Garantiecertificaat	37
Standaard/Economy/Sleep stand	16		
Instellen tijd en filtercycli	16		
Vooraf ingestelde filtercycli	17		
Filtercycli wijzigen	17		
Reinigingscyclus	18		
LCD scherm omdraaien	18		
Digitale Fiber Optics (optie)	18		
Ozonbehandeling	18		

VEILIGHEIDSINSTRUCTIES

Let op: kans op elektrische schok
Lees en volg alle instructies

1. Lees en volg alle instructies.
2. Bewaar deze instructies
3. Laat kinderen **nooit** zonder blijvend grondig toezicht door een volwassene bij de spa of de spa gebruiken.
4. Sluit **nooit** aan op een stroomvoeding met ladingsregelaar.
5. Gebruik de spa **nooit** wanneer de zuigkappen gebroken zijn of missen.
6. Vervang de zuigkap **nooit** door een zuigkap met een lagere snelheid dan de stroomsnelheid die op de originele zuigkap staat.

De zuigkappen in deze spa zijn op grootte gemaakt om de specifieke waterstroom die door de pomp wordt gemaakt aan te kunnen. Wanneer de zuigkappen of de pomp vervangen moeten worden, controleer dan of de stoomsnelheden verenigbaar zijn.

Voorkomen van/de kans verminderen op letsel en/of verdrinking:

1. De temperatuur van het water in een spa mag nooit hoger zijn dan 40 °C. Deze temperatuur wordt voor een gezonde volwassene als veilig beschouwd. Lagere watertemperaturen worden aanbevolen voor jonge kinderen en volwassenen op leeftijd en wanneer het gebruik van de spa langer duurt dan tien minuten. Raadpleeg uw arts of kinderarts over een veilige temperatuur. **AANTEKENING: zie de informatie over oververhitting op pagina 5.**

2. Aangezien een te hoge watertemperatuur een zeer grote kans op beschadiging van de vrucht tijdens de eerste maanden van de zwangerschap met zich meebrengt, moeten (mogelijk) zwangere vrouwen voordat ze een spa betreden eerst met hun arts overleggen.
3. Alvorens een spa te betreden, moet de gebruiker de temperatuur van het water met een goede badthermometer controleren, aangezien de tolerantie van temperatuurregulerende apparatuur voor water kan variëren.
4. Het gebruik van alcohol, drugs of medicijnen voor of tijdens het gebruik van de spa kunnen leiden tot verlies van bewustzijn met de kans op verdrinking.
5. Zwaarlijvige personen of personen met hartkwalen, problemen met de bloedsomloop of diabetes moeten een arts raadplegen voordat ze een spa gebruiken.
6. Personen die medicijnen gebruiken moeten een arts raadplegen voordat ze een spa gebruiken omdat sommige medicijnen slaperigheid kunnen veroorzaken terwijl andere medicijnen de hartslag, bloeddruk en bloedsomloop kunnen beïnvloeden.

De kans op een elektrische schok vermijden:

1. Gebruik voor het aansluiten van de aarddraad de aardklem op de control box. De koperen geleider moet minimaal 6 mm² zijn.
2. Installeer de spa op een afstand van ten minste 1,5 m van alle metalen oppervlakken. De spa mag wel binnen een straal van 1,5 m van een metalen

oppervlak worden geïnstalleerd als elk metalen oppervlak permanent verbonden is met een geleider van solide koper van ten minste 6 mm² bevestigd aan de aardeklem op de control box die voor dit doel is meegeleverd.

3. Gebruik geen elektrische apparaten, zoals lampen, telefoons, radio's of tv's binnen een straal van 1,5 m van een spa.

OPMERKING: Informeer bij uw energiebedrijf wat de veiligheidseisen met betrekking tot de installatie van dit product zijn. Laat het daadwerkelijke aansluiten van de elektrische verbindingen van de spa over aan een erkend installateur volgens de landelijk geldende normen.

De elektrische voeding van dit product moet beschikken over een juist ingestelde aardlekschakelaar of stroomonderbreker. De onderbrekingsvoorziening moet goed toegankelijk zijn voor bediening maar minimaal op 1,5 m van de spa worden geïnstalleerd in overeenstemming met de nationale en geldende voorschriften.

4. Installeer de spa zodanig dat afwatering mogelijk is voor het compartiment met elektrische onderdelen.

Verdere informatie om jarenlang van uw spa te kunnen genieten:

Wat u wel moet doen:

- Bewaar deze instructies!
- Sluit de spa direct na gebruik af met de cover.
- Houd de cover gesloten wanneer de spa niet in gebruik is.
- Wees voorzichtig bij het betreden en verlaten van de spa; door het natte en gladde oppervlak kunt u gemakkelijk uitglijden.

- Laat de elektrische aansluitingen door een erkend installateur aanleggen.
- Vervang beschadigde elektriciteits snoeren tijdig.
- Houd de balans van de samenstelling van het water goed in het oog. Onbehandeld water veroorzaakt niet alleen problemen voor uw spa en apparatuur, maar vormt ook een gezondheidsrisico.
- Reinig het filterelement maandelijks of zo vaak u dat nodig acht (zie onderhoud van het filter pagina 24).
- Plaats de spa zodanig dat alle zijden voor onderhoud toegankelijk zijn.
- Gebruik een badmuts als u lang haar hebt.
- Lees de informatie over oververhitting (deze pagina).
- Gebruik uitsluitend de officiële verzorgingsproducten voor uw spa zodat de spa en de samenstelling van het water in optimale balans blijft.

Wat u niet mag doen:

- De spa meer dan 30 minuten achtereen op 40°C gebruiken. Zie oververhitting op deze pagina.
- Een verlengsnoer gebruiken voor de stroomvoorziening van uw spa.
- Toestaan dat iemand op de cover van de spa gaat staan. Het is niet bedoeld voor het dragen van gewicht.
- De stroomvoorziening van de spa aansluiten terwijl de spa niet tot het op de skimmer aangegeven peil gevuld is.
- De pomp gedurende langere tijd op hoge snelheid gebruiken terwijl de cover zich op de spa bevindt. Langdurig gebruik van de pomp kan warmteopbouw veroorzaken waardoor de spa niet goed functioneert.

Oververhitting

De oorzaken, symptomen en gevolgen van oververhitting kunnen als volgt worden omschreven: Oververhitting ontstaat wanneer de inwendige temperatuur van het lichaam een level bereikt van een aantal graden boven de normale lichaamstemperatuur van 37°C. De symptomen van oververhitting omvatten een toename van de inwendige lichaamstemperatuur, duizeligheid, sloomheid, slaperigheid en flauwvallen. De gevolgen van oververhitting zijn (1)

niet in staat hitte op te merken, (2) niet in staat om de behoefte uit de spa of hot tub te gaan te herkennen, (3) onbewust van dreigend gevaar, (4) fatale schade bij zwangere vrouwen, (5) lichamelijk onvermogen om uit de spa of hot tub te gaan, en (6) bewusteloosheid waardoor het gevaar van verdrinking kan ontstaan.

Waarschuwing: Het gebruik van alcohol, drugs of medicijnen kan de kans op fatale gevolgen door oververhitting verhogen.

INSTALLEREN VAN DE SPA

Gevaarlijk: risico elektrische schok, installeer minstens 1,5 meter vanaf alle metalen oppervlaktes.

De elektrische voeding van dit product moet beschikken over een juist ingestelde aardlekschakelaar of stroomonderbreker in overeenstemming met de regionale voorschriften.

De onderbrekingsvoorziening moet goed toegankelijk zijn voor bediening maar minimaal op 1,5 m van de spa worden geïnstalleerd in overeenstemming met de nationale en geldende voorschriften. Alle elektrische verbindingen moeten voldoen aan alle regionale voorschriften.

Locatie en plaatsing

Kies voor de spa een stevige ondergrond die waterpas en vlak is en houd daarbij het

gewicht van de gevulde spa in gedachten (sommige modellen wegen meer dan 2000 kilo).

Als u twijfelt over het draagvermogen van de door u gekozen plek, kunt u het beste contact opnemen met een architect of aannemer. De totale omtrek van de spabehuizing en –bodem moet gelijkmatig ondersteund worden. Als uw spa buiten wordt geïnstalleerd, raden we u aan een stevige ondergrond te maken waarop de spa kan rusten.

Als u verzuimt voor een waterpas oppervlak te zorgen, kan dit tot structurele schade aan uw spa leiden en is de garantie ongeldig. Bij het plaatsen van de spa moet rekening worden gehouden met het feit dat alle vier de zijden van de spa voor reparaties en onderhoud toegankelijk moeten zijn. Het laten verzinken van de spa wordt dan ook afgeraden.

Installatie buitenshuis

Als de spa buiten wordt geïnstalleerd dient met het volgende rekening te worden gehouden:

1. Lokale bepalingen ten aanzien van afrasteringen.
2. Lokale voorschriften voor elektrische installaties en leidingen.
3. Uitzicht vanuit uw huis.
4. Windrichting.
5. Blootstelling aan zonlicht.
6. Plaatsing ten opzichte van bomen (takken, bladeren en schaduw).
7. Ligging van garderobe en badkamer.
8. Opslagruimte voor onderhoudsapparatuur en chemische producten.
9. Plek vanaf waar volwassenen toezicht op kinderen kunnen houden.
10. Tuinaanleg en nachtverlichting.
11. Toegankelijkheid van apparatuur.
12. Locatie van stroomvoorziening en looproute.

Installatie binnenshuis

Als de spa binnen wordt geïnstalleerd dient met het volgende rekening te worden gehouden:

1. Een spa binnenshuis verhoogt de luchtvochtigheid aanzienlijk. U kunt de gevolgen hiervan beperken door ventilatoren of een ontvochtiger te gebruiken. Raadpleeg voor meer informatie uw leverancier.
2. In de buurt van de spa moeten afvoerputjes in de vloer worden geïnstalleerd om het water af te voeren dat anders een val en/of waterschade zou kunnen veroorzaken.
3. De vloer moet vlak zijn met een antislipafwerking. Tapijt wordt afgeraden.
4. De muren, plafond en het houtwerk moeten gemaakt zijn van zeer vochtbestendig materiaal.
5. Controleer of de vloer het geconcentreerde gewicht van de spa kan dragen.
6. De spa moet voor de installatie gecontroleerd worden op lekken ter voorkoming van mogelijke waterschade. Mogelijk valt deze service ook onder de installatieservice van uw leverancier.
7. Serres kunnen een hoge omgevings-temperatuur vasthouden, wat de watertemperatuur van de spa ook kan beïnvloeden. Onder deze omstandigheden wordt afgeraden om de filtercycli gedurende meer dan 6 uur per dag te laten uitvoeren.

ONDERDELEN SPA SYSTEEM

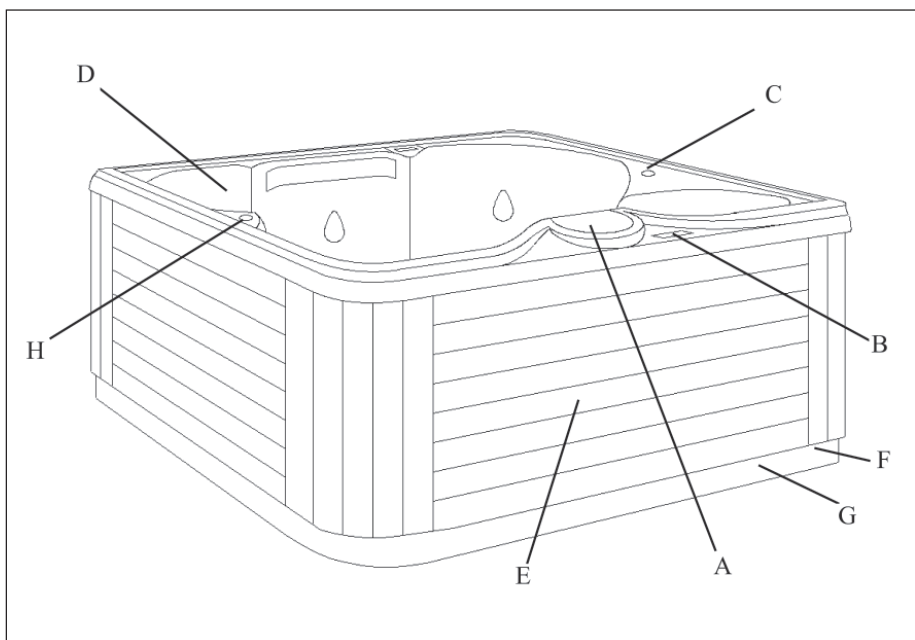

- A. Skimmer:** Verwijdert drijvend vuil uit het wateroppervlak, vormt een doorgang waardoor het water terug kan naar de apparatuur en bevat een filterelement.
- B. Regelpaneel bovenzijde:** Wordt gebruikt voor het instellen van de temperatuur, de pomp voor de jets en de verlichting.
- C. Air Controls:** Hiermee wordt de hoeveelheid lucht in de jets vergroot of verkleind. Tijdens het verwarmen van het water kunt u de Air Controls het beste gesloten houden voor maximale energiebesparing.
- D. Comfort Collar™ klep:** Wordt gebruikt om de watertoevoer naar de Comfort Collar™ jets te regelen (niet bij alle modellen).
- E. Technische apparatuur** (geen onderdelen die door gebruiker zelf onderhouden kunnen worden): Een of twee pompen, verwarmingsinstallatie en bijbehorende elektrische regelaars (niet weergegeven).
- F. Toegang tot afvoerkanaal:** Afvoerkraantjes van de spa bevinden zich op de schopplaat.
- G. Identiteitslabel van de fabrikant:** Bevat identificatiegegevens voor garantieservice (serienummer, modelnummer, enz.) en elektrische gegevens (ampèreklasse en -vereisten). Bevindt zich op de schopplaat, aan dezelfde kant als het regelpaneel boven op de spa.
- H. Wisselklep:** Wordt gebruikt om de waterstroom van de jets naar de jets in het open zitgedeelte te geleiden (niet bij alle modellen).

ONDERDELEN SPA

ENGLISH

DEUTSCH

FRANÇAIS

NEDERLANDS

ESPAÑOL

Dient louter als referentie. Apparatuur kan in werkelijkheid van de afbeelding afwijken.

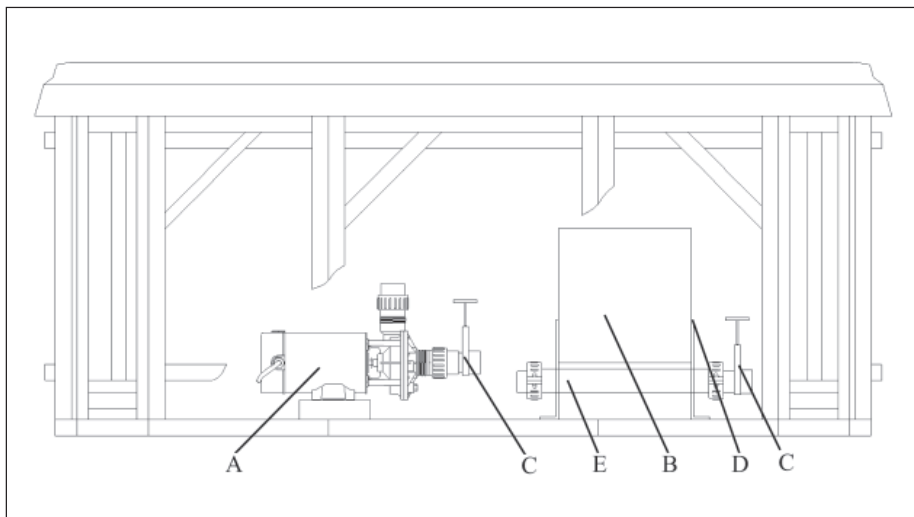

OPMERKING: Geen onderdelen die de gebruiker zelf kan onderhouden. We adviseren de spa alleen door een erkend installateur te laten onderhouden en repareren.

- A. Pompen (één of twee pompen, afhankelijk van model): Lage snelheid voor efficiënte circulatie van water tijdens filteren en verwarmen; hoge snelheid voor maximale functie van de jets. De pompfuncties worden geactiveerd door de toetsen op het bedieningspaneel.
- B. Waarschuwings- en installatielabel: Bevat belangrijke veiligheidsinformatie en installatie-instructies.
- C. Schuifafsluiter: Word gebruikt om de watertoevoer van de spa naar de apparatuur af te sluiten tijdens het onderhoud. Het aantal varieert afhankelijk van het model. Bij normaal gebruik moeten alle kleppen open staan.
- D. Elektrische aansluitingen: Bevat elektrische aansluitpunten voor het aansluiten van diverse stekkers. Deze elektrische aansluitpunten zijn tijdens de productie aangebracht.
- E. Verwarmingsinstallatie: Wordt geregeld via de thermostaat en bevat een ingebouwde veiligheidsvoorziening die bij oververhitting de verwarmingsinstallatie automatisch uitschakelt.

JETS EN AIR CONTROLS

Jets

Alle jets zijn zodanig ontworpen dat ze individueel een unieke hydromassage geven. Afhankelijk van het model heeft uw spa een combinatie van de volgende jets:

Cyclone Therapeutic:

Geplaatst om te richten op de grote spiergroepen. Deze jets leveren een geconcentreerde, hoog volume stroom van water voor een diepe massage. Elke jet is volledig in te stellen, waardoor de gebruiker de waterstroom in kan stellen op de meest comfortabele stand. De inspuiter kan worden gedraaid om deze op de pijnlijke spieren te richten of om deze juist te ontzien

Cyclone Turbo Swirl Jets:

Geplaatst om te richten op spiergevoelige zones. Deze jets leveren een draaiend V-vormende waterstroom voor een zachte, pulserende massage. Iedere jet is volledig in te stellen, waardoor de gebruiker de waterstroom in kan stellen op de meest comfortabele stand.

Whirlpool:

Geplaatst om overall water circulatie te creëren, deze hoge volume met meerdere doelen jet voorziet de spa van whirlpool effect 3.

Cluster jets:

Geplaatst in het voetgedeelte of schouder gebied van de spa, deze jets leveren een doordringende massage om spanning op te lossen. Deze jet kan het ingangspunt zijn van de ozon die geproduceerd wordt tijdens de automatische filtratie cycli, en is dus niet verstelbaar. Let op: Ozonproductie wordt

gestopt wanneer andere functies door de gebruiker van de spa worden geactiveerd via het bedieningspaneel.

Alle grote jets zijn instelbaar van een volledig open naar een gesloten stand. Het is erg belangrijk dat u **NOOIT ALLE GROTE JETS TEGELIJK SLUIT!**

Jets reinigen of vervangen

Hard water kan opeenhopingen van kalk /mineralen veroorzaken die de jets kunnen vernauwen of verstopen. Een jet bestaat uit een flens en een spuitopening. Roteer deze onderdelen wekelijks en verwijder/reinig ze maandelijks zodat ze goed blijven bewegen.

OPMERKING: Als u een jet wilt reinigen of vervangen is het niet nodig het water uit de spa eerst weg te laten lopen.

De flens en de spuitopening van de jet draaien

- Draai de flens van de jet naar links en rechts (open en gesloten).
- Draai de flens weer geheel open.
- Stel de jets in op hoge snelheid.
- Draai de spuitopening naar links en rechts.
- Draai de spuitopening in de buis.

OPMERKING: Als het inzetstuk van de jet losraakt uit de spabehuizing volg dan de onderstaande procedure om de jet weer te installeren.

De jets reinigen

Om het jet inzetstuk te **verwijderen**, gebruikt u uw handpalm om druk uit te oefenen op de flens van de jet. Draai tegen de klok in totdat u een klik hoort. Haal de jet onderdelen

voorzichtig uit de behuizing.

Om het jet inzetstuk en de behuizing te **reinigen**, gebruikt u een spuitpistool/ tuinslang en spuit u aan de binnenkant van de jet. Laat de jet in een verdunde spa reinigungsoplossing staan en spoel deze vervolgens af. Veeg de binnenkant van de behuizing af om eventueel vuil te verwijderen. Om de jet **opnieuw te installeren** plaatst u de jet in de behuizing. Druk met uw handpalm de flens naar beneden terwijl u met de klok mee draait totdat de spuitopening weer op zijn plaats 'klikt'.

Comfort Collar™

Een aantal modellen in de 400 serie zijn uitgevoerd met speciale nek jets in de Comfort Collar™ die boven de waterlijn zitten. De intensiteit van de waterstroom van deze jets kunnen beheerst worden door het draaien van de aangrenzende ventiel naar de therapieplaats.

Air Controls

De kracht waarmee de jets water spuiten kan worden gereguleerd door de hoeveelheid lucht aan te passen die samen met het water door de jets wordt geïnjecteerd. Op de rand van de spa bevinden zich twee tot vier luchtregelaars. Elke Air Control stuwt lucht naar bepaalde jets in de spa waardoor u al naar gelang uw eigen voorkeur verschillende combinaties en niveaus van jet-actie kunt maken. Draai de Air Control tegen de klok in om de luchttoevoer af te sluiten en met de klok mee om de luchttoevoer te openen.

OPMERKING: Voor een optimaal energieverbruik moeten de Air Controls tijdens het verwarmen gesloten blijven. Indien uw spa is uitgerust met een Turbo Blower, moet één Air Control altijd open blijven staan.

OPMERKING: Als de spa is uitgevoerd met een Aeromax optie, moet er te allen tijde één air control open blijven staan.

ELEKTRISCHE SPECIFICATIES

Let op: kans op elektrische schok
Lees en volg alle instructies

Belangrijke veiligheidsvoorschriften

Alle elektrische aansluitingen van dit spa-systeem mogen **UITSLUITEND** worden uitgevoerd door een gekwalificeerde en erkend installateur, in overeenstemming met de gangbare normen die gelden ten tijde van de installatie.

OPMERKING: Alvorens u onderhoudswerkzaamheden aan de spa uitvoert, moet u de stroom bij de hoofdschakelaar of het voedingspaneel uitschakelen.

Om elektrische spa verbindingen te maken, moet u het toegangspaneel verwijderen, lokaliseer de control box, verwijder de afdekking van de control box en volg het bedradingssysteem aan de binnenkant van de afdekking van de control box. Verbindingen moeten gemaakt worden met gebruik van **alleen** koperen geleiders. Verbindingsdraden, hoofdschakelaars of zekeringen moeten allemaal gemaakt zijn om de totale ampere lading te voorzien zoals bepaald op het apparaaturlabel. Deze apparatuur is gemaakt om alleen te werken op 50Hz wisselstroom, met 230V, zoals vereist.

OPMERKING: Alle units moeten dicht zijn en alle schuifafsluiters moeten vergrendeld zijn in de OPEN positie vóór het vullen of opnieuw vullen van de pompen. Een clip is verschaft om het ventiel open te houden. Laat de spa lopen en check voor unit lekken voor het installeren van het frontpaneel.

Circuit-onderbreker

Een bevoegde elektricien zal de spa aansluiten op een stroomkring die beschermd is door een RDC of aardlekschakelaar.

LET OP: De heater kan alleen geactiveerd worden met de pomp in lage snelheid. Alleen het licht kan werkzaam zijn tegelijkertijd zonder de heater onbruikbaar te maken. Contact uw dealer om deze optie te selecteren.

Koperdraad is aanbevolen voor alle elektrische verbindingen.

START PROCEDURES

ENGLISH

DEUTSCH

FRANÇAIS

NEDERLANDS

ESPAÑOL

Volg de aanbevelingen voor locatie en elektrische aansluiting. De waterlijn op de spa is het niveau waarop het water gehouden moet worden.

1. Vul de spa met kraanwater via de filteropening tot de markering op de skimmerklep.

Gebruik nooit onthard water in uw spa.

Onthard water kan de chemische balans van het spawater beïnvloeden en leiden tot degradatie van metalen onderdelen.

2. Schakel de stroomtoevoer naar de spa in.
3. Open de Air Controls, die zich boven aan de rand bevinden en roteer de jets van boven naar beneden. Schakel pompen in. Er hoort nu water uit de therapeutische jets te komen. Als dit niet het geval is, moeten de jets worden uitgeschakeld en moet u de hierna volgende alinea 'Uw spa in gebruik nemen' doornemen.
4. Voeg de chemische producten toe. Zie het gedeelte over het onderhoud van de waterkwaliteit .

Volg de gebruikersinstructies voor uw eigen model op om de gewenste temperatuur in te stellen. In het begin kan het 12 à 14 uur duren voordat een spa is opgewarmd. Houd de cover op de spa en sluit de Air Controls om het verwarmingsproces te bevorderen.

BELANGRIJK: gebruik de spa niet als het water niet krachtig uit de jets stroomt.

Uw spa in gebruik nemen

Wanneer u de spa voor het eerst vult, of nadat u de spa leeg hebt laten lopen en opnieuw hebt gevuld, kan het nodig zijn om het systeem te ontluchten. Mocht er een luchtbel in het systeem aanwezig zijn, verwijder dan de filtermand, steek een tuinslang zo ver mogelijk door de opening van het filter zonder hierbij kracht uit te oefenen. Houd de slang op zijn plaats en zet de kraan open. Hierdoor wordt water in en lucht uit de pomp gedreven.

400/300 SERIES BEDIENINGSPANEEL



400 Bedieningspaneel

400 Serie

Als uw bedieningspaneel hierop lijkt, heeft uw spa de volgende functies:

- interne en externe lichten
- luchtmassage
- blower
- 2 pompen



351 Bedieningspaneel

351 Serie

Als uw bedieningspaneel hierop lijkt, heeft uw spa de volgende functies:

- interne lichten
- 1 pomp

BEDIENINGSINSTRUCTIES

ENGLISH

DEUTSCH

FRANÇAIS

NEDERLANDS

ESPAÑOL

Met het bedieningssysteem van de 460 Serie beschikt u over een optimaal bedieningssysteem voor uw spa. De LCD met achtergrondverlichting geeft de feitelijke watertemperatuur weer, de ingestelde watertemperatuur, de tijd en gebruikersinstellingen. Elke systeemfunctie wordt geactiveerd door een tiptoets in het bedieningspaneel. U hoeft alleen maar op de juiste tiptoets te drukken om de gewenste functie te activeren. Bij het opstarten, wanneer de spa van stroom wordt voorzien, zal de bediening correct en veilig volgens de fabrieksinstellingen functioneren. De spa staat dan in de **Standaard stand**, de temperatuur is ingesteld op 37,5 °C en er is een filtercyclus van 2 keer twee uur ingesteld. Om de unieke capaciteiten van het bedieningssysteem te benutten is het belangrijk om te weten hoe de temperatuur ingesteld moet worden, hoe de pompen werken, hoe het licht moet worden bediend, hoe de standen kunnen worden aangepast en hoe de filtercycli kunnen worden veranderd.

OPMERKING: Bij eventuele stroomuitval of stroomstoringen behoren alle instellingen van het bedieningssysteem van de 460 serie behouden te blijven. Mochten enkele instellingen toch verloren gaan, herprogrammeer deze dan met behulp van de instructies in deze handleiding en neem contact op met uw leverancier.

Tiptoetsen

De tiptoetsen zijn de knoppen die zich op het bedieningspaneel aan de bovenzijde van de spa bevinden. Hiermee kunt u diverse spa functies programmeren (bijv. verlichting aanzetten, temperatuur instellen). In de tabel op deze pagina worden de functies van de diverse toetsen toegelicht:

Toets	Gebruik
 Warm	- temperatuur verhogen - duur filtercycli wijzigen
 Cool	- temperatuur verlagen - duur filtercycli wijzigen
 Light	- onderwaterverlichting van de spa in- of uitschakelen
 Mode/Prog	- temperaturen instellen of vergrendelen/ontgrendelen - paneelinstellingen vergrendelen/ontgrendelen - andere stand kiezen - tijd en filtercycli instellen
 Jets 1	- filtratiepomp activeren
 Jets 2	- therapeutische pomp activeren
 Time	- tijdsinstellingen wijzigen of ingestelde tijden voor spa cycli wijzigen
 Blower	- optioneel - zet blowersysteem aan of uit

Temperatuur

De hoogste temperatuur die ingesteld kan worden is 40 °C en de laagste is 27 °C. Op het display wordt de feitelijke watertemperatuur weergegeven. Als de pomp niet gebruikt wordt, zijn er twee streepjes te zien. Als er streepjes worden weergegeven, moet u de pomp eerst starten door op de toets **JETS 1** te drukken. Daarna moet u wachten totdat de watertemperatuur wordt weergegeven (dit duurt ongeveer 2 minuten). De ingestelde temperatuur van uw spa kan op eenvoudige wijze op elk gewenst moment worden verhoogd of verlaagd met behulp van de toets **WARM** of **COOL**. Wanneer een van deze toetsen wordt aangeraakt, wordt de ingestelde temperatuur in het LCD-venster weergegeven. Door elke volgende aanraking van de toets wordt de temperatuur met 0,5 °C naar boven of naar beneden aangepast. Na drie seconden geeft het LCD-scherm automatisch de watertemperatuur of streepjes weer. Als de spa op de stand **Standard** is ingesteld of zich in een filtercyclus bevindt, kan het aanpassen van de temperatuur leiden tot het activeren van de verwarmingsinstallatie. Wanneer de verwarmingsinstallatie actief is, wordt het woord **HEAT** in het LCD-scherm weergegeven.

OPMERKING: 230 Volt spa's worden niet verwarmd wanneer pomp 1 op hoge snelheid staat ingesteld en/of wanneer pomp 2 in gebruik is.

JETS 1

Druk op **JETS 1** om de hoofd filtratiepomp te activeren. De volgorde van de jet actie is:
 1 keer aanraken = lage jets
 2 keer aanraken = hoge jets
 3 keer aanraken = uit

JETS 2

Druk op **JETS 2** om de therapeutische pomp te activeren. De volgorde van de jet actie is:
 2 keer aanraken = hoge jets
 3 keer aanraken = uit

Het gebruik van pomp 1 op lage snelheid is zodanig getimed dat de pomp na vier uur automatische afslaat. Het gebruik van pomp 1 op hoge snelheid en van pomp 2 op lage en hoge snelheid is zodanig getimed dat de pompen na 15 minuten afslaan.

OPMERKING: Telkens wanneer een filtercyclus of verwarming benodigd is, werkt pomp 1 automatisch op lage snelheid. Wanneer de pomp eenmaal automatisch geactiveerd is, kan de lage snelheid van pomp 1 niet worden uitgeschakeld, alle andere functies kunnen echter wel worden geactiveerd.

Temperatuurfunctie vergrendelen

Wanneer u de gewenste watertemperatuur hebt ingesteld, kunt u de nieuwe instelling het beste vastzetten om te voorkomen dat de temperatuur van de spa, zonder dat u dat wilt, wordt gewijzigd. U kunt de ingestelde temperatuur als volgt vergrendelen:
 Druk op **WARM** of **COOL** en vervolgens op **TIME** en **JETS 1** en **WARM** binnen 3 seconden. De "TL" indicator licht op als de temperatuur vergrendeld is.

Temperatuurfunctie ontgrendelen

Voor het ontgrendelen van de temperatuur, drukt u of op **WARM** of **COOL**, vervolgens op **TIME**, dan op **JETS 1** en tenslotte op **COOL** binnen 3 seconden. Het "TL" indicator licht gaat uit als het is ontgrendeld.

Bedieningspaneel vergrendelen

Om te voorkomen dat er gebruik wordt gemaakt van uw spa zonder dat u dat wilt, beschikt het systeem over een uniek vergrendelingssysteem voor het bedieningspaneel. Als u het paneel wilt vergrendelen, drukt u op **TIME** en vervolgens op **JETS 1**, dan **WARM** binnen 3 seconden. Als het paneel vergrendeld is zal het licht van de "PL" indicator aan gaan. Alle toetsen op het paneel zijn nu gedeactiveerd, behalve **TIME**. Wanneer het bedieningspaneel vergrendeld is, werken alle automatische spa functies normaal, alleen kunnen ze dan niet gewijzigd worden.

Bedieningspaneel ontgrendelen

Als u het paneel wilt ontgrendelen, drukt u binnen 3 seconden achtereenvolgens op **TIME**, **JETS 1**, **COOL**. Het licht van de "PL" indicator zal uitgaan.

Verlichting

Druk op de toets **LIGHT** om de onderwaterverlichting van de spa aan en uit te zetten. Na 60 minuten wordt de verlichting automatisch uitgeschakeld.

Standen

Uw MAAX spa heeft drie primaire standen. **Standaard stand** houdt het water op de gewenste temperatuur. Let op dat de laatst gemeten temperatuur alleen getoond wordt als pomp minstens 2 minuten heeft gelopen. Het LCD scherm zal kort "St" tonen wanneer deze mode wordt geselecteerd.

Economy stand verwarmt het water alleen tijdens filtercycli tot de gewenste temperatuur. Het LCD scherm toont "Ec" als deze mode is geselecteerd en de temperatuur is niet huidig. Het LCD scherm wisselt tussen

"Ec" en de temperatuur als het de huidige temperatuur is.

Sleep stand verwarmt de spa alleen tijdens filtercycli tot binnen 11°C van de temperatuur. Het LCD scherm toont "SL" wanneer deze mode geselecteerd is. Het LCD scherm wisselt tussen "SL" en de temperatuur wanneer de temperatuur gemeten is.

Veranderen van standen

Om de standen te wijzigen drukt u op **MODE/PROG**. De stand zal in het LCD-scherm knipperen. Druk op **COOL** om tot de gewenste stand te komen en druk dan op **MODE/PROG** om de selectie te bevestigen. Druk op **WARM** of **COOL** en **JETS 2** om de spa in de Standby stand zetten. Terwijl hij in deze stand staat worden alle functies tijdelijk opgeschort om filter wijzigingen of andere routine onderhoudstaken uit te kunnen voeren. Druk op een willekeurige knop om uit de Standby stand te gaan.

De tijd en filtercycli instellen

Deze functie is zodanig ontworpen dat door de spa aan te sluiten op een goed gearde bron en de spa goed en veilig functioneert bij 37,5 °C. Om echter volledig te kunnen profiteren van de unieke mogelijkheden van deze functie is het belangrijk om de tijd en filtercycli in te stellen.

De tijd instellen

Als de tijd nog niet geprogrammeerd is zal het **TIME** icoon knipperen op het LCD-scherm. Om de tijd in te stellen drukt u op **TIME**, vervolgens op **MODE/PROG**. Het uur knippert op het LCD-scherm, drukt u op **SET UP** of op **SET DOWN** om de tijd voor- of achteruit te zetten. Druk op **MODE/PROG** om het uur vast te zetten. Nu knipperen de minuten in het LCD-scherm,

druk op **SET UP** of op **SET DOWN** om de minuten voor- of achteruit te zetten. Druk op **MODE/PROG** om de minuten vast te zetten. Nu kunt u doorgaan met het instellen van de filtercycli zoals beschreven in het stuk "filtercycli wijzigen" of druk op **TIME** om de instellingen te bewaren en het programmeren te verlaten.

Vooraf ingestelde filtercycli

Nu de tijd is ingesteld zal de spa het water elke 12 uur 2 uur lang automatisch filteren. Wanneer een filtercyclus bezig is, wordt deze automatische filterprocedure op het LCD-scherm aangegeven als **Filter 1** of **Filter 2**. Tevens licht het F1 of F2 icoon op.

Filter 1

De eerste filtercyclus wordt automatisch om 08.00 uur geactiveerd. Het filteren met de lage snelheidspomp wordt tot 10.00 uur uitgevoerd.

Filter 2

De tweede filtercyclus wordt om 20.00 uur automatisch geactiveerd, waarbij de lage snelheidspomp tot 22.00 wordt gebruikt. Tijdens een filtercyclus zal de hoofd filtratiepomp werken op lage snelheid en kan niet uitgedaan worden tenzij de spa in de Standby stand staat. Aan het begin van elk filtercyclus, zal de andere apparatuur aangaan voor 30 seconden om alle leidingen te zuiveren en te verzekeren van een complete filtratie.

Filtercycli wijzigen

Het bedieningssysteem zorgt ervoor dat u de starttijd en duur van elk filtercyclus kunt aanpassen zoals wanneer het u uitkomt. De tijd die benodigd is voor het filteren van uw spa is afhankelijk van het gebruik en de

omgevingsomstandigheden, maar een totale filtertijd van tenminste vier uur per dag wordt aangeraden om het water te reinigen en te onderhouden.

Als u de filtercycli instelt als vervolg op de instelling van de tijd ga dan naar de volgende paragraaf. Om de programmering te starten van het wijzigen van de filtercycli druk op **TIME**, **MODE/PROG**, **MODE/PROG** en **MODE/PROG** binnen 3 seconden. Nu ziet u de iconen "**PROGRAM**", "**FILTER 1**" en "**START TIME**" op het LCD-scherm. Druk op **SET UP** of **SET DOWN** om de begintijd van filter 1 te wijzigen. Bevestig het uur door op **MODE/PROG** te drukken. Nu knipperen de minuten in het LCD-scherm, druk op **SET UP** of op **SET DOWN** om de minuten voor- of achteruit te zetten. Druk op **MODE/PROG** om de minuten vast te zetten. Nu ziet u de iconen "**PROGRAM**", "**FILTER 1**" en "**END TIME**" op het LCD-scherm. Pas de uren en minuten aan voor de eindtijd van de eerste filtercyclus zoals hierboven beschreven.

Na het drukken op **MODE/PROG** om de eindtijd van de eerste filtercyclus vast te zetten, verschijnen nu de iconen "**PROGRAM**", "**FILTER 2**" en "**START TIME**" op het LCD-scherm. Pas de uren en minuten aan voor de starttijd van de tweede filtercyclus zoals hierboven beschreven.

Na het drukken op **MODE/PROG** om de starttijd van de tweede filtercyclus vast te zetten, verschijnen nu de iconen "**PROGRAM**", "**FILTER 2**" en "**END TIME**" op het LCD-scherm. Pas de uren en minuten aan voor de starttijd van de tweede filtercyclus zoals hierboven beschreven.

Na het drukken op **MODE/PROG** om de eindtijd van de tweede filtercyclus vast te zetten worden de nieuwe filtratie tijden bewaard in het systeem en op LCD-scherm

verschijnt de watertemperatuur. Het drukken tijdens de programmering op **TIME** zal ervoor zorgen dat de waarden worden bewaard die tot dan toe vast gezet zijn en de programmering verlaten. Om de spa in te stellen op continue filtratie, stel dan de start en eindtijd van de eerste filtercyclus op dezelfde tijd.

Reinigingscyclus

Na perioden van intensief gebruik kunt u de jets inschakelen door pomp1 op lage snelheid aan te zetten voor een reinigingscyclus van vier uur.

Het LCD-scherm omdraaien

Het bedieningssysteem beschikt over een draaifunctie waarmee het LCD-scherm leesbaar is als u zich in de spa bevindt, maar ook als u buiten de spa bent. Om het LCD-scherm om te draaien, drukt u op de toets **WARM** of **COOL** gevolgd door "**blower**". Om het display weer om te draaien, drukt u opnieuw op **WARM** of **COOL** gevolgd door "**blower**". (Niet voor model 351)

Turbo Air Booster optie

Afhankelijk van het type is uw spa mogelijk uitgerust met een Turbo Blower luchtsysteem ter verhoging van de kracht en therapeutische werking van de jets. Om het Turbo Air systeem in- en uit te schakelen drukt u op de toets **BLOWER**

OPMERKING: Na 15 minuten wordt de Turbo Air Blower automatisch uitgeschakeld.

OPMERKING: Bij aanvang van een filtercyclus wordt de blower geactiveerd om de buizen te zuiveren en een complete filtratie te garanderen. Zorg ervoor dat tenminste één Air Control geheel open staat.

Digitale/Fiber optics licht (DOL)

Alle spa's zijn voorzien van een digitaal optisch licht systeem, of DOL. Elke keer dat het DOL systeem is ingeschakeld door het drukken op de '**light**' toets, zal het beginnen met een andere kleur.

Om van stand te wisselen, drukt u binnen vijf seconden de toets Light of Fiber Optic. De verlichting gaat door naar de volgende kleurvolgorde stand.

Ozonbehandeling

Alle MAAX Spas® zijn standaard uitgevoerd met een MAAX Spas® CleanZone™ ozonator om het water zuiver te houden. Alle ozongenerende apparaten die in de fabriek worden geïnstalleerd zijn bedoeld voor gebruik in combinatie met een injectiesysteem om een maximaal zuiverend effect te bereiken door volledige vermenging van de ozon met de waterstroom. CleanZone™ produceert alleen ozon wanneer een geprogrammeerde filtercyclus voor de spa is ingesteld. Tijdens de filtercyclus zal door het activeren van andere functies de productie van ozon gedurende dertig minuten worden uitgeschakeld.

OPMERKING: Door het activeren van de lage snelheid van pomp 1 voor een reinigingscyclus zal het filteren wel worden gestart, maar er zal dan geen ozon worden gegenereerd, tenzij een geprogrammeerde filtercyclus wordt gestart tijdens de vier uur durende reiningsperiode.

Optie entertainment systeem

Een aantal modellen kan uitgevoerd zijn met een audio systeem. Stroom voor het entertainment systeem is aangeleverd bij de startup van de spa, het is dus altijd gereed voor uw plezier.

Wij verwijzen u naar de eigenaars handleiding van de stereo die ingesloten is bij het MAA X Spas® eigenaars handleiding pakket voor de instructies van het programmeren en het gebruik van het entertainment systeem. Lees alle instructies zorgvuldig door voor u het entertainment systeem gaat gebruiken en **bewaar deze instructies!** Het entertainment systeem bevat een stereo afstandsbediening die de stereo zal bedienen door het wijzen van de afstandsbediening naar de apparatuur aan de voorzijde van het paneel van de spa of naar de IR ontvanger aan de binnenkant van de spa. Wij verwijzen u naar de handleiding van de stereo voor instructies.

OPMERKING: De afstandsbediening is niet waterdicht en kan daarom beter niet gebruikt worden vanuit de spa.

Let op! Risico elektrische schok. Laat het klepje van de stereo niet open.

Let op! Risico elektrische schok. Vervang onderdelen alleen met identieke delen.

Let op! Risico elektrische schok. Bedien de audio/video niet als u in de spa zit.

WAARSCHUWING: Voorkom elektrocutie. Verbindt geen hulpmiddelen (bijv. kabel, bijkomende speakers, hoofdtelefoons, bijkomende audio/video componenten, etc.) aan het systeem.

WAARSCHUWING: Deze units zijn niet voorzien van een buiten antenne.

WAARSCHUWING: Verleen zelf geen service aan dit apparaat. Laat alle services uitvoeren door bevoegd personeel.

WAARSCHUWING: Deze unit moet onderworpen worden aan een periodiek onderhoud (bijv. eens per 3 maanden) om er zeker van te zijn dat deze unit op de juiste manier werkt.

VEILIGHEIDSVORZIENINGEN

APPARATUUR

Automatische onderbreking

Uw spa is uitgerust met een automatische onderbreking en is ontworpen om de apparatuur en de gebruiker te beschermen. Voor uw veiligheid en om onnodig gebruik van de pompen en lampen te verminderen, sluit de onderbreking de geselecteerde accessoires automatisch af, als volgt:

Accessoire	Mode	Wordt afgesloten binnen
Pomp 1	Laag	4 uur
Pomp 2	Laag	15 minuten
Pomp 1	Hoog	15 minuten
Pomp 2	Hoog	15 minuten
Blower		15 minuten
Licht		1 uur
Digitaal Optic		1 uur

Foutmeldingen op het LCD-scherm

In de volgende tabel worden voorkomende foutmeldingen, de mogelijke oorzaken en oplossingen beschreven:

Het LCD-scherm geeft aan	Dit betekent	Wat gebeurt er	Mogelijke oorzaak	Oplossing
OHH	Oververhitting - één van de sensoren heeft een watertemperatuur gedetecteerd van meer dan 47,5 °C in de verwarmingsinstallatie.	Verwarmingsinstallatie wordt automatisch afgesloten totdat temperatuur onder 43 °C zakt.	<ul style="list-style-type: none"> - Lagesnelheidspomp staat te lang aan - Programmerfout veroorzaakt voortdurende filtratie - Defecte pomp 	<ul style="list-style-type: none"> - Controleer of de schuifafsluiters open staan - Opnieuw programmeren zodat cycli elkaar niet overlappen - Neem contact op met leverancier als probleem blijft bestaan
OHS	Oververhitting - één sensor heeft in de verwarmingsinstallatie een watertemperatuur gedetecteerd van meer dan 43 °C	Verwarmingsinstallatie wordt automatisch afgesloten totdat temperatuur onder 43 °C zakt	<ul style="list-style-type: none"> - Lagesnelheidspomp staat te lang aan - Programmerfout veroorzaakt voortdurende filtratie 	<ul style="list-style-type: none"> - Controleer of de schuifafsluiters open staan - Opnieuw programmeren zodat cycli elkaar niet overlappen - Neem contact op met leverancier als probleem blijft bestaan

Het LCD-scherm geeft aan	Dit betekent	Wat gebeurt er	Mogelijke oorzaak	Oplossing
HFL	Probleem met watertoevoer naar verwarmingsinstallatie	Verwarmingsinstallatie wordt afgesloten terwijl de spa normaal blijft functioneren	<ul style="list-style-type: none"> - Verstopte filter - Lage waterstand - Teveel jets gesloten 	<ul style="list-style-type: none"> - Filters verwijderen en reinigen - Water toevoegen - Contact opnemen met leverancier of onderhoudsmonteur
LF	Probleem met watertoevoer - hardnekkig probleem	Verwarmingsinstallatie wordt afgesloten terwijl de spa normaal blijft functioneren	<ul style="list-style-type: none"> - Verstopte filter - Lage waterstand 	<ul style="list-style-type: none"> - Filter verwijderen en reinigen - Water toevoegen - Contact opnemen met leverancier of onderhoudsmonteur
drY	Geen water naar verwarmingsinstallatie	Spa functies worden uitgeschakeld	- Onvoldoende water in spa	<ul style="list-style-type: none"> - Water toevoegen - Neem contact op met leverancier
Dr	Tekort aan water voor de verwarmingsinstallatie	Verwarmingsinstallatie wordt afgesloten terwijl de spa normaal blijft functioneren	- Onvoldoende water in spa	<ul style="list-style-type: none"> - Water toevoegen - Neem contact op met leverancier
SnT	Verwarmingssensor A werkt niet	Spa wordt automatisch gedeactiveerd	- Niet-functionerende sensor	- Neem contact op met leverancier voor nieuwe sensor
SnH	Verwarmingssensor B werkt niet	Spa wordt automatisch gedeactiveerd	- Niet-functionerende sensor	- Neem contact op met leverancier voor nieuwe sensor
Sns	Verwarmingssensoren zijn uit balans			- Neem contact op met leverancier

Veel voorkomende LCD-meldingen

In de volgende tabel worden de andere meldingen toegelicht die u veelvuldig op het LCD-scherm te zien krijgt:

Melding	Staat voor	Betekenis
Pr	Priming stand	Spa is ingesteld op normale ingebruiknemingsstand
SLP	Sleep stand	Spa is ingesteld op normale slaap stand
Ecn	Economy stand	Spa is ingesteld op normale stand voor laag verbruik
Std	Standard stand	Spa is ingesteld op normale standaard stand
ICE	Vorst	Verwarming wordt ingeschakeld om watertemperatuur boven 7°C te houden
--	Watertemperatuur	Watertemperatuur wordt niet gemeten

ONDERHOUD

Chemische samenstelling van het water

De chemische samenstelling van het water In een spa systeem is de chemische samenstelling van het water van essentieel belang. Een hoge watertemperatuur in combinatie met een klein volume aan water betekent dat nauwlettend moet worden toegezien op de chemische balans van het water. Wij raden u aan bij uw leverancier een startpakketje met chemische stoffen aan te schaffen evenals extra stoffen die nodig zijn om de juiste/optimale chemische balans te behouden.

Zuiveren

Door het zuiveren van het water zorgt u ervoor dat schadelijke organismen vernietigd worden en dat uw spawater veilig en gezond blijft. Drie veelgebruikte zuiverende of oxidatiemiddelen voor spa's zijn chloor, bromine en ozon. Chloor en bromine zijn een chemisch product die u aan het water toevoegt. Ozon is een gas dat door een ozonator geproduceerd wordt en vervolgens in het water geïnjecteerd wordt. Het is belangrijk dat er altijd een residu van het waterzuiverend middel in het water blijft. Door hoge watertemperaturen, ventilatie en regelmatig gebruik, wordt de behoefte aan het waterzuiverend middel groter. Naast het behouden van een residu, dient het badwater ook regelmatig een extra shockbehandeling te ondergaan. Dit geldt ook na intensief gebruik. Door het toevoegen van grote hoeveelheden waterzuiverende middelen wordt het water grondig ontsmet en worden organische residu's die niet gefilterd kunnen worden, geoxideerd. Laat het waterzuiverend middel, voordat u een nieuwe hoeveelheid toevoegt,

terugvallen tot de residuaire hoeveelheid. Maak voor extra filtratie ook gebruik van de reinigingscyclus (zie pagina 17) nadat de spa intensief gebruikt is. U moet de waterkwaliteit **dagelijks** testen met uw testpakket. Chloor residu: vrije chloorwaarde minimaal 1,5 mg/l, gebonden chloorwaarde maximaal 0,2 mg/l.

pH-niveau

pH is de balans van zuurgraad en alkaliteit van het water. Het onderhouden van de juiste zuurgraad is belangrijk voor de effectiviteit van het door u gebruikte waterzuiverende middel, voor het comfort van de gebruikers en ter voorkoming van corrosie van de spa-apparatuur.

Opgelet: meng **nooit** verschillende chemische producten.

Opgelet: bewaar chemische producten nooit in het apparatuurvakje.

Opgelet: Gebruik nooit zoutzuur voor het balanceren van de zuurgraad, aangezien dit product het oppervlak van uw spa en de apparatuur zal beschadigen.

Aanbevolen gehalten

pH : 7,2-7,6 (ideaal 7,4-7,6)
(ideaal is 7,4)

Vrije chloorwaarde : 1,5 mg/l

Gebonden chloorwaarde : 0,2 mg/l

Totale alkaliniteit : 80-100 mg/l is ideaal voor trichloor

OPMERKING: Zorg ervoor dat u geen oude teststrips / chemicaliën gebruikt. Testpakketjes en testchemicaliën moeten worden bewaard op een koele, droge plek. Controleer de houdbaarheidsperiode en vervaldatum.

Wateronderhoud met het CleanZone™ waterbehandelingssysteem

Uw spa is uitgerust met een MAAK® CleanZone™ systeem dat voorzien is van de Powerworks™ ozonator. CleanZone™ behandelt het water met een speciale ozontoeëpassing. Het gebruik van ozon in combinatie met waterzuiverende en -balancerende chemische producten resulteert in een schoner, gezonder spa, zorgt ervoor dat minder chemische middelen nodig zijn en het beschermt uw huid tegen irritatie veroorzaakt door chemische producten.

Water zuiveren met ozon

De grootte van spa's varieert, evenals de frequentie en omstandigheden van het gebruik ervan. U kunt uw zuiveringsschema dan ook het beste afstemmen op uw persoonlijke gebruik. Een spa moet gedurende ten minste vier uur per dag aan staan en van ozon worden voorzien. Bij intensief gebruik van uw spa geldt dat u dit meer uren moet doen. Uw spa produceert de ozon tijdens de filtercycli (pagina 18). De hoeveelheid residuair waterzuiverend middel (chloor) in het water varieert ook afhankelijk van het gebruik. Aanbevolen wordt een residu te behouden van 0,2 mg/l.

OPMERKING: Extra filtratie kan worden toegepast door handmatig een reinigingscyclus te starten. Zet pomp 1 aan op lage snelheid. Er wordt nu gedurende vier uur gepompt, waarna de pomp

automatisch wordt uitgeschakeld. Als de spa in de Standard stand is ingesteld, is het mogelijk ook de verwarmingsinstallatie tijdens deze periode van vier uur aan staan.

Speciale chemische producten

Hoewel door ozon het gebruik van speciale chemische producten (chloor) aanzienlijk wordt beperkt, vormt het geen substituuat voor deze chemische middelen. Alle chemische producten moeten voortdurend worden gecontroleerd, vooral in perioden waarin de spa intensief wordt gebruikt en bij het vervangen of bijvullen van het water.

De spa leeg laten lopen

OPMERKING: Zorg ervoor dat u altijd de stroom uitschakelt wanneer u de spa laat leeglopen. Zet de verwarmingsinstallatie pas aan nadat het water gedurende enkele minuten krachtig uit de jets spuit.

In het water kunnen zich hoge concentraties vuil ophopen door verdamping van het water, lichaamsolie, parfums en andere vervuilende stoffen die niet uitgefilterd worden.

Het is dan ook verstandig uw spa één keer in de zes tot acht weken, of vaker, afhankelijk van het gebruik, leeg te laten lopen en met schoon water te vullen. Alle spa's zijn uitgerust met zowel externe als interne afvoerbuizen. De externe afvoer wordt gebruikt voor de afvoer van het water uit de spa. Met behulp van de interne buizen wordt het water uit de interne slangen verwijderd bij het klaarmaken van uw spa voor de winter (zie pagina 25) of als het water sterk verontreinigd is.

De klep van de **externe** afvoerbuis bevindt zich onder in de spa onder het zijpaneel. Verwijder het buitenste zwarte kapje en sluit een tuinslang aan op de fitting. Draai de ring achter op de klep tegen de wijzers van de klok in totdat u niet verder kunt en open de klep door er aan te trekken. Het water stroomt er nu uit. Als al het water eruit is, drukt u de klep er weer in, draai de ring met de klok mee totdat u niet verder kunt, verwijder de slang en zet het kapje weer terug.

De **interne** afvoerslang(en) bevinden zich achter het voorpaneel. Verwijder de schroeven van het toegangspaneel en het paneel zelf. Zoek de afvoerslang(en). Verwijder van elke afvoerslang het kapje van de klep, koppel de tuinslang aan en draai de handgrepen van de klep 90° tegen de wijzers van de klok in. Het water begint nu te stromen. Wanneer al het water is afgevoerd, draait u de handgreep van de klep met de klok mee totdat u niet verder kunt draaien. Verwijder de tuinslang en zet het kapje er weer op. Doe dit voor elke interne afvoerslang.

OPMERKING: Probeer NOOIT de spa te legen met behulp van een pomp.

OPMERKING: Zorg ervoor dat u alle afvoerslangen afsluit voordat u de spa opnieuw vult.

OPMERKING: Bij het vervangen van het spawater moet u mogelijk het systeem ontluchten. Zie voor meer informatie 'De spa in gebruik nemen' op pagina 11.

Onderhoud van het filter

OPMERKING: Het is niet nodig het water uit de spa weg te laten lopen om de filters te reinigen.

Het uitneembare filterelement bevindt zich in de skimmer achter de skimmerklep.

Het filter moet bij normaal gebruik van de spa maandelijks gecontroleerd/gereinigd worden en vaker bij intensief gebruik van de spa.

Mogelijk omvat het filtersysteem van uw spa ook een First Filter, een extra filter dat boven op de mand van de skimmer wordt geplaatst en daar wordt vastgedrukt. Met behulp van dit filter wordt microscopisch klein organisch stof verzameld, evenals vuil, haren, zeepresten en cosmetische oliën. Om dit filter te reinigen haalt u het los, spoelt het schoon of laat het weken in het reinigingsmiddel voor het filter volgens de aanwijzingen. Plaats het filter vervolgens terug. Wanneer een First Filter na het reinigen niet meer helemaal wit wordt, dient het vervangen te worden. De filters zijn verkrijgbaar bij de leverancier van uw spa.

Houd het filterpatroon schoon! Reinig het filterpatroon ten minste een keer per drie maanden. Een dichtgeslibd filter kan ertoe leiden dat de spa minder goed functioneert en tast de kwaliteit van het water aan. Het filterpatroon reinigen:

1. Zet de pomp uit.
2. Verwijder de deksel van de skimmer boven op de spa.
3. Verwijder de filtermand.
4. Verwijder het filterelement uit de skimmer door de bovenkant vast te pakken en deze omhoog te trekken.
5. Laat het filter weken in een filterreiniger / ontvetter (verkrijgbaar bij uw MAAX Spas® leverancier) en volg daarbij de instructies van de fabrikant. Maak het filterelement schoon of vervang het indien nodig.
6. Plaats het filterelement terug in de skimmer. Wanneer de spa leeg is, kan de skimmer door de skimmerklep gehinderd worden. Houd het uit de weg tijdens het

terugplaatsen van het filterelement.

Wanneer de spa vol is, drijft de skimmerklep zodat u het filterelement gemakkelijker terug kunt plaatsen.

7. Plaats de filtermand en het deksel van de skimmer terug.
8. Zet de pomp aan.

Voor het optimaal functioneren van de spa raden we u aan het filterelement jaarlijks te vervangen. Hoe vaak u het filter moet reinigen is afhankelijk van hoe intensief de spa gebruikt wordt.

Uw spa klaarmaken voor de winter

In koude klimaten met temperaturen onder het vriespunt is speciale zorg vereist om te voorkomen dat de spa en de toebehoren door vorst worden beschadigd. Als u van plan bent uw spa in de koude maanden te gebruiken, moet u zich ervan verzekeren dat pomp en verwarmingsinstallatie goed functioneren. De buitenkant van de spa is geïsoleerd zodat de spa in koude gebieden efficiënt werkt.

OPMERKING: Als u de spa niet wilt laten leeglopen en de temperatuur zal gedurende een langere periode onder het vriespunt zijn, kunt u de verwarmingsinstallatie het beste op de hoogste temperatuur instellen (tot 40 °C), vooral als er een kans is dat de stroom uitvalt. Hierdoor kan het water niet bevriezen bij eventuele stroomuitval.

Als u de spa tijdens de wintermaanden niet wilt gebruiken en er is kans op vorst, kunt u uw spa als volgt klaarmaken voor de winter:

1. Schakel de stroomvoorziening naar de spa uit.
2. Laat de spa en afvoerbuizen leeglopen volgens de aanwijzingen (pagina 23) en verwijder de afvoerstoppen uit de onderkant van de pompen. Als het u niet lukt om al het water te verwijderen (met name uit de buizen), kunt u via de onderkant van de skimmer en de jets antivriesmiddel aan het resterende water toevoegen. Als u dit doet, moet het antivriesproduct een propyleenglycol met vertragende werking zijn.

OPMERKING: Voordat u de spa opnieuw vult, moet alle antivries uit de spa en de buizen zijn gespoeld volgens de instructies onder 'De spa leeg laten lopen' op pagina 23. Controleer de chemische bestanddelen in het water nauwkeurig totdat alle restanten van het antivriesmiddel verdwenen zijn.

3. Laat het water door de filter lopen en verwijder en reinig het filterelement.
4. Controleer of de behuizing van het verwarmingselement geen water bevat.
5. Reinig uw spa volgens de aanwijzingen op de volgende pagina.
6. Dek uw spa af met een waterafstotende, ondoordringbare bedekking.
7. Neem contact op met uw leverancier voor meer informatie over het leeg laten lopen van de leidingen en procedures voor het klaarmaken voor de winter.

De buitenkant van de spa verzorgen

Alle MAAX Spas Collectie Series (panelen) zijn gemaakt van DuraMaax™, een hoge kwaliteit alternatief van kunststof die praktisch onderhoudsvrij is, geen beits, verzegeling of was nodig heeft.

Gebruik nooit schuurmiddel!

Om de buitenkant schoon te maken, spoel vuil en stof regelmatig af. Om hardnekkig vuil, roet en milde verkleuring te verwijderen, was met een mild afwasmiddel en warm water.

De binnenkant van de spa verzorgen en reinigen

Het oppervlak van de spa is gemaakt van acryl. Wat betreft verzorging en schoonmaken stelt de spa minimale eisen om er jarenlang als nieuw uit te zien. Gebruik een speciaal spa reinigingsmiddel voor het verwijderen van opeenhopingen van residuen en kalk aan de binnenzijde van de spa ter hoogte van het waterpeil. Om te voorkomen dat u het water vervuult, kunt u het waterpeil eventueel 5 tot 7,5 cm verlagen voordat u begint met schoonmaken. Breng het schoonmaakmiddel met een zachte doek op het acryl oppervlak aan en veeg het schoon. Gebruik een huishoudelijk, nietschurend reinigingsmiddel voor de binnenkant van de spa of een niet-agressief afwasmiddel. Goed afspoelen en drogen met een droge doek.

OPMERKING: Laat het acryl niet in contact komt met producten als aceton (nagellakverwijderaar), nagellak, chemische reiniging oplossing, tinner, benzine, dennenolie etc. Verwijder stof en vuil met een zachte, vochtige doek. Maak vet, olie, verf en inktvlekken schoon met alcohol. Voorkom het gebruik van scheermesjes of

andere scherpe voorwerpen die krassen kunnen veroorzaken.

Bescherm de afwerking van de spa, houdt altijd de cover op de spa wanneer deze niet in gebruik is.

Lampen

De bij de spa behorende lampen kunnen via de behuizing vervangen worden. Verwijder het zijpaneel en de isolatie die zich het meest dicht bij de verlichting bevindt. Zoek de armatuur met de lamp. Draai de zwarte houder 90° tegen de wijzers van de klok in en verwijder uit armatuur. Trek de lamp eruit en vervang deze. Plaats de houder van de lamp terug in de armatuur en draai de houder vast door deze 90° met de klok mee te draaien.

VEEL VOORKOMENDE PROBLEMEN MET HET SPAWATER

ENGLISH

DEUTSCH

FRANÇAIS

NEDERLANDS

ESPAÑOL

Probleem	Oorzaak	Oplossing
Troebel water	<ul style="list-style-type: none"> - Onvoldoende filtratie / vuil filter - Te veel oliën / organische stof - Ongeschikte zuiveringsmethode / bacteriën - Hoge pH-waarde en/of hoge alkaliteit - Zwevende deeltjes / organische stof - Hoog gehalte opgeloste stoffen 	<ul style="list-style-type: none"> - Controleer of het filter goed functioneert; reinig het filter met een speciale filterreiniger of ontvetter - Geef het water een shockbehandeling met een met chloor bevattend zuiveringsmiddel of met een ander product voor shockbehandeling - Breng de waterkwaliteit in evenwicht door het gehalte aan zuiveringsmiddelen te verhogen. Indien nodig shockbehandeling - Pas de pH-waarde aan; voeg geschikt natriumbisulfaat-product toe. - Gebruik een clarifier. OPMERKING: In verband met de ozongenerator en CleanZone™ mag u geen clarifiers op basis van polymeer gebruiken. - Laat de spa, afhankelijk van de omstandigheden, half leeglopen en vul bij of reinig de spa en vervang de complete inhoud
Geur van het water	<ul style="list-style-type: none"> - Overmaat van organische stoffen of chlooraminen; zuiveringsmiddel is onvoldoende vrij beschikbaar - Ongeschikte zuiveringsmethode - Onvoldoende filtratie - Lage pH-waarde 	<ul style="list-style-type: none"> - Geef het water een shockbehandeling met een met chloor bevattend zuiveringsmiddel of met een ander product voor shockbehandeling - Breng de waterkwaliteit in evenwicht door het gehalte aan zuiveringsmiddelen te verhogen. Indien nodig shockbehandeling - Controleer of het filter goed functioneert; reinig het filter met een speciale filterreiniger of ontvetter - Verhoog de pH-waarde met een natriumbicarbonaat-product. Voeg chelator toe als er metalen aanwezig zijn
Chloorlucht	<ul style="list-style-type: none"> - Te veel chlooraminen; onvoldoende vrij beschikbaar zuiveringsmiddel - Lage pH-waarde 	<ul style="list-style-type: none"> - Geef het water een shockbehandeling met een met chloor bevattend zuiveringsmiddel of met een product voor shockbehandeling zonder chloor - Pas de pH-waarde aan; verhoog de pH-waarde met een sodiumbicarbonaatproduct

Probleem	Oorzaak	Oplossing
Geel water	- Lage pH-waarde	- Pas de pH-waarde aan; verhoog de pH-waarde met een sodiumbicarbonaatproduct
Schimmelgeur	- Bacterie- of algengroei	- Geef het water een shockbehandeling met een met chloor bevattend zuiveringsmiddel of met een vergelijkbaar product voor shockbehandeling. Als probleem zichtbaar is, spa reinigen, water verversen en uitbalanceren
Ring van schuim / vuil aan badwanden	- Opeenhoping van cosmetische oliën, lotions en chemicaliën afkomstig van zeep of reinigingsmiddelen	- Schuim met schepnet verwijderen of water verversen
Algen	- pH-waarde uit balans - Laag gehalte aan vrij beschikbare chloor	- pH-waarde aanpassen - Shockbehandeling met chloor
Oogirritatie	- Lage pH-waarde - Chloor niet voldoende beschikbaar	- pH-waarde verhogen met natriumbicarbonaatproduct - Shockbehandeling met chloorhoudend zuiveringsmiddel of ander product voor shockbehandeling
Huidirritatie / uitslag	- Vervuild water - Te lang in water gelegen - Chemische bestanddelen niet uitgebalanceerd, te veel ozon	- Houd u te allen tijde aan de aanbevolen hoeveelheden voor zuiveringsmiddelresiduen; pas intensieve chloorbehandeling toe of een chloorvrije shockbehandeling - Gebruik de spa niet te lang achtereen, bijv. niet langer dan 15 minuten - Corrigeer de chemische balans
Aanslag	- Overmaat aan calcium opgelost in water - pH-waarde en totale alkaliteit te hoog	- Voeg een product voor bestrijding van aanslag toe. Pas totale alkaliteit en pH-waarde aan door een geschikt natrium-bisulfaatproduct toe te voegen. - Gebruik bij aanwezigheid van metalen een chelaat. Houd de pH-waarde op het juiste niveau (7,0 tot 7,5) - Gebruik bij aanwezigheid van metalen een chelaat. Houd een calciumhardheid aan van ten minste 150-200 mg/l - Gebruik bij aanwezigheid van metalen een chelaat. Houd de alkaliteit op het juiste niveau voor het type zuiveringsmiddel dat wordt gebruikt.

Probleem	Oorzaak	Oplossing
Onjuiste resultaten pH-test / ongebruikelijke kleur pH-test	<ul style="list-style-type: none"> - Te veel zuiveringsmiddel in water - pH-indicator is oud 	<ul style="list-style-type: none"> - De pH mag alleen getest worden wanneer het gehalte zuiveringsmiddel lager is dan 5 mg/l - Vervang de pH-indicator
Zuiveringsmiddel verdwijnt te snel	<ul style="list-style-type: none"> - Excessieve organische groei in het water - Te hoge temperatuur - Lage pH - Lage pH-corrosie van metaalverbindingen - Lage calciumhardheid - Lage totale alkaliteit 	<ul style="list-style-type: none"> - Verhoog shockdosering; voeg zuiveringsmiddel toe; vóór het gebruik van de spa eerst douchen - Verlaag de temperatuur - Verhoog pH met natriumbicarbonaat - Gebruik bij aanwezigheid van metalen een chelaat. Houd een calciumhardheid aan van ten minste 150-200 mg/l - Gebruik bij aanwezigheid van metalen een chelaat. Houd de alkaliteit op het juiste niveau voor het type zuiveringsmiddel dat wordt gebruikt.

OPMERKING: Als het water in uw spa een hoog gehalte aan metalen of mineralen bevat, moet u een speciaal chemisch product gebruiken om vlekken of afzettingen te voorkomen. In deze richtlijnen worden de meest voorkomende problemen met het water beschreven bij gebruik van een spa met een ozonator. Raadpleeg uw leverancier als u verder nog vragen hebt over de kwaliteit van het water.

ALGEMENE PROBLEMEN MET DE APPARATUUR

Probleem	Meestal de oorzaak	Oplossing
Systeem werkt niet	<ul style="list-style-type: none"> - Stroom is uitgeschakeld 	<ul style="list-style-type: none"> - Reset spa
Verwarming werkt niet	<ul style="list-style-type: none"> - Waterniveau te laag - Verwarmingsstand niet geselecteerd - Geen vermogen voor verwarming - Verwarming werkt niet 	<ul style="list-style-type: none"> - Voeg water toe tot vullijn op skimmer - Zie functioneren temperatuur / verwarming op pagina 13 - Controleer de stroom - Neem contact op met dealer
Water niet schoon	<ul style="list-style-type: none"> - Verstopte of geblokkeerde wand suction's of skimmer - Filter verstopst (vuil) - Slechte waterchemie - Onvoldoende filtertijd - Onjuist onderhoud - Veel vaste stoffen in het water 	<ul style="list-style-type: none"> - Reinig wand suction / skimmer. Verwijder blokkering - Reinig of vervang - Zie onderhoud, pagina 22-26 - Laat filterstand langer draaien - Zie onderhoud, pagina 22-26 - Gebruik reiniger of maak spa leeg en vul opnieuw
Abnormaal watergebruik	<ul style="list-style-type: none"> - Zeer sterke verdamping en / of spatten 	<ul style="list-style-type: none"> - Gebruik cover en vul indien nodig opnieuw
Lage waterstroom uit jets	<ul style="list-style-type: none"> - Draait in FILTER stand - lage snelheid - Verstopte of geblokkeerde want suction's of skimmer - Vuil filter - Jets staan in UIT-stand - Schuifafsluiters gesloten 	<ul style="list-style-type: none"> - Kies High Speed jet - Reinig wand suction's / skimmer. Verwijder blokkade - Reinig en vervang - Open jets - Open schuifafsluiters
Geen waterstroom uit jets	<ul style="list-style-type: none"> - Pomp niet ontluicht - Instelbare jets uitgeschakeld - Stroom uitgeschakeld, systeem staat uit - Defecte pomp of motor - Pompschommelingen - Schuifafsluiters gesloten 	<ul style="list-style-type: none"> - Zie ontluichten op pagina 11 - Zet jets aan - Reset stroom - Neem contact op met dealer - Laag water. Controleer niveau op skimmerklep - Open schuifafsluiters

Probleem	Meestal de oorzaak	Oplossing
Lawaaiige pomp en motor	<ul style="list-style-type: none"> - Verstopte wand suction's of skimmer - Laag waterniveau - Beschadigd of versleten motorblok 	<ul style="list-style-type: none"> - Reinig wand suction's / skimmer - voeg water toe tot normaal waterniveau - Neem contact op met dealer
Waterlekkage van onder spa	<ul style="list-style-type: none"> - Controleer aansluitingen en maak slangen leeg 	<ul style="list-style-type: none"> - Sluit of draai leegloop indien nodig
Geen luchtstroom uit jets	<ul style="list-style-type: none"> - Luchtregeling niet open - Jet spuitopening niet goed vast - Jet spuitopening ontbreekt 	<ul style="list-style-type: none"> - Open regeling - Controleer jet spuitopeningen - Controleer jets en vervang indien nodig
Motor functioneert niet	<ul style="list-style-type: none"> - Stroom uitgeschakeld - Onjuiste of gebrekkige bedrading of elektrische voeding - Schakelaar uitgeschakeld 	<ul style="list-style-type: none"> - Reset stroom - Neem contact op met dealer - Auto reset nadat motor is afgekoeld
Zwarte poederfilm rond waterlijn	<ul style="list-style-type: none"> - Nieuwe turbo/blower-borstels 	<ul style="list-style-type: none"> - Verdwijnt na gebruik
Het is niet mogelijk de spa uit te zetten	<ul style="list-style-type: none"> - Spa probeert op te warmen - Spa is in filtercyclus - Spa is in Standard stand 	<ul style="list-style-type: none"> - Controleer de temperatuur in Standard stand - Normaal. Verandering niet nodig - Controleer instelling

TIPS VOOR HET BADEN

1. Personen met hartaandoeningen, diabetes, bloeddruk of vaatafwijkingen, een ernstige ziekte of zwangere vrouwen moeten eerst hun dokter om advies vragen.
2. Mensen met huid-, oor-, genitale of andere infecties, open zweren of wonden zouden de spa niet moeten gebruiken in verband met de kans op besmetting.
3. Voor u in de spa gaat, kijk naar het water in de spa. Als het troebel is, schuimt of als er een sterke chloorlucht aanwezig is, heeft het water een behandeling nodig. Correct onderhouden water zal mogelijke huiduitslag reduceren (pseudomonas) Vraag uw leverancier advies.
4. U moet zich zowel voor als na het gebruik van de spa wassen met water en zeep. Het douchen voordat u de spa gebruikt zorgt ervoor dat veel veelvoorkomende bacteriën, transpiratie, lotions, deodorants, crèmes, enz. verwijderd worden, zodat deze niet het effect teniet doen van het schoonmaakmiddel en het vermogen van de filter om efficiënt te werken. Het douchen ná het gebruik van de spa zorgt ervoor dat de kans op huidirritatie kleiner wordt die kan optreden nadat u in aanraking bent gekomen met de chemische bestanddelen van het spawater.
5. Neem langzaam en voorzichtig plaats in de spa. Kijk uit waar u uw voeten neerzet en laat uw lichaam geleidelijk aan de watertemperatuur wennen. Ga er ook weer langzaam uit aangezien uw beenspieren heel ontspannen zijn en u mogelijk licht in het hoofd bent.
6. Door te lang in de spa te blijven, kunnen sommige gebruikers misselijk, duizelig of licht in het hoofd worden. Als u in water met een hoge temperatuur wilt baden (40°C), kunt u de spa het beste na een kwartier verlaten, douchen, afkoelen om vervolgens nog even in de spa te zitten. Bij lagere watertemperaturen (37°C - normale lichaamstemperatuur) kunnen de meeste mensen gedurende langere tijd achtereen veilig en comfortabel in het water blijven. Mocht u vragen hebben over wat voor u, uw gezinsleden of gasten de meest geschikte temperatuur zou zijn, kunt u uw arts raadplegen.
7. Controleer de watertemperatuur voordat u de spa in gaat en terwijl u erin zit.
8. Gebruik de spa nooit onder invloed van alcohol.
9. Raadpleeg uw dokter over mogelijke schadelijke effecten van het gebruik van drugs of medicatie.
10. **Gebruik de spa nooit terwijl u alleen bent.**
11. **Sta nooit toe dat de spa zonder toezicht door kinderen of ouderen wordt gebruikt.**

GARANTIE

Zie de garantiekaart bij uw product voor volledige garantie informatie. Om in aanmerking te komen voor snelle garantieservice moet u uw garantiekaart onmiddellijk na het voltooiën van de installatie van de spa terugsturen naar uw dealer, met daarop vermeld het model en het serienummer. MAAX Spas Industries Corp.. verleent onze klanten een beperkte garantie. Deze is van toepassing op de structuur, het oppervlak, de kranen, de pompen, de verwarming, de blower en de regelknoppen. De beperkte garantie dekt geen schade die het gevolg is van onjuist onderhoud, onjuiste installatie, verkeerd gebruik, misbruik, ongeval, brand, normale slijtage of onjuist wateronderhoud.

USA: MAAX Spas Industries Corp..
Customer Service
25605 South Arizona Avenue
Chandler, Arizona 85248
www.maaxspas.com

Europa: Interhiva BV
Hanzeweg 17
3771 NG Barneveld
The Netherlands
www.maaxspas.eu

SAMENVATTING BEPERKTE GARANTIE

Ongeautoriseerde wijzigingen aan de spa kunnen de garantie ongeldig maken. De vervangingskosten die te maken hebben met transport, verwijdering en herinstallatie zijn uitsluitend de verantwoordelijkheid van de eigenaar van de spa. Deze handleiding verwijst uitsluitend naar de spa modellen vanaf het jaar 2009. MAAX Spas Industries Corp.. behoudt zich het recht voor te allen tijde veranderingen aan te brengen in ontwerp of materiaal van haar producten zonder dat dit tot aansprakelijkheid leidt. Deze beperkte garantie is van toepassing op de eerste koper en eindigt bij elke eigendomsoverdracht.

AUTEURSRECHTEN EN HANDELSMERKEN

ENGLISH

DEUTSCH

FRANÇAIS

NEDERLANDS

ESPAÑOL

©Copyright 2009 MAAX® Spas Industries Corp.. Alle rechten voorbehouden. Niets uit deze uitgave mag worden verveelvoudigd, opgeslagen in een geautomatiseerd gegevensbestand of overgedragen, in enige vorm of op enige wijze (elektronisch, mechanisch, door fotokopieën, opnamen of anderszins), zonder voorafgaande schriftelijke toestemming.

Horizon™, Spectrum™, California Cooperage®, Journey™, Powerworks™, Comfort Collar™, Thermo-Lock™, Foot Relief Zone™, CleanZone™, DuraMaax™ en GRIP™ zijn geregistreerde handelsmerken van MAAX® Spas.

Disclaimer:

De informatie in deze handleiding is naar beste weten van MAAX® Spas Industries Corp.. accuraat. MAAX® Spas Industries Corp.. aanvaardt echter geen aansprakelijkheid voor fouten of verzuim. Evenmin aanvaardt zij aansprakelijkheid voor schade die voortvloeit uit het gebruik van de hierin verstrekte informatie. In deze gebruikershandleiding vindt u informatie over de installatie, het gebruik en het onderhoud van uw MAAX® Spas. Lees de informatie goed door en bewaar deze voor toekomstig gebruik. Wij wensen u veel plezier toe met uw aankoop.

Bewaar deze handleiding goed Informatie voor de eigenaar

Datum van aankoop : _____

Gekocht bij : _____

Telefoonnummer : _____

Geïnstalleerd door : _____

Serienummer : _____ Model : _____

GARANTIECERTIFICAAT

Garantie

Deze garantie is van toepassing op alle MAAX® Spas hot tubs die gefabriceerd zijn door MAAX® Spas en worden verkocht en geïnstalleerd door haar geautoriseerde dealers in Europa. Deze garantie is van toepassing op de eerste koper en eindigt bij de eerste eigendomsoverdracht. Deze garantie geeft geen dekking voor de stereo-, televisie- of videoapparatuur, die gedekt wordt door een afzonderlijke garantie. Deze garantie geldt niet voor de isolerende afdekking of voor een artikel (of accessoire) dat aan of op de spa bevestigd of geïnstalleerd is na de datum van fabricage (waaronder waterreinigingssystemen, die door andere garanties gedekt kunnen zijn). Installaties die commercieel gebruikt worden, zijn uitgesloten van elke garantiedekking.

Garantiedekking

In het geval van een defect dat valt onder de voorwaarden van deze garantie dient u uw geautoriseerde MAAX® Spas dealer daarvan op de hoogte te stellen. Doe alles wat in uw vermogen ligt om uw spa tegen verdere schade te beschermen. Een vertegenwoordiger van MAAX® Spas herstelt de spa conform de voorwaarden die in deze garantie zijn opgenomen. Binnen de garanti voorwaarden gelden geen kosten voor onderdelen inzake het herstel van het defect, hoewel redelijke arbeids- en reiskosten voor het servicebezoek in rekening kunnen worden gebracht. Indien MAAX® Spas bepaalt dat reparaties niet haalbaar zijn als gevolg van een onherstelbaar defect, behouden wij ons het recht voor een vervangende spa

te leveren in plaats van reparatie. MAAX® Spas vervangt de spa door een spa met een waarde die gelijk is aan die van de originele aankoop. In een dergelijk geval komen redelijke kosten voor het verwijderen van de defecte spa en levering en installatie van de vervangende spa voor rekening van de eigenaar. MAAX® Spas behoudt zich het recht voor een inspectie ter plaatse te laten verrichten door haar geautoriseerde servicevertegenwoordiger.

Uitsluitingen

Deze garantie is ongeldig als de MAAX® Spas hot tub wordt beschadigd door vorst of door het gebruik van water met een onjuiste samenstelling. Deze garantie is ongeldig als de MAAX® Spas hot tub is veranderd, verwaarloosd, verkeerd gebruikt of misbruikt; of als reparaties zijn uitgevoerd door een ander dan een geautoriseerd servicevertegenwoordiger van MAAX® Spas; of als een storing is veroorzaakt door een ongeval, een natuurramp of andere zaken buiten de controle van MAAX® Spas. Veranderingen zijn veranderingen aan leidingen, elektrische conversies of toevoegingen van andere reinigungsapparatuur (anders dan de Powerworks® ozonator of ander waterreinigingssysteem) of verwarmingssystemen die bijdragen tot storingen in componenten of unit. Onder verwaarlozing, verkeerd gebruik en misbruik valt elke installatie, bediening of onderhoud van de spa anders dan aangegeven in de handleiding, of gebruik waarvoor de spa niet bestemd is. Daaronder valt onder meer schade die veroorzaakt wordt door gebruik van de spa bij watertemperaturen

buiten het gebied van 0°C tot 49°C, schade veroorzaakt door vuile, verstopte of verkalkte filterpatronen, schade aan het oppervlak van de spa veroorzaakt door onjuist gebruik van chemicaliën waardoor onopgeloste spareinigingsmiddelen in contact komen met het oppervlak, schade veroorzaakt door een verkeerd pH-niveau of andere onjuiste waterchemie. Schade veroorzaakt door het niet voldoende en gelijkmatig ondersteunen van de spa wordt beschouwd als misbruik en kan deze garantie ongeldig maken. Krassen alsmede verkleuring en verwerking als gevolg van blootstelling aan direct zonlicht op de DuraMaax™ zijpanelen worden beschouwd als normale slijtage en worden niet door deze garantie gedekt.

Disclaimers

MAAX® Spas of haar geautoriseerde agenten zijn niet aansprakelijk voor letsel of verlies door gebruik van uw spa of andere incidentele of gevolgkosten, uitgaven of schaden waaronder onder meer de verwijdering van een permanente afdekking of bekleding. In geen geval zal MAAX® Spas aansprakelijk zijn, om welke reden of oorzaak dan ook, voor een bedrag dat het voor het product betaalde bedrag overschrijdt. Geen andere garanties, stilzwijgend of mondeling gegeven, zijn geldig. Geen agent, dealer, distributeur, servicebedrijf of andere partij is bevoegd tot het veranderen, wijzigen of uitbreiden van de voorwaarden van deze garantie op welke wijze dan ook. In sommige landen is het niet toegestaan incidentele of gevolgschade uit te sluiten of te beperken, dus is het mogelijk dat de bovengenoemde beperkingen of uitsluitingen niet op u van toepassing zijn.

Wettelijke rechten

Deze garantie verleent u specifieke wettelijke rechten en het is mogelijk dat u ook andere rechten hebt die van land tot land verschillen.

MAAX® Spas garandeert uw Galvalume® stalen frame tegen roest, corrosie en splijten. Dit geldt voor de levensduur van uw spa op basis van “normaal gebruik”. Deze garantie sluit uitdrukkelijk schade uit die kan ontstaan bij het hanteren, leveren en/of vervoer van uw spa of andere overmacht buiten de controle van MAAX® Spas.

90 Dagen garantie op hoofdkussens, skimmerdeksel en wisselklep

MAAX® Spas garandeert dat de spa hoofdkussens, het skimmerdeksel en de wisselklep vrij zijn van materiaal- en/of fabricagefouten voor een periode van 90 dagen na de datum van aankoop. Schade ontstaan door onjuist gebruik van watercorrectie middelen valt niet onder deze garantie.

10 Jaar garantie op de constructie

MAAX® Spas garandeert dat geen waterverlies zal optreden door gebreken in de glasvezel schaalconstructie die veroorzaakt worden door materiaal- en/of fabricagefouten gedurende tien jaar vanaf de datum van aankoop.

7 Jaar oppervlakte garantie

MAAX® Spas garandeert het binnenoppervlak van de spa tegen afbladderen, scheuren of delamineren door materiaal- en/of fabricage-fouten voor een periode van zeven jaar vanaf de datum van aankoop. Schade als gevolg van langdurige blootstelling aan zonlicht valt niet onder deze garantie.

5 Jaar garantie op apparatuur en leidingen

MAAX® Spas garandeert dat er geen lekkage zal ontstaan vanuit de jets, luchtinjectors, gelijmde fittingen en apparatuur (inclusief pompen, blower, verwarming en het Powerworks® regelsysteem) door materiaal- en fabricagefouten, voor een periode van vijf jaar vanaf de datum van aankoop. Verkleuring van synthetische onderdelen zoals jets, luchtregelaars en waterregelaars als gevolg van langdurige blootstelling aan zonlicht valt niet onder deze garantie.

1 Jaar garantie op de roestvrij stalen jet inserts, de ozonator en de stereo onderdelen

MAAX® Spas garandeert dat de roestvrijstalegarandeert dat de roestvrij stalen jet inserts, CleanZone II, de spa monitor, de ozonator, de 'Easy Touch' afstandsbediening, de stereo unit, subwoofer, stroomvoorziening en speakers vrij zijn van materiaal- en fabricagefouten voor een periode van een (1) jaar vanaf de datum van aankoop.

3 Jaar garantie op plastic jet inserts

MAAX® Spas garandeert dat de plastic jetinserts vrij zijn van materiaal- en fabricagefouten voor een periode van drie jaar vanaf de datum van aankoop.

2 Jaar garantie op glasvezelssystemen

MAAX® Spas garandeert dat de glasvezelssystemen (waaronder verlichting en LED verlichting, maar exclusief de lamp), in de fabriek geïnstalleerde ozongenerators (waaronder generator, transformator en injector) vrij zijn van gebreken voor een periode van drie vanaf de datum van aankoop.

2 Jaar garantie op de zijpanelen

MAAX® Spas garandeert dat de Duramaax™ zijpanelen niet scheuren, bladderen, splinteren, kromtrekken of delamineren en vrij zijn van materiaal- en fabricagefouten voor een periode van twee jaar vanaf de datum van aankoop.

Moment van levering

MAAX® Spas garandeert dat de spa (gekleurde) verlichting lenzen, zekerin-gen, (gloeï-)lampen en filterpatronen (welke bij de spa geleverd worden) vrij zijn van materiaal en/of fabricagefouten op het moment van levering aan de oorspronkelijke koper.

Garantie is ongeldig indien het serienummerlabel van de MAAX® Spas hot tub ontbreekt of als het garantiecertificaat niet binnen de aangegeven periode is geretourneerd. Om aanspraak te kunnen maken op uw garantie, dient u onderstaande bon binnen 30 dagen na aanschaf in een gefrankeerde envelop op te sturen naar de dealer waar u uw spa heeft aangeschaft.

Naam

Adres

Postcode Woonplaats

Land

Telefoonnummer Mobiel nummer

Datum van aankoop Aankoopprijs

Aankoop informatie

Naam van de dealer

Plaats Land

Model Serienummer

ik heb de voorwaarden gelezen en accepteer deze.

Handtekening Datum

ADVERTENCIAS DE SEGURIDAD IMPORTANTES

GUARDE ESTAS INSTRUCCIONES.

ADVERTENCIA: No permita a menores usar el spa sin la supervisión de un adulto.

ADVERTENCIA: No use el spa a menos que todas las rejillas de protección de los puntos de succión estén colocadas en su sitio.

ADVERTENCIA: Personas que estén tomando algún medicamento y/o tengan algún problema de salud, deben consultar a su médico antes de usar el spa.

ADVERTENCIA: Personas con algún tipo de enfermedad infecciosa no deben usar el spa.

ADVERTENCIA: Para evitar lesiones, tenga mucho cuidado al entrar y salir del spa.

ADVERTENCIA: No tome drogas ni alcohol antes o durante el uso del spa para evitar quedar inconsciente y un posible ahogamiento.

ADVERTENCIA: Mujeres embarazadas o que crean estarlo, deben consultar a su médico antes de usar el spa.

ADVERTENCIA: Una temperatura del agua superior a 38° C podría ser perjudicial para su salud.

ADVERTENCIA: Antes de entrar en el spa compruebe la temperatura del agua con la ayuda de un termómetro fiable.

ADVERTENCIA: No use el spa inmediatamente después de haber realizado algún ejercicio físico intenso.

ADVERTENCIA: El baño prolongado en un spa podría ser perjudicial para su salud.

ADVERTENCIA: No tenga aparatos eléctricos (bombillas, lámparas, teléfonos, radios, televisores, etc.) ubicados dentro de un radio de 1,5 metros del spa.

ADVERTENCIA: Mantenga la calidad del agua de acuerdo con las indicaciones del fabricante.

ADVERTENCIA: Tomar drogas o alcohol puede incrementar enormemente el riesgo de hipotermia mortal en spas.

CONTENIDO

ENGLISH

DEUTSCH

FRANÇAIS

NEDERLANDS

ESPAÑOL

Advertencias de Seguridad Importantes	1	Invertir la Lectura de la Pantalla LCD	19
Contenido	2	Fibra Óptica Digital	19
Instrucciones de Seguridad Importantes	3	Ozonizador	19
Lo que SI debe hacer y lo que		Sistema Estéreo (Opcional)	20
NO debe hacer	4	Elementos de Seguridad del Equipo	21
Hipotermia	5	Tiempos de Desconexión Automáticos	21
Instalación del Spa	5	Mensajes de Seguridad Frecuentes del	
Ubicación y Colocación	5	Sistema LCD	21
Instalación en Exterior	5	Mensajes Frecuentes de la Pantalla LCD	23
Instalación en Interior	6	Mantenimiento	24
Componentes del Sistema del Spa	7	Parámetros químicos del Agua	24
Componentes del Spa	8	Desinfección	24
Jets, Reguladores de Aire e Inyectores		Nivel de pH	24
de Aire	9	Mantenimiento del Agua Con el	
Jets	9	Sistema de Tratamiento de	
Limpiar o Sustituir Jets	9	Agua CleanZone™	24
Reguladores de Aire	10	Desinfección Con Ozono	25
Información Eléctrica	11	Productos Químicos	25
Instrucciones de Seguridad		Vaciar Su Spa	25
Importantes	11	Mantenimiento del Filtro	26
Interruptor con Conexión a Tierra	11	Acondicionar el spa para el Invierno	27
Opciones de Instalación	11	Cuidado del Mueble del Spa	27
Procedimientos de Inicio	13	Cuidado y Limpieza de la	
Preparación de Su Spa	13	Superficie del Spa	28
Sistemas de Control 300/400 series	14	Bombillas de Luz	28
Botones Pulsadores	15	Problemas Frecuentes con el Agua	29
Temperatura	16	Problemas Frecuentes con el Equipo	31
Bloquear la Temperatura	16	Consejos Antes de Bañarse en un Spa	33
Desbloquear la Temperatura	16	Diagrama Eléctrico Sistema de	
Bloquear el Panel de Control	17	Control Powerworks™ 460	34
Desbloquear el Panel de Control	17	Indicación de Seguridad	35
Modos de Funcionamiento		Resumen de la Garantía Limitada	35
Standard/Economy/Sleep	17	Derechos de Autor y Marcas Registradas	36
Hora y los Ciclos de Filtrado	17		
Ajustar la Hora	17		
Ciclos de Filtrado Prefijados	18		
Modificar los Ciclos de Filtrado	18		
Ciclo de Limpieza	19		

INSTRUCCIONES DE SEGURIDAD IMPORTANTES

Advertencia: Riesgo de descarga eléctrica.
Lea y siga todas las instrucciones.

1. **Lea y siga todas las instrucciones.**
2. **Guarde estas instrucciones.**
3. Nunca permita a menores usar el spa a no ser que estén vigilados en todo momento por un adulto.
4. **Nunca** conecte la unidad a un suministro eléctrico con un controlador de carga.
5. **Nunca** use el spa si los accesorios de succión están rotos o no están colocados.
6. **Nunca** sustituya un accesorio de succión por otro de un flujo inferior al indicado en el accesorio original.

Los accesorios de succión en este spa están dimensionados para ajustarse al flujo de agua específico creado por la bomba. Si hubiera la necesidad de sustituir algún accesorio de succión o la bomba, asegúrese de que los índices de flujo de agua son compatibles.

Prevención/disminución del riesgo de lesión y/o ahogamiento:

1. La temperatura del agua en un spa nunca debe superar los 40° C. Esta temperatura se considera segura para una persona adulta sana. Temperaturas del agua inferiores se recomiendan para niños y adultos de avanzada edad, y cuando el tiempo de uso del spa supere los 10 minutos. Consulte a su médico o pediatra para determinar los límites sobre temperaturas seguras.
NOTA: Lea la información sobre Hipotermia en la página 5.
2. Ya que temperaturas del agua excesivamente altas conllevan un elevado riesgo

de dañar al feto durante los primeros meses de embarazo, mujeres embarazadas o que crean estarlo, deben consultar a su médico antes de usar un spa.

3. Antes de entrar en un spa, el usuario debe comprobar la temperatura del agua con un termómetro fiable, ya que la tolerancia de los instrumentos usados para medir la temperatura del agua puede variar.
4. El uso de alcohol, drogas o medicamentos antes o durante el uso del spa puede ocasionar la pérdida de conciencia y la posibilidad de ahogamiento.
5. Personas obesas o con problemas cardíacos, de circulación o diabéticas, deben consultar a su médico antes de usar un spa.
6. Personas que tomen medicamentos deben consultar a su médico antes de usar un spa, ya que ciertos medicamentos pueden provocar somnolencia, mientras que otros pueden afectar al ritmo cardíaco, la presión arterial o la circulación.

Para evitar el riesgo de descarga eléctrica:

1. Use exclusivamente la abrazadera en la caja de conexiones del spa para conectar a tierra -utilizando un cable de cobre de al menos 5 mm de sección- cualquier componente metálico, partes metálicas de equipos eléctricos, tuberías de agua metálicas o conducciones, que se encuentren dentro de un radio de 1,5 metros del spa.
2. Instale el spa a una distancia mínima de 1,5 metros de toda superficie metálica. El spa puede instalarse dentro de un radio de 1,5 metros de una superficie metálica si cada superficie metálica está perma-

ntemente conectada a tierra utilizando un cable de cobre sólido de al menos 5 mm de sección, fijado a la abrazadera suministrada para este fin dentro de la caja de conexiones.

- No tenga aparatos eléctricos (bombillas, lámparas, teléfonos, radios, televisores, etc.) ubicados dentro de un radio de 1,5 metros del spa.

NOTA: Infórmese en su compañía eléctrica sobre los requisitos de seguridad para la instalación de este producto. Encargue la instalación de las conexiones eléctricas del spa a un electricista cualificado y autorizado.

La alimentación eléctrica de este producto debe disponer de un interruptor de circuito de tierra o diferencial de corriente, conforme al artículo 422-20 del Código Nacional sobre Conexiones Eléctricas (CNCE) ANSI. NFPA 70-1987.

El diferencial debe ser fácilmente accesible y estar instalado al menos a 1,5 metros del spa. Todas las conexiones eléctricas deben cumplir el artículo 680-D del CNCE.

- Instale el spa permitiendo el drenaje del compartimento de componentes eléctricos.

Lo que SI debe hacer y lo que NO debe hacer

Para disfrutar durante muchos años de su spa tenga en cuenta lo siguiente:

Lo que SI debe hacer:

- ¡Guarde estas instrucciones!
- Cubra el spa inmediatamente tras su uso.
- Mantenga la cubierta cerrada cuando el spa no se use.
- Tenga cuidado al entrar y salir del spa; puede resbalar fácilmente sobre la superficie mojada y deslizante.
- Deje que un instalador autorizado realice las conexiones eléctricas.

- Cambie inmediatamente los cables eléctricos desgastados, deshilachados o en mal estado.
- Mantenga en perfectas condiciones los parámetros químicos del agua. El agua sin tratar no sólo ocasiona problemas para su spa y su equipo, sino que también es un riesgo para la salud.
- Limpie los filtros al menos una vez al mes o cuando lo estime necesario (ver Mantenimiento del Filtro, pág. 26).
- Ubique el spa de tal modo que todos los lados estén accesibles para mantenimiento.
- Use un gorro de baño si tiene el pelo largo.
- Lea la información sobre Hipotermia.
- Use exclusivamente productos indicados para el mantenimiento de spas para asegurar un perfecto rendimiento y mantener el agua en óptimas condiciones.

Lo que NO debe hacer:

- Usar el spa durante más de 30 minutos seguidos a una temperatura de 40° C. Lea la información sobre Hipotermia en esta página.
- Usar un cable alargador para la alimentación eléctrica de su spa.
- Permitir que alguien se ponga de pie encima de la cubierta del spa. No está diseñada para soportar peso.
- Conectar la alimentación eléctrica del spa sin haberlo llenado de agua hasta el nivel indicado en la tapa del skimmer.
- Usar la bomba a velocidad alta durante un tiempo prolongado con la cubierta del spa puesta. El uso prolongado puede ocasionar la acumulación de calor e interferir en el funcionamiento del spa.

Hipotermia

Las causas, síntomas y efectos de la hipotermia pueden describirse como sigue: La hipotermia se produce cuando la temperatura interna del cuerpo alcanza varios grados por encima de la temperatura normal del cuerpo (37° C). Los síntomas de la hipotermia incluyen somnolencia, letargo, un incremento de la temperatura interna del cuerpo y desfallecimiento. Los efectos de la hipotermia incluyen

- (1) inconsciencia de un inminente peligro,
 - (2) pérdida de la sensación de calor,
 - (3) no percibir la necesidad de salir del spa,
 - (4) incapacidad física para salir del spa,
 - (5) daños al feto en mujeres embarazadas,
 - (6) inconsciencia y peligro de ahogamiento.
- Advertencia: El uso de alcohol, drogas o medicamentos puede aumentar significativamente el riesgo de hipotermia mortal.

INSTALACIÓN DEL SPA

Advertencia: Riesgo de descarga eléctrica. Instale el spa al menos a 1,5 metros de toda superficie metálica.

La alimentación eléctrica de este producto debe disponer de un interruptor de circuito de tierra o diferencial de corriente conforme al conforme al artículo 422-20 del Código Nacional sobre Conexiones Eléctricas (CNCE) ANSI. NFPA 70-1987. El diferencial debe ser fácilmente accesible y estar instalado al menos a 1,5 metros del spa. Todas las conexiones eléctricas deben cumplir el artículo 680-D del CNCE.

Lugar y ubicación

Elija para el spa una base sólida, llana y nivelada, teniendo en cuenta el peso del spa lleno de agua (algunos modelos pesan más de 1.800 kilos). Si no está seguro de la capacidad de carga del lugar que ha elegido, póngase en contacto con un arquitecto o contratista. El contorno total del spa y de la base deben

apoyar uniformemente. Si instala el spa en exterior, le recomendamos construir una base de concreto como soporte para el spa (2,5 mts x 2,5 mts x 10 cms de alto). No poner una superficie nivelada puede dañar la estructura del spa e invalidar la garantía. El spa debe ubicarse permitiendo el acceso a los cuatro lados para reparación y mantenimiento. Por esta razón, no recomendamos encastrar el spa en el suelo.

Instalación en Exterior

Si el spa se instala en exterior, tenga en cuenta lo siguiente:

1. Normas locales relacionadas con vallados.
2. Normas locales sobre instalaciones eléctricas y cañerías.
3. Vista desde su casa.
4. Dirección del viento.
5. Exposición a la luz del sol.
6. Ubicación con respecto a árboles (ramas, hojas y sombra).
7. Ubicación del vestuario y cuarto de baño.

8. Lugar para almacenar herramientas de mantenimiento y productos químicos.
9. Lugar desde el que los adultos puedan vigilar a los niños.
10. Paisaje e iluminación nocturna.
11. Acceso al interior del equipo.
12. Suministro eléctrico y ruta del circuito.

Instalación en Interior

Si el spa se instala en interior, tenga en cuenta lo siguiente:

1. Un spa en interior genera una humedad alta. Puede reducir el nivel de humedad usando ventiladores o deshumidificadores. Consulte a su distribuidor para más información.
2. Deben instalarse desagües en el suelo alrededor del spa para drenar el agua que de otra forma podría causar daños y/o caídas.
3. El suelo debe ser llano y con un acabado antideslizante. No se recomienda usar moqueta.
4. Paredes, techo y carpintería deben estar hechos de un material altamente resistente a la humedad.
5. Asegúrese de que el suelo puede soportar el peso concentrado del spa.
6. Antes de su instalación, el spa debe revisarse para detectar posibles fugas y prevenir daños por agua. Este servicio puede venir incluido en el servicio de instalación de su distribuidor.
7. Los invernaderos pueden mantener una temperatura ambiente elevada, lo cual también puede afectar a la temperatura del agua del spa. Bajo estas circunstancias NO se recomiendan ciclos de filtrado de más de 6 horas diarias.

COMPONENTES DEL SISTEMA DEL SPA

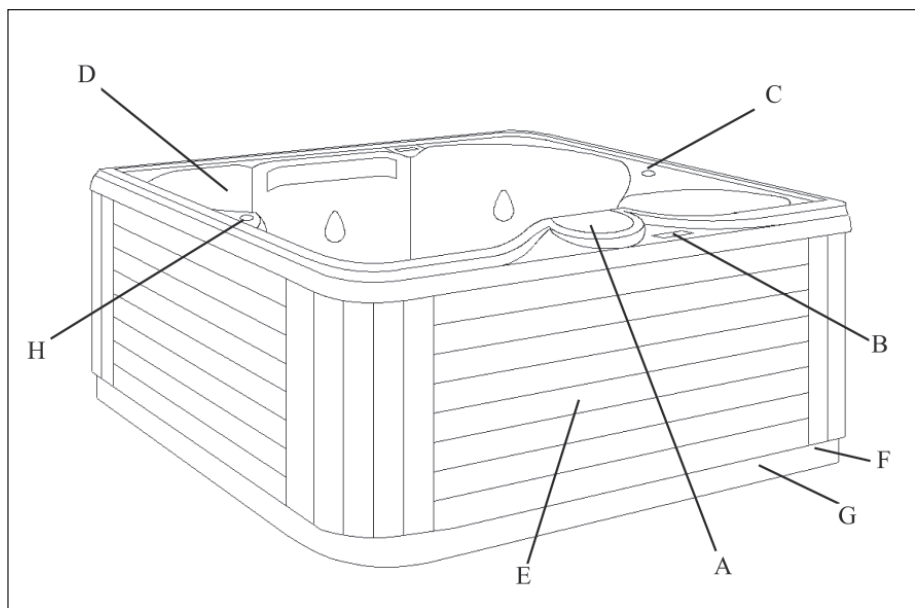

- A. Skimmer/Filtro: Elimina los residuos flotantes de la superficie del agua, proporciona un conducto de paso del agua hacia el equipo, y aloja el elemento filtrante.
- B. Panel de Mandos Principal: Se usa para controlar la temperatura, los ciclos de filtrado, las bombas y la iluminación.
- C. Reguladores de Aire: Sirven para aumentar o disminuir la mezcla de aire en los jets. Mantenga los reguladores cerrados mientras se calienta el agua para asegurar un máximo rendimiento.
- D. Regulador Comfort Collar™: Se usa para regular el flujo de agua hacia los jets Comfort Collar (no en todos los modelos).
- E. Equipo y Aparatos (excluidos del mantenimiento realizado por el usuario): Una o dos bombas, calentador y controles eléctricos asociados (no mostrados).
- F. Acceso al Desagüe (en el lado del panel de mantenimiento): Grifos para desagüe del spa, ubicados en la base.
- G. Placa Identificativa del fabricante: Contiene datos de identificación para el servicio de garantía (número de serie, modelo, etc.) e información eléctrica (necesidades de amperaje y voltaje). Se encuentra en la base del spa, en el mismo lado del panel de mandos principal.
- H. Regulador Direccional: Se usa para regular la dirección del flujo de agua hacia los jets de la zona de asientos abierta del spa (no en todos los modelos).

COMPONENTES DEL SPA

ENGLISH

DEUTSCH

FRANÇAIS

NEDERLANDS

ESPAÑOL

Componentes del Spa sólo como referencia. El equipo puede diferir de la ilustración.

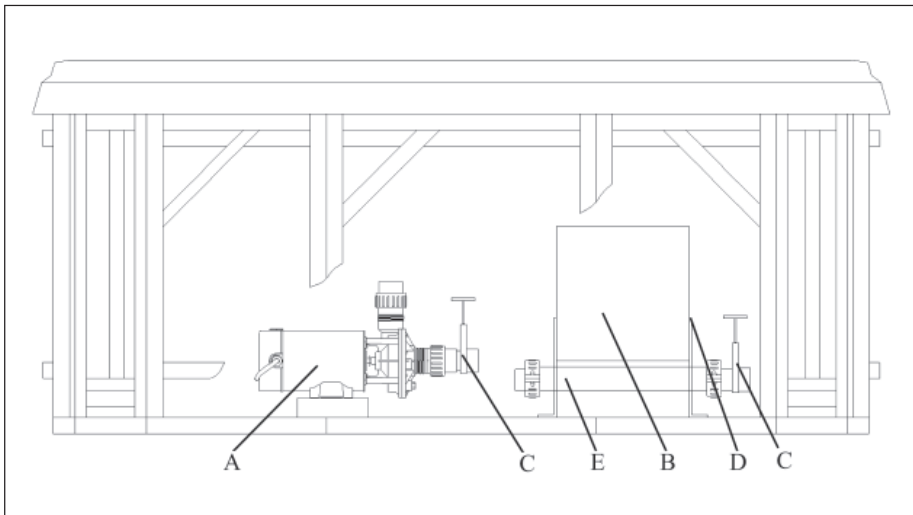

- A. Bombas (una o dos bombas, dependiendo del modelo): Velocidad baja para una circulación eficiente del agua durante el filtrado y el calentamiento; velocidad alta para un funcionamiento máximo de los jets. Las funciones de la/s bomba/s se activan mediante los botones del panel de mandos.
- B. Etiqueta de precaución e instalación: Contiene importante información de seguridad e instrucciones de instalación.
- C. Válvulas de cierre: Usadas para cortar el paso de agua del spa hacia el equipo durante el mantenimiento. Su número varía dependiendo del modelo. Deben estar todas abiertas durante el funcionamiento normal del spa.
- D. Conexiones eléctricas: Contiene puntos de conexión eléctricos. Las conexiones se

montan durante el proceso de fabricación del spa.

- E. Calentador: Regulado a través de un termostato y con un dispositivo de seguridad integrado que desconecta el calentador si se sobrecalienta.

NOTA: excluidos del mantenimiento realizado por el usuario. NO intente reparar ninguno de estos componentes. Póngase en contacto con su distribuidor para solicitar mantenimiento.

JETS Y REGULADORES DE AIRE

Jets

Todos los jets del spa están diseñados individual y específicamente para proporcionar un hidromasaje único. Dependiendo del modelo, su spa tendrá una combinación de los siguientes jets:

Cyclone Terapéutico

(Cyclone XL, Cyclone LS y Cyclone):

Ubicados para incidir en grandes grupos musculares, estos jets emiten un gran caudal de agua concentrado para proporcionar un masaje profundo. Cada jet es totalmente regulable, permitiendo a los usuarios ajustar el caudal de agua al nivel más confortable para cada uno. La boquilla puede girarse para dirigirla a zonas doloridas.

Cyclone Turbo Swirl Jets

(Cyclone XL, Cyclone LS y Cyclone):

Ubicados para incidir en zonas de tensión de los músculos, estos jets emiten un caudal de agua giratorio en forma de 'V' para proporcionar un masaje suave y vibrante. Cada jet es totalmente regulable, permitiendo a los usuarios ajustar el caudal de agua al nivel más confortable para cada uno.

Whirlpool:

Ubicados para generar una circulación de agua en todo el spa. Estos jets multiuso de gran volumen proporcionan una acción de hidromasaje en todo el spa.

Cluster Jets:

Ubicados en la zona inferior del spa o en la de los hombros, proporcionan un masaje penetrante para eliminar la tensión. Estos jets pueden ser el punto de entrada del ozono

producido durante los ciclos de filtrado y, por lo tanto, no son regulables.

NOTA: La producción de ozono se suspende cuando el usuario activa otras funciones desde el panel de mandos.

Todos los jets grandes son regulables, desde una posición completamente abierta a otra completamente cerrada. ¡NUNCA CIERRE TODOS LOS JETS GRANDES SIMULTÁNEAMENTE!

Limpiar o Sustituir Jets

El agua dura puede causar la acumulación de cal y minerales, y puede estrechar o taponar los jets. Cada jet está compuesto de una base y una boquilla. Gire estos componentes semanalmente y retírelos/límpielos una vez al mes para preservar su movilidad.

NOTA: No es necesario vaciar el agua del spa para limpiar o sustituir los jets.

Girar la base y la boquilla del jet

- Gire la base del jet a derecha e izquierda (cerrado y abierto).
- Vuelva a girar la base a la posición de abierto completamente.
- Ponga en marcha los jets en velocidad alta.
- Gire la boquilla a derecha e izquierda.
- Haga girar la boquilla en la base.

NOTA: Si el jet se suelta del alojamiento del spa, siga las indicaciones descritas más abajo para volver a colocarlo en su sitio.

Limpiar los jets

Para **retirar** el jet, utilice la palma de la mano para ejercer presión sobre la base. Gire en

dirección contraria a las agujas del reloj hasta oír un clic. Retire con cuidado el jet de su alojamiento.

Para **limpiar** el jet y su alojamiento, utilice una manguera a presión y rocíe el interior del jet. Remoje el jet en una solución limpiadora de spas diluida. Aclárelo. Pase un trapo limpio por el interior del alojamiento del jet para eliminar todo resto de suciedad.

Para **volver** a colocar el jet, introdúzcalo en el alojamiento. Presione con la palma de la mano mientras gira el jet en la dirección de las agujas del reloj hasta que quede fijado.

Reguladores de Aire

La intensidad de los jets puede regularse ajustando la cantidad de aire inyectado en el

agua. Su spa está equipado con 2 a 4 reguladores de aire, ubicados en el borde del spa. Cada regulador inyecta aire a determinados jets, permitiéndole ajustar distintas combinaciones y niveles de intensidad conforme a sus preferencias. Gire el regulador en dirección contraria a las agujas del reloj para cerrar la entrada de aire y en la dirección de las agujas del reloj para abrirla.

NOTA: Los reguladores de aire deben cerrarse durante el calentamiento del agua para obtener un rendimiento energético óptimo.

NOTA: Si su spa está equipado con la opción Aeromax, uno de los reguladores debe mantenerse siempre abierto.

ESPECIFICACIONES ELÉCTRICAS

Advertencia: Riesgo de descarga eléctrica.
Lea y siga todas las instrucciones.

Instrucciones de Seguridad Importantes

Todas las conexiones eléctricas a este spa DEBEN realizarse por un instalador autorizado, conforme al Código Nacional sobre Conexiones Eléctricas (CNCE) y a la normativa nacional vigente en el momento de la instalación.

NOTA: Antes de llevar a cabo cualquier trabajo de mantenimiento en el equipo del spa, deberá DESCONECTAR la corriente en el interruptor general o en el panel de alimentación.

Para hacer las conexiones eléctricas en el spa, retire el panel exterior frontal ubicado debajo del panel de mandos principal, localice la caja de conexiones y circuitos, retire la tapa de la caja y siga el diagrama de conexiones mostrado en el interior de la tapa.

Las conexiones deben hacerse utilizando **exclusivamente** cables de cobre. Tanto los cables como los diferenciales, interruptores o fusibles, deben tener la capacidad suficiente para soportar la carga de amperaje total especificada en la placa del equipo. Este equipo está diseñado para funcionar sólo en corriente alterna de 50Hz a 240 voltios.

NOTA: ¡Antes de llenar o rellenar el spa debe comprobar y apretar con la mano todas las uniones de las tuberías, y asegurarse que las válvulas de cierre están bloqueadas en la posición de ABIERTO! La válvula lleva un clip de seguridad para

asegurar que se mantenga siempre abierta. Ponga en marcha el spa y compruebe que no existen escapes de agua en las uniones antes de volver a colocar el panel exterior.

Interruptor con Conexión a Tierra

Las conexiones eléctricas del spa deben realizarse exclusivamente por un electricista autorizado, y con una línea directa a un diferencial-automático independiente con conexión a tierra. Esta es una norma del artículo 680-42 del Código Nacional sobre Conexiones Eléctricas, y también conforme a Underwriter's Laboratories Inc.

Opciones de Instalación

Puede necesitar hacer un agujero en la base del spa para pasar los cables de la conexión eléctrica. Todos los modelos deben conectarse sólo a una corriente de 240 voltios.

Instalación a 240 voltios

Conexión permanente

Modelos:

- Todos los modelos deben conectarse sólo a una corriente de 240 voltios.

Necesidades Eléctricas:

- 240 voltios, 50Hz, monofásica, 50 amp., conexión de 4-cables de 5 mm de sección (fase 1, fase 2, neutro y tierra), o la *opción de 30 Amp.

NOTA: El calentador del agua sólo se activa con la bomba en velocidad baja. Sólo la luz se puede activar al mismo tiempo sin desconectar el calentador.

Solicite a su distribuidor autorizado esta opción.

Todos los modelos (excepto el 351) necesitan una conexión de 4-cables de 5 mm de sección, 50 amp., 240 voltios, en una manguera de plástico o tubo corrugado que llegue a la caja de conexiones dentro del spa (fase 1, fase 2, neutro y tierra).

El modelo 351 necesita una conexión de 3-cables de 5 mm de sección, 50 amp., 240 voltios, en una manguera de plástico o tubo corrugado que llegue a la caja de conexiones dentro del spa (fase 1, neutro y tierra).

Un Terminal color verde (o clema marcada "G" o "GR" o "Grounding") se encuentra en la caja de conexiones. Con el fin de reducir el riesgo de descarga eléctrica, debe conectar este terminal o clema al terminal de tierra

de su cuadro de diferenciales usando un cable de cobre continuo aislado. Además, se suministra una segunda abrazadera dentro de la caja de conexiones, para poder conectar permanentemente el spa a tierra utilizando alguna de las superficies metálicas que se encuentren dentro de un radio de 1,5 metros del spa, usando un cable de cobre sólido de 5 mm de sección.

Se recomienda usar sólo cable de cobre para todas las conexiones eléctricas.

NOTA: Todas las conexiones eléctricas a este spa DEBEN realizarse por un instalador autorizado, conforme al Código Nacional sobre Conexiones Eléctricas (CNCE) y a la normativa nacional vigente en el momento de la instalación.

PROCEDIMIENTOS DE INICIO

Siga las recomendaciones para la ubicación de su spa y conexiones eléctricas. La marca -Water Line- indicada en la tapa oscilante del skimmer es el nivel al que debe mantenerse siempre el agua.

1. Llene el spa con agua a través de la boca del filtro hasta la marca 'Water Line' en la tapa oscilante del skimmer.
Nunca use agua 'ablandada' en su spa. El agua ablandada puede alterar el balance químico del agua del spa y causar la degradación de sus componentes metálicos.
2. Conecte el diferencial de alimentación eléctrica hacia el spa.
3. Abra los Reguladores de Aire, situados en el borde superior del spa y gire los jets de izquierda a derecha. El agua debe empezar a salir por los jets. Si esto no sucede, apague los jets y siga las instrucciones descritas en 'Preparar su spa' (en esta página).
4. Añada los productos de mantenimiento para spas. Vea la sección sobre Tratamiento Químico y Mantenimiento del Agua.

Siga las Instrucciones de Uso -para su propio modelo- para fijar la temperatura deseada. Inicialmente, pueden transcurrir de 12 a 14 horas hasta que su spa alcance la temperatura fijada. Para acelerar este proceso, coloque la cubierta del spa y cierre los Reguladores de Aire.

Importante: No use el spa si el agua no sale con fuerza por los jets.

Preparación de Su Spa

Cuando llene su spa por primera vez, o tras haberlo vaciado y llenado, puede ser necesario purgar el aire del sistema. En caso de que note una obstrucción de aire en el circuito, retire la cesta del filtro e introduzca una manguera por el hueco del filtro tan profundamente como pueda sin forzar. Sujete la manguera y abra el grifo. Esto introduce agua en la bomba y fuerza el aire hacia fuera.

Sistema de Control 300/400 series

ENGLISH

DEUTSCH

FRANÇAIS

NEDERLANDS

ESPAÑOL



Panel de Control 400

Si su panel de control es como éste, su spa tiene las siguientes funciones:

- Iluminación Interna y Externa
- Masaje por Aire
- 2 Bombas



Panel de Control 300

Si su panel de control es como éste, su spa tiene las siguientes funciones:

- Iluminación Interna y Externa
- 1 Bomba

SISTEMAS DE CONTROL







Sistema de Control

El Sistema de Control le ofrece lo último en control de spas. La pantalla de cristal líquido (LCD) indica la temperatura actual del agua, la temperatura del agua fijada, la hora y las configuraciones de uso. Cada función del sistema se activa mediante un botón pulsador en el panel de control. Para activar la función deseada, pulse el correspondiente botón. En un primer momento, al conectar la corriente del spa, todas las funciones empiezan a funcionar conforme a las configuraciones de fábrica. El spa estará en el Modo Standard, con la temperatura fijada en 37,5° C y con un ciclo de filtrado de 2 horas. Para poder usar plenamente todas las funciones del sistema de control, es importante conocer cómo fijar la temperatura, activar y desactivar las bombas, encender la iluminación, ajustar los modos de funcionamiento y cambiar los ciclos de filtrado.

NOTA: Cuando no haya alimentación de corriente hacia el spa (desconexión o caída de corriente), el Sistema de Control de la Serie 300 y 400 debe almacenar todas las configuraciones, excepto la hora. Si se perdiesen las configuraciones, tendrá que volver a fijar los ajustes siguiendo las instrucciones en este manual.

Botones Pulsadores

Los botones pulsadores son los botones que se encuentran en el panel de control en la parte superior del spa. Se usan para configurar diversas funciones del spa (p. ej. encender la luz, fijar la temperatura, etc.). En la siguiente tabla se explican las funciones de los distintos botones:

Botón	Función
 Warm	<ul style="list-style-type: none"> • Subir la temperatura del agua • Ajustar la hora
 Cool	<ul style="list-style-type: none"> • Bajar la temperatura del agua • Ajustar la hora
 Light	<ul style="list-style-type: none"> • Encender o apagar la luz del spa
 Mode/Prog	<ul style="list-style-type: none"> • Fijar o bloquear/desbloquear temperatura • Fijar o bloquear/desbloquear configuraciones panel • Seleccionar modos de funcionamiento • Fijar la hora y los ciclos de filtrado
 Jets 1	<ul style="list-style-type: none"> • Encender o apagar la bomba de filtración primaria
 Jets 2	<ul style="list-style-type: none"> • Encender o apagar la bomba terapéutica
 Time	<ul style="list-style-type: none"> • Cambiar ajustes de la hora • Cambiar tiempos de los ciclos de filtrado • Salir de modo de configuración
 Blower	<ul style="list-style-type: none"> • Opcional. Enciende o apaga la bomba soplante. Igual que Turbo.

Temperatura

La temperatura máxima que puede fijarse es 40° C y la más baja 26° C. Si se acaba de conectar el spa y la bomba no ha estado activada, aparecerán dos líneas en la pantalla. Active la bomba presionando el botón **Jets 1**. Espere a que se visualice la temperatura del agua (aproximadamente 2 minutos).

La temperatura fijada puede subirse o bajarse fácilmente mediante los botones **Warm** o **Cool**. Cuando presiona uno de estos botones, la temperatura fijada aparece en la pantalla LCD. Cada pulsación sucesiva cambiará la temperatura fijada, hacia arriba o hacia abajo 0,5° C. Después de 3 segundos, la pantalla mostrará automáticamente la temperatura actual del agua o dos líneas.

Si el spa está en el Modo **Standard** o en medio de un ciclo de filtrado y fija una temperatura más alta, el calentador se activará. Por el contrario, si fija una temperatura más baja, el calentador se apagará. Cuando el calentador está funcionando, se ilumina el indicador luminoso en la pantalla LCD.

NOTA: Los spas conectados en la opción de 40 Amp. no calientan cuando la Bomba 1 está activada en velocidad alta, o cuando la Bomba 2 ó la Bomba 3 están funcionando.

Jets 1

Pulse **Jets 1** para activar la bomba de filtración primaria. El orden de activación de los jets es:

- 1 pulsación = velocidad baja
- 2 pulsaciones = velocidad alta
- 3 pulsaciones = apagado

Jets 2

Pulse **Jets 2** para activar la segunda bomba terapéutica. El orden de activación de los jets es:

- 1 pulsación = velocidad alta
- 2 pulsaciones = apagado

La velocidad alta de la Bomba 1, y las velocidades alta y baja de la Bomba 2, están programadas para que se apaguen automáticamente después de 15 minutos de uso.

NOTA: La Bomba 1 se activa automáticamente a velocidad baja cuando entra un ciclo de filtrado o es necesario calentar el agua. Cuando esto ocurre, la velocidad baja de de la Bomba 1 no puede desactivarse; sin embargo, todas las demás funciones sí pueden activarse.

Bloquear la temperatura

Una vez haya fijado la temperatura deseada del agua, puede bloquear la nueva configuración para prevenir que alguien modifique la temperatura sin que usted lo desee. Para bloquear la temperatura fijada: Presione **Warm** o **Cool**, a continuación presione **Time**, **Jets 1** y **Warm** en un intervalo máximo de 3 segundos. En la pantalla aparecerá "TL" para indicar que la temperatura está bloqueada.

Desbloquear la temperatura

Para desbloquear la temperatura, presione **Warm** o **Cool**, a continuación presione **Time**, **Jets 1** y **Cool** en un intervalo máximo de 3 segundos. En la pantalla dejará de aparecer "TL" para indicar que la temperatura está desbloqueada.

Bloquear el panel de control

Para prevenir que alguien use su spa sin que usted lo desee, el sistema de control dispone de un sistema de bloqueo único. Para bloquear el panel de control:

Presione **Time**, **Jets 1** y **Warm** en un intervalo máximo de 3 segundos. En la pantalla aparecerá "PL" para indicar que el panel está bloqueado. Todos los botones estarán bloqueados excepto Time.

Cuando el panel de control está bloqueado, todas las funciones automáticas del spa se activarán con normalidad, pero no pueden modificarse.

Desbloquear el panel de control

Para desbloquear el panel de control, presione **Time**, **Jets 1** y **Cool** en un intervalo máximo de 3 segundos. En la pantalla dejará de aparecer "PL" para indicar que el panel está desbloqueado.

Modos de Funcionamiento

Su Spa MAAX dispone de tres modos de funcionamiento.

El Modo **Standard** mantiene la temperatura fijada del agua. Recuerde que la temperatura indicada en la pantalla se refiere a la última medición tomada, por lo que ésta sólo se actualizará después de haber estado la bomba funcionando durante al menos 2 minutos. En la pantalla LCD aparecerá "STANDARD" cuando este modo esté seleccionado.

El Modo **Economy** calienta el agua hasta la temperatura fijada SÓLO durante los ciclos de filtrado. En la pantalla LCD aparecerá "ECONOMY" cuando este modo esté seleccionado. Mientras esté en el Modo Economy, puede pasar al Modo **Standard-En-Economy** presionando **Jets 1**. Este modo funciona igual al Modo Standard pero sólo

durante 1 hora. Tras este tiempo, el spa volverá al Modo Economy. Si lo desea, puede volver a pasar en cualquier momento al Modo Economy, simplemente presionando el botón **Mode/Prog**.

El **Modo Sleep** calienta el agua durante los ciclos de filtrado, únicamente para mantener el agua dentro de una diferencia de 10° C de la temperatura fijada. En la pantalla LCD aparecerá "SLEEP" cuando este modo esté seleccionado.

Seleccionar los Modos de Funcionamiento

Para seleccionar el modo de funcionamiento, presione el botón **Mode/Prog**. El modo de funcionamiento aparecerá en la pantalla LCD. Presione el botón **Cool** para pasar de un modo a otro y luego presione **Mode/Prog** para confirmar su selección.

Si presiona **Warm** o **Cool**, e inmediatamente después presiona **Jets 2**, el spa pasará al **Modo Standby**. Mientras esté en este modo, todas las funciones del spa quedarán temporalmente suspendidas para poder sustituir el filtro de cartucho o realizar otras tareas rutinarias de mantenimiento. Presione cualquier botón para salir del Modo Standby.

Hora y Ciclos de Filtrado

El sistema de control de su spa ha sido diseñado para funcionar correctamente y sin ningún problema a 37,5° C tras haberlo conectado a la corriente eléctrica. Para poder disfrutar plenamente de las funciones de su nuevo spa, antes debe ajustar la hora y configurar los ciclos de filtrado.

Ajustar la Hora

Si la hora no se ha ajustado, en la pantalla LCD aparecerá "TIME". Para ajustar la hora, presione el botón **Time** y después **Mode/Prog**. Los

dígitos de la hora empezarán a parpadear. Presione el botón **Warm** o **Cool** para adelantar o disminuir las horas. Presione **Mode/Prog** para fijar la hora seleccionada. Los dígitos de los minutos empezarán ahora a parpadear.

Presione el botón **Warm** o **Cool** para adelantar o disminuir los minutos. Presione **Mode/Prog** para fijar los minutos seleccionados.

En este punto, puede continuar y configurar los ciclos de filtrado, tal como se describe a continuación en la sección "Modificar los Ciclos de Filtrado", o presionar el botón **Time** para almacenar los ajustes y salir del modo de configuración.

Ciclos de Filtrado Prefijados

Una vez que haya ajustado la hora, su spa empezará a filtrar automáticamente durante 2 horas cada 12 horas. El primer ciclo de filtrado está configurado de fábrica para que se active desde las 8:00 hasta las 10:00 de la mañana, y el segundo ciclo de filtrado está configurado de fábrica para que se active desde las 20:00 hasta las 22:00 horas. En la pantalla aparecerá "F1" cada vez que entre en funcionamiento el primer ciclo de filtrado. En la pantalla aparecerá "F2" cada vez que entre en funcionamiento el segundo ciclo de filtrado. Durante un ciclo de filtrado, la bomba de filtración primaria se activará en velocidad baja, y no puede apagarse a no ser que se seleccione el Modo Standby. Al comienzo de cada ciclo de filtrado, el resto del equipo del spa se activará durante 30 segundos para expulsar el agua de las tuberías y asegurar así una filtración completa.

Modificar los Ciclos de Filtrado

El Sistema de Control le permite ajustar la hora de inicio y duración de cada ciclo de filtrado, según sus preferencias. El número de horas necesario para filtrar su spa dependerá del nivel de uso y de las condiciones ambientales,

pero se recomienda un tiempo de filtrado diario de cuatro horas como mínimo, para limpiar y mantener el agua en óptimas condiciones. Si está ajustando los ciclos de filtrado a continuación de haber ajustado la hora, pase al siguiente párrafo. Para iniciar el modo de configuración de los ciclos de filtrado, presione **Time**, **Mode/Prog**, **Mode/Prog** y **Mode/Prog** en un intervalo máximo de 3 segundos.

En la pantalla LCD aparecerá "PROGRAM", "FILTER1" y "START TIME". Los dígitos de la hora empezarán a parpadear. Para fijar la hora de inicio del primer ciclo de filtrado -Filter 1-, presione el botón **Warm** o **Cool** para adelantar o disminuir las horas. Presione **Mode/Prog** para fijar la hora seleccionada. Los dígitos de los minutos empezarán ahora a parpadear. Presione el botón **Warm** o **Cool** para adelantar o disminuir los minutos en intervalos de 5 minutos. Presione **Mode/Prog** para fijar los minutos seleccionados. En la pantalla LCD aparecerá "PROGRAM", "FILTER1" y "END TIME". Para fijar la hora de finalización del primer ciclo de filtrado -Filter 1-, presione el botón **Warm** o **Cool** para adelantar o disminuir las horas. Presione **Mode/Prog** para fijar la hora seleccionada. Los dígitos de los minutos empezarán ahora a parpadear. Presione el botón **Warm** o **Cool** para adelantar o disminuir los minutos en intervalos de 5 minutos. Presione **Mode/Prog** para fijar los minutos seleccionados. En la pantalla LCD aparecerá "PROGRAM", "FILTER2" y "START TIME". Ajuste las horas de inicio y finalización del segundo ciclo de filtrado -Filter 2-, siguiendo las instrucciones descritas para ajustar el primer ciclo de filtrado. Al finalizar este proceso y haber presionado **Mode/Prog** para fijar la hora de finalización del segundo ciclo de filtrado -Filter 2-, la nueva configuración de los ciclos de filtrado quedará

almacenada en el sistema, y la pantalla LCD volverá a mostrar la temperatura actual del agua.

Si presiona el botón Time en cualquier momento durante el proceso de configuración de los ciclos de filtrado, se almacenarán los ajustes introducidos hasta ese momento y se saldrá del modo de configuración.

Para configurar un ciclo de filtrado continuo (24 horas al día), fije la misma hora de inicio y finalización para el primer ciclo de filtrado -Filter 1- (p. ej. hora de inicio a las 21:00 horas y hora de finalización a las 21:00 horas). También puede fijar la hora de finalización del primer ciclo a la misma hora de inicio del segundo ciclo, y la hora de finalización del segundo ciclo a la misma hora de inicio del primer ciclo.

Ciclo de Limpieza

Tras periodos de uso prolongado, puede aplicar un filtrado adicional iniciando manualmente un ciclo de limpieza. Active Jets 1 en Velocidad Baja. La bomba funcionará durante 2 horas y después se apagará automáticamente. El calentador también funcionará durante este tiempo si el spa está en el modo Standard.

Invertir la Lectura de la Pantalla LCD

El Sistema de Control incorpora una función para poder invertir la lectura de la pantalla LCD y facilitar así su lectura desde dentro del spa. Para invertir la pantalla LCD presione **Warm** o **Cool** seguido del botón **Blower**.

Repita esta secuencia para devolver la lectura a su posición original.

Turbo-inyección de Aire

Su spa puede estar equipado con un sistema que Turbo-inyecta Aire para mejorar el funcionamiento y la acción terapéutica de los jets. Para encender y apagar el sistema de Turbo-inyección de Aire, presione el botón **Blower**.

NOTA: El sistema de Turbo-inyección de Aire se apaga automáticamente después de 15 minutos.

NOTA: Al comienzo de cada ciclo de filtrado, el sistema de Turbo-inyección de Aire se activa para expulsar el agua de las tuberías y asegurar así una filtración completa. Asegúrese de que al menos un regulador de aire está completamente abierto.

Fibra Óptica Digital

La gama de spas de la Serie 300 y 400 están equipados con un Sistema de Iluminación por Fibra Óptica Digital (FOD). Este sistema tiene diferentes ajustes de colores (modos) con el fin de mejorar su experiencia de uso del spa y permitirle disfrutar de los beneficios de la cromoterapia. Cada vez que el sistema FOD se enciende al presionar el botón Light, empezará una secuencia de iluminación de colores diferentes.

Seleccionar Diferentes Modos de Iluminación

Para cambiar de Modo, apague y encienda la iluminación dentro de un intervalo de 5 segundos mediante el botón Light. La luz cambiará a la siguiente secuencia de iluminación de colores. Continúe hasta seleccionar la secuencia de iluminación de colores deseada.

Ozonizador

Todos los spas de la serie 300 y 400 están equipados con el sistema de tratamiento de agua mediante ozono CleanZone™ de MAAX® Spas, que ayuda en la desinfección del agua. Todos los ozonizadores instalados de fábrica, están diseñados para funcionar junto con un sistema de inyección para maximizar los efectos desinfectantes, mezclando totalmente

el ozono en el flujo de agua. El sistema CleanZone™ produce ozono sólo cuando el spa está en uno de los ciclos de filtrado configurados. Si se activan otras funciones durante el ciclo de filtrado, se suspende la producción de ozono durante 30 minutos.

NOTA: Si activa la Bomba 1 en velocidad baja para iniciar un ciclo de limpieza, comenzará la filtración pero no la producción de ozono, a menos que el spa entre en un ciclo de filtrado configurado, dentro de las 2 horas que dura el ciclo de limpieza.

Sistema Estéreo (Opcional)

Algunos modelos pueden estar equipados con un sistema de audio diseñado para proporcionar la máxima experiencia de uso del spa. El sistema está listo para que en el momento de conectar el spa a la corriente, pueda usarse de inmediato. Consulte el manual de instrucciones del Sistema Estéreo para aprender a usarlo. Lea cuidadosamente todas las instrucciones antes de usar el estéreo, y ¡guárdelas! El Sistema Estéreo incluye una radio estéreo con reproductor de CD, receptor AM/FM, mando a distancia y puerto de entrada para conectar un reproductor MP3, altavoces ocultos que giran 340° y un subwoofer de 6".

NOTA: El mando a distancia no es resistente al agua, y no debe usarse desde dentro del spa.

ADVERTENCIA: Riesgo de descarga eléctrica.

No deje abierta la tapa del compartimiento donde está alojado el estéreo.

ADVERTENCIA: Riesgo de descarga eléctrica.

Sustituya componentes sólo con otros idénticos.

ADVERTENCIA: Riesgo de descarga eléctrica.

No opere los mandos del audio/vídeo

mientras está dentro del spa.

ADVERTENCIA: Riesgo de descarga eléctrica.

Cuando las conexiones eléctricas o cables están dañados, si el agua está entrando en el compartimiento del equipo eléctrico, si las juntas protectoras muestran signos de deterioro, o si hay signos de otros daños potenciales a la unidad, apáguela y solicite su mantenimiento a personal cualificado.

ADVERTENCIA: Evite electrocución. No conecte ningún componente auxiliar a la unidad (por ejemplo cables, altavoces, auriculares, componentes de audio/vídeo, etc.).

ADVERTENCIA: Estas unidades no se suministran con antena exterior. En caso de suministrarse, debe instalarse de acuerdo a la normativa nacional vigente.

ADVERTENCIA: No realice ninguna operación de mantenimiento usted mismo, como abrir o quitar las tapas del equipo. Existe riesgo de electrocución y otros riesgos graves. Solicite cualquier tipo de mantenimiento a personal cualificado.

ADVERTENCIA: Esta unidad debe estar sujeta a mantenimiento rutinario periódico (por ejemplo cada 3 meses) para asegurar su correcto funcionamiento.

ELEMENTOS DE SEGURIDAD DEL EQUIPO

Tiempos de Desconexión Automáticos

Su spa está provisto de una función de Desconexión Automática diseñada para proteger tanto el equipo como al usuario. Con el fin de prevenir el uso innecesario de las bombas y la luz, la función de Desconexión Automática desconecta automáticamente algunos componentes, como sigue:

Componente	Modo	Se desactiva en...
Bomba 1	Velocidad Baja	4 horas
Bomba 2	Velocidad Baja	15 minutos
Bomba 1	Velocidad Alta	15 minutos
Bomba 2	Velocidad Alta	15 minutos
Luz FOD		1 hora
Fibra Óptica		1 hora

Mensajes de Seguridad Frecuentes del Sistema LCD

La siguiente tabla describe los mensajes de error más frecuentes, sus posibles causas y las acciones correctivas que podría tener que realizar:

Si la pantalla LCD muestra...	Indica...	Qué ocurre...	Posible causa...	Acción correctiva...
OHH	Sobrecalentamiento - Uno de los sensores ha detectado una temperatura del agua superior a los 48° C dentro de la instalación del calentador.	La instalación del calentador se desconecta automáticamente hasta que la temperatura esté por debajo de los 42° C.	- Bomba a velocidad baja funcionando durante tiempo prolongado. - Fallo de programación causando filtración continuada. - Fallo de la bomba.	- Asegúrese de que las válvulas de cierre están abiertas. - Reprograme los ciclos de filtrado y asegúrese que no se superponen. - Si el problema persiste contacte con su distribuidor.
OHS	Sobrecalentamiento - Uno de los sensores ha detectado una temperatura superior a los 43° C, del agua que entra en la instalación del calentador.	La instalación del calentador se desconecta automáticamente hasta que la temperatura esté por debajo de los 42° C.	- Bomba a velocidad baja funcionando durante tiempo prolongado. - Fallo de programación causando filtración continuada.	- Asegúrese de que las válvulas de cierre están abiertas. - Reprograme los ciclos de filtrado y asegúrese que no se superponen. - Si el problema persiste contacte con su distribuidor.
HFL	Problema de flujo de agua hacia la instalación del calentador.	La instalación del calentador se desconecta automáticamente. El spa sigue funcionando con normalidad.	- Filtro taponado. - Nivel de agua bajo.	- Retire y limpie el filtro. - Añada agua. - Contacte con su distribuidor o personal de mantenimiento.

Si la pantalla LCD muestra...	Indica...	Qué ocurre...	Posible causa...	Acción correctiva...
LF	- Problema de flujo de agua. - Problema persistente de flujo.	La instalación del calentador se desconecta automáticamente. El spa sigue funcionando con normalidad.	- Filtro taponado. - Nivel de agua bajo.	- Retire y limpie el filtro. - Añada agua. - Contacte con su distribuidor o personal de mantenimiento.
drY	No pasa agua hacia el calentador.	El spa se desconecta automáticamente.	- Válvulas de cierre en posición de cerrado. - Puntos de succión taponados. - Filtro/Skimmer taponado.	- Abra las válvulas. - Elimine la obstrucción. - Elimine la obstrucción. - Contacte con su distribuidor o personal de mantenimiento.
dr	Falta de agua hacia la instalación del calentador.	La instalación del calentador se desconecta automáticamente. El spa sigue funcionando con normalidad.	- Válvulas de cierre en posición de cerrado. - Puntos de succión taponados. - Filtro/Skimmer taponado.	- Abra las válvulas. - Elimine la obstrucción. - Elimine la obstrucción. - Contacte con su distribuidor o personal de mantenimiento.
SnA	El sensor A del calentador no funciona.	El spa se desconecta automáticamente.	Sensor no funciona.	- Contacte con su distribuidor para sustituir el sensor.
Snb	El sensor B del calentador no funciona.	El spa se desconecta automáticamente.	Sensor no funciona.	- Contacte con su distribuidor para sustituir el sensor.
SnS	Los sensores del calentador están descalibrados.			- Contacte con su distribuidor.

Mensajes Frecuentes de la Pantalla LCD

La siguiente tabla describe otros mensajes que verá frecuentemente en la pantalla LCD:

Mensaje	Qué representa...	Qué significa...
Pr	Modo Preparación	El spa está en modo de preparación para funcionar.
SLP	Modo Sleep	El spa está en modo de funcionamiento Sleep.
Ecn	Modo Economy	El spa está en modo de funcionamiento Economy.
Std	Modo Standard	El spa está en modo de funcionamiento Standard.
ICE	Modo Hielo	El calentador se activará para mantener el agua por encima de 7° C.
--	Temperatura	No hay lectura de la temperatura actual del agua.

ENGLISH

DEUTSCH

FRANÇAIS

NEDERLANDS

ESPAÑOL

MANTENIMIENTO

ENGLISH

DEUTSCH

FRANÇAIS

NEDERLANDS

ESPAÑOL

Parámetros químicos del Agua

Mantener los parámetros químicos del agua es esencial en un spa. Los productos químicos se usan para desinfectar el agua y regular el nivel de pH. La combinación de una temperatura alta del agua y un volumen de agua reducido, obliga a vigilar cuidadosamente los parámetros químicos. Se recomienda adquirir de su distribuidor un kit de mantenimiento para spas y productos químicos adicionales con el fin de mantener el agua en perfectas condiciones.

Desinfección

La desinfección del agua destruye organismos perjudiciales y mantiene su spa limpio y seguro. Tres de los agentes desinfectantes u oxidantes comúnmente más utilizados son el bromo, el cloro y el ozono. El bromo y el cloro son productos químicos que se añaden al agua. El ozono es un gas producido por un ozonizador e inyectado en el agua. Es importante que siempre haya un valor residual de agente desinfectante en el agua. La temperatura alta del agua, la mezcla de aire y el uso, aumentan la necesidad de un agente desinfectante. Además de mantener un valor residual, es importante someter al agua de su spa a un tratamiento de choque periódicamente y después de un uso intensivo. Al añadir grandes cantidades de agente desinfectante al agua, los residuos orgánicos no filtrables se oxidan. Deje que el nivel de agente desinfectante caiga hasta el valor residual que había antes de añadir estas cantidades. También haga uso del Ciclo de Limpieza (ver pág. 19) después de un uso intensivo para un filtrado adicional. Debe comprobar diariamente los parámetros químicos del agua con su kit de mantenimiento para mantener un valor residual de bromo o

cloro de 3,5 a 5,0 ppm (Partes Por Millón).

Nivel de pH

El pH es el balance de acidez y alcalinidad en el agua. Mantener un nivel de pH adecuado es importante para asegurar la eficacia del agente desinfectante, para el confort de los usuarios y para prevenir la corrosión del equipo de su spa.

Advertencia: Nunca mezcle dos agentes desinfectantes.

Advertencia: Nunca guarde productos químicos dentro del mueble del spa.

Advertencia: Nunca use ácido muriático para regular el nivel de pH, ya que dañará la superficie y el equipo de su spa.

Niveles recomendados

pH: 7,2 - 7,6 (Ideal 7,4 - 7,6)

Valor Residual Agente Desinfectante:

3,5 - 5,0 ppm

Total Sólidos Disueltos (TDS): 100 - 200 ppm

Valor Residual Desinfectante Libre: 3,0 - 5,0 ppm

Alcalinidad Total: 80 - 100 ppm (Ideal para bromo, dicloro y tricloro)

NOTA: Asegúrese de usar tiras o productos de análisis nuevos. Las tiras y productos para el análisis del agua deben guardarse en un lugar fresco y seco. Revise las instrucciones del fabricante para determinar su duración y fecha de caducidad.

Mantenimiento del Agua con el Sistema de Tratamiento de Agua CleanZone™

La utilización de ozono en combinación con agentes desinfectantes para spas y productos que mantienen los parámetros químicos del

agua, ayuda a mantener un spa más limpio y saludable, reduce el uso de productos químicos y protege su piel contra la irritación causada por estos productos.

Desinfección Con Ozono

Los spas varían en tamaño, y frecuencia y condiciones de uso. Por esta razón, deberá ajustar su programa de control y desinfección según su uso personal. Al utilizar ozono, debe empezar por regular los parámetros químicos del agua como lo haría normalmente. Un spa debe estar en funcionamiento y ozonizarse al menos durante seis horas al día. Si su spa se usa de manera intensiva, el número de horas deberá incrementarse. Su spa produce ozono durante los ciclos de filtrado (ver pág. 18). El valor residual de agente desinfectante (bromo o cloro) que mantenga en el agua también variará dependiendo del uso. Se recomienda mantener un valor residual de 3,5 - 5,0 ppm (Partes Por Millón). Periódicamente y después de periodos de uso intensivo, es necesario que someta al agua de su spa a un tratamiento de choque añadiendo grandes cantidades de agente desinfectante.

NOTA: Puede aplicar un filtrado adicional iniciando manualmente un ciclo de limpieza. Active la Bomba 1 a velocidad baja. La bomba funcionará durante 2 horas y después se apagará automáticamente. El calentador también funcionará durante este tiempo si el spa está en el modo Standard.

Productos Químicos

Aunque el ozono puede reducir considerablemente el uso de productos químicos (bromo y cloro), no es un sustituto de estos productos. Todos los parámetros químicos del agua deben seguir

controlándose y regulándose, especialmente durante periodos de uso intensivo y cuando se cambie o rellene el agua del spa.

Vaciar Su Spa

NOTA: Asegúrese siempre de desconectar la corriente eléctrica de su spa antes de vaciarlo. No active el calentador hasta que el agua salga con fuerza por los jets durante varios minutos.

En el agua se pueden acumular altas concentraciones de residuos, por evaporación del agua, aceites corporales, perfumes y otras impurezas que no pueden filtrarse. Por lo tanto, es aconsejable que vacíe su spa y lo llene con agua limpia cada seis u ocho semanas, o más a menudo dependiendo del uso.

NOTA: Es aconsejable que vacíe su spa y lo llene con agua limpia cada seis u ocho semanas, o más a menudo dependiendo del uso.

Todos los spas están equipados con tuberías de desagüe, tanto externas como internas. El desagüe externo se usa para vaciar el spa. Las tuberías internas se usan para vaciar el agua de las tuberías del sistema cuando sea necesario acondicionar el spa para el invierno (ver pág. 27) o si el agua está altamente contaminada.

NOTA: Use una manguera para dirigir el agua hacia un punto de desagüe adecuado.

La tubería de desagüe externa está en la base del spa, debajo del panel lateral frontal. Quite el tapón negro exterior y acople una manguera si fuera necesario. Gire en sentido contrario a las agujas del reloj hasta que

haga tope, la rueda negra de la válvula que está pegada a la base del spa, y tire de ella para abrir la válvula. El agua empezará a fluir. Cuando el agua deje de salir, cierre la válvula presionando la rueda y girándola en el sentido de las agujas del reloj hasta que haga tope, quite la manguera y vuelva a poner el tapón negro exterior.

Las tuberías de desagüe internas se encuentran detrás del panel lateral frontal. Quite los tornillos del panel y retírelo. Localice las tuberías de desagüe. En cada tubería quite el tapón negro exterior, acople una manguera si fuera necesario y gire la válvula 90° en sentido contrario a las agujas del reloj. El agua empezará a salir. Cuando toda el agua haya sido evacuada, cierre la válvula girándola en el sentido de las agujas del reloj hasta que haga tope, quite la manguera y vuelva a poner el tapón negro exterior. Repita esta operación para cada tubería de desagüe interna.

NOTA: NO use la bomba para vaciar el spa por los jets.

NOTA: Asegúrese de poner los tapones exteriores y de cerrar las válvulas de todas las tuberías de desagüe antes de volver a llenar el spa.

NOTA: Cuando vuelva a llenar el spa puede necesitar purgar el aire del sistema. Para más información vea Preparación de Su Spa, pág. 13.

Mantenimiento del Filtro

NOTA: No es necesario vaciar el spa para limpiar el filtro.

El filtro de cartucho extraíble se encuentra

en el hueco dentro del skimmer. El filtro debe revisarse/limpiarse una vez al mes con un uso normal y con mayor frecuencia con un uso intensivo. Su sistema de filtrado también puede incluir un First Filter, un filtro adicional que se coloca y fija en la cesta del skimmer. Este filtro ayuda a recoger materia orgánica microscópica, residuos, pelos, restos de jabón y aceites corporales. Para limpiar este filtro extráigalo, enjuáguelo o remójelo en agente limpiador de filtro siguiendo las instrucciones, y vuelva a colocarlo en su sitio. Cuando el First Filter deje de estar blanco después de limpiarlo, deberá sustituirlo por uno nuevo. Puede adquirir los filtros a través de su distribuidor.

¡Mantenga limpio el filtro de cartucho!

Limpie el filtro de cartucho al menos una vez cada 3 meses. Un filtro obstruido puede disminuir el rendimiento de su spa y reducir la calidad del agua.

Para limpiar el filtro de cartucho:

1. Apague la bomba.
2. Retire la cubierta del skimmer.
3. Retire la cesta del skimmer.
4. Retire el filtro de cartucho del hueco dentro del skimmer sujetando la parte superior y tirando hacia arriba.
5. Remoje el filtro en un agente limpiador/desengrasante de filtro (puede adquirirlo a través de su distribuidor MAAX Spas®) y siga las instrucciones del fabricante. Enjuague el filtro de cartucho con una manguera o sustitúyalo por uno nuevo en caso de ser necesario.
6. Vuelva a colocar el filtro de cartucho en el hueco dentro del skimmer. Cuando el spa está vacío, la tapa oscilante puede obstruir el hueco dentro del skimmer. Apártela para facilitarle el acceso. Cuando el spa está lleno, la tapa oscilante del

skimmer flotará y así podrá colocar el filtro en su sitio con mayor facilidad.

7. Vuelva a colocar la cesta y la cubierta del skimmer en su sitio.
8. Conecte la bomba.

Se recomienda sustituir el filtro de cartucho anualmente para asegurar un funcionamiento óptimo de su spa. La frecuencia de limpieza del filtro depende del uso del spa.

Acondicionar el spa para el Invierno

En climas fríos, donde las temperaturas llegan a helar, se necesita un cuidado especial para prevenir la posibilidad de dañar el spa y su equipo debido al hielo. Si tiene pensado usar su spa durante los meses de invierno, debe asegurarse de que la bomba y el calentador funcionan correctamente. El vaso y el mueble del spa están aislados del exterior para asegurar un funcionamiento óptimo en zonas de climas fríos.

NOTA: Si decide no vaciar su spa y la temperatura va a permanecer durante un periodo prolongado por debajo del punto de congelación, le recomendamos fijar la temperatura del spa a la máxima posible (40° C), especialmente si existe alguna posibilidad de corte de corriente eléctrica. Esto evitará que el agua se congele en caso de corte de corriente.

Si no va usar su spa durante los meses de invierno y existe la posibilidad de que hiele, siga las siguientes instrucciones para acondicionar su spa para el invierno:

1. Desconecte la corriente del spa.
2. Vacíe completamente el spa y las tuberías interiores siguiendo las indicaciones

para Vaciar Su Spa (ver pág. 25). Abra todas las uniones de las tuberías, y quite los tapones de desagüe de la parte inferior de las bombas. Si no es capaz de extraer toda el agua (especialmente de las tuberías), añada anticongelante al agua que queda, a través del hueco del skimmer y de los jets. Si usa anticongelante, éste debe ser del tipo propileno glicol inhibidor.

NOTA: Antes de volver a llenar el spa, debe vaciar toda el agua mezclada con anticongelante que haya en el spa y las tuberías, siguiendo las indicaciones para Vaciar Su Spa (ver pág. 25). Controle el nivel de sustancias químicas en el agua hasta que todo el anticongelante haya desaparecido.

3. Debe quitar el filtro de cartucho, limpiarlo y dejarlo secar.
4. Compruebe que no haya agua dentro de la tubería del calentador.
5. Limpie su spa siguiendo las indicaciones de mantenimiento ya descritas.
6. Cubra su spa con una cubierta aislante, impermeable e impenetrable.
7. Si necesita más información, contacte con su distribuidor.

Cuidado del Mueble del Spa

Los paneles exteriores de la Serie 300 y 400 están hechos de un material llamado Duramaax™, una alternativa de alta calidad a la madera, que prácticamente no necesita mantenimiento alguno y no se deteriora ni decolora.

Nunca use limpiadores abrasivos.

Para limpiar el mueble, aclare frecuentemente con agua la suciedad y el polvo. Para eliminar la suciedad resistente y las manchas, lave los paneles con un detergente suave y agua templada.

Cuidado y Limpieza de la Superficie del Spa

La superficie del vaso del spa está hecha de acrílico. Un cuidado y limpieza mínimos mantendrán su spa como nuevo durante años. Use un producto para limpieza de spas para eliminar la acumulación de residuos y cal en la zona del nivel de agua en el vaso del spa. Para evitar que el agua se contamine, haga descender el nivel unos 10 cm. antes de limpiar. Aplique el producto con un paño suave en la superficie acrílica y luego límpiela con un trapo limpio. Puede usar también un jabón no abrasivo o un lavavajillas suave para limpiar la superficie del spa. Aclare bien la zona y séquela con un paño limpio.

NOTA: No exponga la superficie acrílica al contacto de productos como acetona, quitaesmalte, laca de uñas, quitamanchas,

productos para limpieza en seco, disolventes, gasolina, aceite de pino, etc.

Elimine el polvo y la suciedad seca con un paño suave y húmedo. Limpie la grasa, aceite, manchas de pintura y tinta, con alcohol. Evite el uso de cuchillas de afeitar u otros objetos afilados que pueden arañar la superficie del spa.

Proteja el acabado de su spa - ponga siempre la cubierta al spa cuando no lo esté usando.

Bombillas de Luz

Puede acceder a la bombilla de la luz del spa a través del mueble. Retire el panel lateral y el aislante más próximos a la luz. Localice el soporte que contiene la bombilla. Gire el soporte negro 90 grados en dirección contraria a las agujas del reloj y extráigalo de la carcasa. Quite la bombilla y cámbiela por una nueva. Vuelva a colocar el soporte de la bombilla en la carcasa y gírelo 90 grados en la dirección de las agujas del reloj para fijarlo.

PROBLEMAS FRECUENTES CON EL AGUA

Problema	Causa	Solución
Agua turbia	<ul style="list-style-type: none"> - Filtración insuficiente/filtro sucio - Demasiados aceites/sustancias orgánicas - Métodos de desinfección inadecuados - pH alto y/o alcalinidad elevada - Partículas orgánicas en suspensión - TDS alto (Total Sólidos Disueltos) 	<ul style="list-style-type: none"> - Compruebe el correcto funcionamiento del filtro; limpie el filtro con un limpiador de filtro o desengrasante. - Aplique al agua un tratamiento de choque con bromo o cloro, u otro producto para tratamiento de choque. - Eleve el nivel de desinfectante para equilibrar el agua y aplique un tratamiento de choque en caso necesario. - Ajuste el pH; añada un producto reductor a base de bisulfato de sodio. - Use un aclarante. NOTA: Si está usando un productor de ozono, consulte a su distribuidor antes de utilizar aclarantes con base de polímero. - Dependiendo de la intensidad, vacíe el spa hasta la mitad y llénelo con agua limpia; o vacíelo totalmente, límpielo y vuelva a llenarlo con agua limpia.
Olor en el agua	<ul style="list-style-type: none"> - Exceso de sustancias orgánicas/cloraminas - Métodos de desinfección inadecuados - Filtración insuficiente/filtro sucio - pH bajo 	<ul style="list-style-type: none"> - Aplique al agua un tratamiento de choque con bromo o cloro, u otro producto para tratamiento de choque. - Eleve el nivel de desinfectante para equilibrar el agua y aplique un tratamiento de choque en caso necesario. - Compruebe el correcto funcionamiento del filtro; limpie el filtro con un limpiador de filtro o desengrasante. - Ajuste el pH; añada un producto elevador a base de bicarbonato sódico. - Si hubiera presencia de metales, añada un agente quelante.
Olor a cloro	<ul style="list-style-type: none"> - Exceso de cloraminas - pH bajo 	<ul style="list-style-type: none"> - Aplique al agua un tratamiento de choque con bromo o cloro, u otro producto para tratamiento de choque sin cloro. - Ajuste el pH; añada un producto elevador a base de bicarbonato sódico.
Olor a bromo/ Agua amarilla	<ul style="list-style-type: none"> - pH bajo 	<ul style="list-style-type: none"> - Ajuste el pH; añada un producto elevador a base de bicarbonato sódico.
Olor a moho	<ul style="list-style-type: none"> - Formación de bacterias o algas 	<ul style="list-style-type: none"> - Aplique al agua un tratamiento de choque con bromo o cloro, u otro producto para tratamiento de choque. Si el problema es visible, vacíe el spa, límpielo y vuelva a llenarlo con agua limpia.
Algas	<ul style="list-style-type: none"> - pH desequilibrado - Nivel bajo de bromo o cloro 	<ul style="list-style-type: none"> - Ajuste el pH. - Aplique al agua un tratamiento de choque con bromo o cloro.

Problema	Causa	Solución
Marca de espuma en el contorno	- Acumulación de aceites corporales, lociones o sustancias químicas de restos de jabón o agentes limpiadores	- Elimine la espuma usando un colador para hojas, o vacíe el spa, límpielo y vuelva a llenarlo con agua limpia.
Irritación ocular	- pH bajo - Nivel bajo de bromo o cloro	- Ajuste el pH; añada un producto elevador a base de bicarbonato sódico. - Aplique al agua un tratamiento de choque con bromo o cloro, u otro producto para tratamiento de choque.
Irritación de la piel/sarpullido	- Métodos de desinfección inadecuados - Demasiado tiempo en el agua - Parámetros químicos desequilibrados, exceso de ozono	- Eleve el nivel de desinfectante para equilibrar el agua y aplique un tratamiento de choque, en caso necesario, usando un producto sin cloro. - Use el spa menos tiempo, p. ej. no más de 15 minutos. - Equilibre parámetros químicos.
Sedimento	- Demasiada cal disuelta en el agua	- Añada un producto antical para spas. Regule la alcalinidad y pH alto, añadiendo un producto reductor a base de bisulfato de sodio. Para restos de sedimento pegados en el vaso del spa, vacíelo y pase un cepillo suave por las paredes, enjuague, elimine los restos de agua sucia y vuelva a llenarlo con agua limpia.
Test pH irregular Resultados/Color Test pH irregulares	- Nivel muy alto de desinfectante - Indicador de color pH caducado - Exceso de sustancias orgánicas en el agua	- Compruebe el pH cuando el nivel de desinfectante esté por debajo de 5 ppm. - Sustituya el indicador de color pH. - Aumente la dosis de tratamiento de choque; añada desinfectante; dúchese antes de usar el spa.
Desinfectante desaparece rápidamente	- Exceso de sustancias orgánicas en el agua. - Temperatura muy alta. - pH bajo. pH bajo - corrosión de elementos metálicos. - Dureza cálcica baja. - Alcalinidad total baja	- Aumente la dosis de tratamiento de choque; añada desinfectante; dúchese antes de usar el spa. - Baje la temperatura. - Ajuste el pH; añada un producto elevador a base de bicarbonato sódico. - Use un agente quelante si hay presencia de metales. Mantenga un nivel adecuado de pH (entre 7,2 y 7,6). - Use un agente quelante si hay presencia de metales. Mantenga un mínimo de dureza cálcica entre 150 y 200 ppm. - Use un agente quelante si hay presencia de metales. Mantenga un nivel adecuado de alcalinidad para el tipo de desinfectante que está usando.

Nota: Si el agua que está usando contiene un alto grado de metales o minerales, debe utilizar un producto químico especial para evitar manchas o acumulación de sedimentos. Estas indicaciones cubren los problemas más frecuentes con el agua al usar un spa con ozonizador. Contacte con su distribuidor para más información sobre el uso de productos químicos.

PROBLEMAS FRECUENTES CON EL EQUIPO

Problema	Causa habitual	Solución
El sistema no funciona	- Diferencial eléctrico apagado o haciendo tierra.	- Reinicie el diferencial en el cuadro eléctrico del lugar de instalación.
El calentador no funciona	- Nivel de agua muy bajo. - Modo para calentar no seleccionado. - No llega electricidad al calentador - El calentador no funciona.	- Añada agua hasta la marca 'Water Line'. - Consulte el funcionamiento del calentador/ temperatura. Vea instrucciones sobre el panel de mandos (pág. 15). - Compruebe el diferencial eléctrico. - Contacte con su distribuidor.
El agua no está limpia	- Punto de succión atascado u obstruido, o skimmer obstruido. - Filtro atascado o sucio. - Parámetros químicos desequilibrados. - Tiempo de filtrado insuficiente. - Mantenimiento inadecuado. - Contenido alto de sólidos en el agua.	- Limpie el punto de succión/skimmer y elimine la obstrucción. - Limpie el filtro o sustitúyalo. - Vea la sección sobre Mantenimiento (pág. 24). - Programe ciclos de filtrado más largos. - Vea la sección sobre Mantenimiento (pág. 24). - Use un aclarante o vacíe y vuelva a llenar el spa.
Consumo de agua anormal	- Evaporación y/o salpicaduras excesivas.	- Use la cubierta del spa y rellene cuando sea necesario.
Sobrecalentamiento	- Temperatura ambiente alta.	- Contacte con su distribuidor.
Baja corriente de agua de los jets	- Spa funcionando en modo de filtrado a velocidad baja. - Punto de succión atascado u obstruido, o skimmer obstruido. - Filtro atascado o sucio. - Jets en posición de cerrado. - Válvulas de cierre bajadas.	- Seleccione modo de velocidad alta. - Limpie el punto de succión/skimmer y elimine la obstrucción. - Limpie el filtro o sustitúyalo. - Abra los jets. - Abra las válvulas de cierre.
No sale agua de los jets	- Bomba no preparada. - Jets en posición de cerrado. - Diferencial eléctrico apagado o haciendo tierra. - Bomba defectuosa. - Bomba funciona de forma intermitente. - Válvulas de cierre bajadas.	- Vea sección sobre Preparación (pág. 13). - Abra los jets. - Reinicie el diferencial en el cuadro eléctrico del lugar de instalación. - Contacte con su distribuidor. - Nivel bajo de agua. Llene agua hasta la marca -Water Line-. - Abra las válvulas de cierre.

Problema	Causa habitual	Solución
Bomba ruidosa	- Punto de succión atascado u obstruido, o skimmer obstruido. - Nivel bajo de agua. - Cojinetes del motor dañados o desgastados.	- Limpie el punto de succión/skimmer y elimine la obstrucción. - Llene agua hasta la marca -Water Line-. - Contacte con su distribuidor.
Escape de agua bajo el spa	- Compruebe uniones y tuberías de desagüe.	- Cierre las válvulas o apriete si fuera necesario.
No sale aire de los jets	- Reguladores de aire cerrados. - Boquillas de jets mal colocadas. - Faltan boquillas de jets.	- Abra los reguladores. - Compruebe boquillas de los jets. - Compruebe los jets y sustituya si están defectuosos.
La bomba no funciona	- Diferencial eléctrico apagado o haciendo tierra. - Cableado inadecuado o defectuoso, o potencia eléctrica insuficiente. - Interruptor de Protección de Sobrecarga Térmica desactivado.	- Reinicie el diferencial en el cuadro eléctrico del lugar de instalación. - Contacte con su distribuidor. - Vuelva a conectar el spa cuando la bomba se haya enfriado. Contacte con su distribuidor si la bomba continúa fallando.
El spa no deja de funcionar	- El spa está calentando el agua. - El spa está en un ciclo de filtrado. - El spa está en el modo Standard.	- Compruebe la temperatura que ha fijado y si el spa está en el modo Standard. - Es normal. No necesita hacer nada. - Compruebe el modo de funcionamiento seleccionado.

CONSEJOS ANTES DE BAÑARSE EN UN SPA

1. Personas con problemas cardíacos, de circulación o diabéticas, o enfermedades graves, o mujeres embarazadas o que crean estarlo, deben consultar a su médico antes de usar el spa.
2. Personas con infecciones de piel, de oído, genitales, u otras infecciones corporales, o con heridas abiertas, no deben usar el spa ya que existe el riesgo de contagiar la infección a otras personas.
3. Antes de entrar en el spa debe comprobar el estado del agua. Si está turbia, tiene espuma sucia, o tiene un fuerte olor a cloro, el agua necesita tratamiento. El agua tratada adecuadamente reduce en gran medida el riesgo de aparición de erupciones cutáneas o sarpullidos. Consulte a su distribuidor si tiene dudas sobre el tratamiento del agua.
4. Dúchese con agua y jabón antes y después de usar el spa. Ducharse antes elimina muchas bacterias frecuentes en la piel, sudor, lociones, desodorantes, cremas, etc., que pueden reducir la efectividad del agente desinfectante usado en el spa y el rendimiento del filtro. Ducharse después de usar el spa ayuda a eliminar los restos de productos químicos del agua que pueden causar irritación en la piel.
5. Entre en el spa lentamente y con cuidado. Mire bien dónde pisa para no resbalar y deje que su cuerpo se acostumbre gradualmente a la temperatura del agua. Salga despacio para acomodar los músculos relajados de sus piernas y evitar posibles mareos.
6. Bañarse durante demasiado tiempo puede causar mareos o náuseas a algunas personas. Si desea bañarse en agua con una temperatura elevada (40° C), debe salir del spa después de 15 minutos, ducharse, refrescarse y entonces volver a entrar en el spa durante unos minutos más. En agua con temperaturas más bajas (37° C - temperatura normal del cuerpo) la mayoría de las personas pueden permanecer sana y confortablemente durante más tiempo de una sola vez. Si tiene dudas sobre la temperatura del agua adecuada para usted, su familia o sus invitados, consulte a su médico.
7. Asegúrese de comprobar la temperatura del agua antes de entrar en el spa y durante su uso.
8. Nunca use el spa si ha bebido alcohol.
9. Consulte a su médico sobre los potenciales efectos perjudiciales de tomar drogas o medicamentos mientras se baña en agua caliente.
10. **Nunca use el spa cuando esté solo.**
11. **Nunca permita que niños o personas de avanzada edad usen el spa sin estar vigilados.**

DIAGRAMA ELÉCTRICO SISTEMA DE CONTROL POWERWORKS™ 460E

ENGLISH

DEUTSCH

FRANÇAIS

NEDERLANDS

ESPAÑOL

AC SERVICE TYPE VS. JUMPER SETTINGS TABLE			
AC SERVICE TYPE	WIRE JUMPERS A, B & C		
	A WIRE (WHITE)	B WIRE (BLUE)	C WIRE (BROWN)
230V 1~/16A-32A 1 SERVICE	J26 TO J23	J58 TO J28	J32
230V 1~/2x16A 2 SERVICES	REMOVE	J58 TO J28	J32
400V 3~/16A 3 PHASE	REMOVE	REMOVE	J28*

BALBOA
Water Group

09/27/07

Neigstromversorgung
Alimentación - Purifier
Pompe A, 2 Vitesses
2 SPEED PUMP1

J1

Neigstromversorgung
Alimentación - Purifier
Pompe A, 2 Vitesses
2 SPEED PUMP2

J5

Compressor
Générateur D'Ozone
Ozone Generator

J9

Eclairage Bain Hydro
Belleuchtung

J12

SPA LIGHT

J6

BLOWER

460E MACH3 SYSTEM WIRING DIAGRAM
PART NUMBER 54297-03

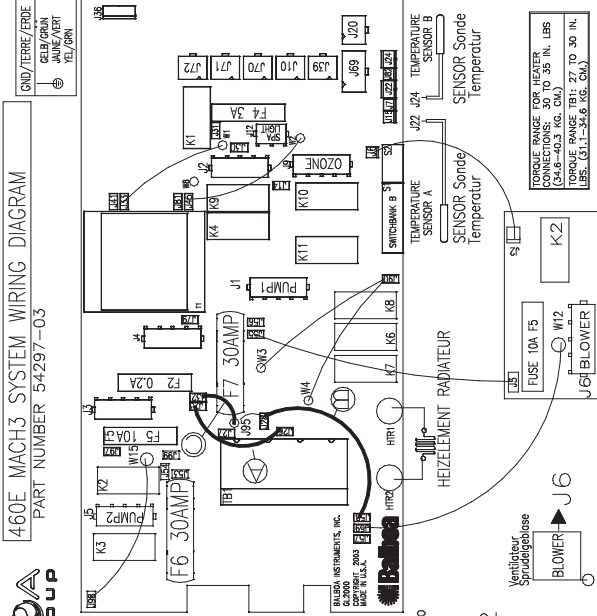

IR. RECEIVER



CONTROL PANEL



AUX. PANEL (OPTIONAL)

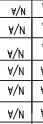

"B" DIP SWITCH SETTINGS

SWITCH	ON	OFF
1	ON	OFF
2	ON	OFF
3	ON	OFF
4	ON	OFF
5	ON	OFF
6	N/A	N/A
7	N/A	N/A
8	N/A	N/A
9	N/A	N/A
10	N/A	N/A
11	N/A	N/A
12	N/A	N/A

ALL UNUSED SWITCHES SHOULD BE OFF.

"A" DIP SWITCH SETTINGS

SWITCH	ON	OFF
1	ON	OFF
2	ON	OFF
3	ON	OFF
4	ON	OFF
5	ON	OFF
6	ON	OFF
7	ON	OFF
8	ON	OFF
9	ON	OFF
10	ON	OFF
11	ON	OFF
12	ON	OFF

ALL UNUSED SWITCHES SHOULD BE OFF.

NOTE:
K2, A3, and A4 work in combination. Lc, K2 and A3 in the ON position and K4 in the heater. ON position will allow 50% high-speed pump to run with the OR configuration. Switches in Switchbank A this configuration. Switches in Switchbank B is disabled in this configuration. Unused DIP Switches in Switchbank A are also disabled. CFC jumper (J83) must be in both pins.

TORQUE RANGE FOR HEATER CONNECTIONS:
30 TO 35 IN. LBS
(3.5-4.0 N.M. (KG. CM))
27 TO 30 IN. LBS.
(3.1-3.6 N.M. (KG. CM))

INDICACIÓN DE SEGURIDAD

La placa con la indicación de seguridad suministrada junto con el Manual de Instrucciones debe estar siempre en lugar visible a todos los usuarios del spa. La placa es autoadhesiva y también lleva cuatro tornillos para poder montarla en superficies rugosas. Es muy importante que usted, como propietario del spa, revise las indicaciones de seguridad antes de usar el spa. Es igualmente importante que instruya a todos los usuarios, incluso ocasionales, de las advertencias relacionadas con el uso del spa.

USA: MAAX Spas Industries Corp..
Customer Service
25605 South Arizona Avenue
Chandler, Arizona 85248
www.maaxspas.com

Europa: Interhiva BV
Hanzeweg 17
3771 NG Barneveld
Holanda
www.maaxspas.eu

RESUMEN DE LA GARANTÍA LIMITADA

Por favor, consulte la Tarjeta de Garantía incluida con su producto para una completa información sobre la garantía. Para poder recibir un servicio de garantía rápido, debe devolver la Tarjeta de Garantía cumplimentada con los números de modelo y serie, a su distribuidor inmediatamente después de la instalación del spa. MAAX Spas Industries Corp.. otorga una garantía limitada a sus clientes, que cubre la estructura del spa, superficie, tuberías, bombas, calentador, soplante y controles. La garantía limitada no cubre daños causados por un mal mantenimiento, instalación-conexión inadecuada, mal uso, abuso, accidente, incendio, desgaste natural, o mantenimiento inadecuado del agua. Las modificaciones o alteraciones del spa sin autorización previa pueden anular la garantía. Los gastos de sustitución asociados con transporte, traslado y reinstalación son responsabilidad única del propietario. Este manual se refiere únicamente a los modelos de spa fabricados a partir del año 2006. MAAX Spas Industries Corp.. se reserva el derecho de hacer cambios en el diseño o materiales de sus productos, en cualquier momento sin por ello incurrir en responsabilidad alguna. Esta garantía limitada cubre al primer comprador-usuario del spa y caduca con cualquier traspaso de propiedad.

DERECHOS DE AUTOR Y MARCAS REGISTRADAS

©Copyright 1993-2009 MAAX® Spas Industries Corp.. Todos los derechos reservados. Ninguna parte de esta publicación puede ser reproducida, almacenada en fichero automatizado o transmitida en forma o medio alguno (electrónico, mecánico, fotocopiado, grabado o de otra forma), sin consentimiento previo por escrito.

Spectrum™, Horizon™, California Cooperage®, Powerworks™, Comfort Collar™, Thermo-Lock™, DuraMaax™, y GRIP™ son marcas registradas de MAAX® Spas.

Limitación de Responsabilidad

La información contenida en este manual se entiende que es exacta. Sin embargo, MAAX® Spas Industries Corp.. no asume responsabilidad alguna por errores u omisiones. Tampoco asume responsabilidad alguna por daños que resulten del uso de la información aquí contenida.

Guarde estas Instrucciones Información para el Propietario

Fecha de compra : _____

Comprado a : _____

Número de teléfono : _____

Instalado por : _____

Número de serie : _____ Modelo : _____

05-2010 108247

Your MAAX Spas® dealer:

MAAX[®] SPAS

25605 South Arizona Avenue, Chandler, Arizona 85248
©1993-2009 MAAX Spas Industries Corp.
Interhiva BV, Hanzeweg 17, 3771 NG Barneveld, The Netherlands
www.maaxspas.eu



CERTIFICADO DE GARANTÍA

Garantía

Esta garantía es aplicable a todos los spas MAAX® Spas que hayan sido fabricados por MAAX® Spas y vendidos e instalados a través de sus distribuidores autorizados en Europa. Esta garantía es de aplicación al primer comprador y caduca con el primer traspaso del título de propiedad. Esta garantía no cubre aparatos de estéreo, televisión o vídeo, los cuales están cubiertos por una garantía diferente. Esta garantía no es extensible a la cubierta aislante, ni a ningún artículo (o accesorio) que haya sido fijado o instalado en el spa después de la fecha de fabricación (incluyendo sistemas de purificación de agua, los cuales pueden estar cubiertos por otra garantía). Las instalaciones para uso comercial (no privado) están excluidas de la cobertura de esta garantía.

Cobertura de la garantía

En el caso de presentarse un defecto cubierto por las condiciones de esta garantía, deberá usted informar de ello a su distribuidor autorizado de MAAX® Spas. Haga todo lo que esté a su alcance para proteger el spa contra mayores averías. Un representante de MAAX® Spas reparará el spa conforme a las condiciones contempladas en esta garantía. Las condiciones de esta garantía contemplan los repuestos que estén relacionados con la reparación de la avería; sin embargo, podrá cargarse a cuenta una suma razonable en concepto de gastos de desplazamiento y mano de obra por la visita a domicilio. En el caso de que MAAX® Spas entienda que la reparación no es viable, como consecuencia de un defecto de funcionamiento, nos reservamos el derecho de entregarle otro spa en lugar de realizar la reparación. MAAX®

Spas reemplazará el spa por otro con un valor igual al de la compra original. En tal caso, los gastos razonables en que se incurra por retirar el spa averiado y la entrega e instalación de otro spa en su lugar correrán por cuenta del propietario. MAAX® Spas se reserva el derecho a que sus representantes realicen las inspecciones que estimen oportunas.

Excepciones

Esta garantía no tendrá validez si el spa MAAX® Spas se ha visto afectado por heladas o por el uso de agua con una composición inadecuada. Esta garantía no tendrá validez si el spa MAAX® Spas ha sido modificado, descuidado, o se ha hecho uso indebido o abusivo de él. Tampoco si se han efectuado reparaciones por personas que no sean representantes de MAAX® Spas; o si la avería fuese el resultado de un accidente, desastre natural o cualquier otra causa que esté fuera del alcance de MAAX® Spas. Como modificaciones se entienden las modificaciones efectuadas en la tubería, conversiones eléctricas, adiciones de otros aparatos de limpieza (diferentes del generador de ozono Powerworks® y otros sistemas de purificación del agua) o la utilización de sistemas de calefacción que contribuyan a originar las averías de los componentes o de la unidad. Por descuido, uso indebido y abusivo debe entenderse cualquier instalación, manejo o mantenimiento hecho al spa, diferente del indicado en el manual, o el uso del spa con fines distintos para los que ha sido destinado. Estos comprenden, entre otros, los daños producidos por el uso del spa con agua a temperaturas no comprendidas entre 0°C y 49°C, daños causados por suciedad, obstrucción o calcificación de los filtros, daños a la superficie del spa ocasionados

por el uso indebido de productos químicos por los que los productos para la limpieza de spas en forma pura pudiesen haber entrado en contacto con la superficie, daños producidos por un pH desequilibrado o una composición química del agua diferente. Los daños ocasionados por no apoyar suficiente y uniformemente el spa se consideran uso abusivo y pueden anular esta garantía. Los arañazos, así como también el decoloramiento y las alteraciones, consecuencia de la exposición de los paneles laterales DuraMaax™ a la luz solar directa se consideran como desgaste normal y no están cubiertos por esta garantía.

Cláusula de exención de responsabilidad

MAAX® Spas o sus agentes autorizados no son responsables por lesiones o imposibilidad de uso de su spa o por otros costes incidentales o indirectos, gastos o daños, incluyendo, entre otros, la retirada de una cubierta permanente o revestimiento. En ningún caso MAAX® Spas será responsable, bajo ninguna razón o motivo, por una suma que supere el importe pagado por el producto. Ninguna otra garantía, ni tácita, ni verbal, será válida. Ningún agente, distribuidor, empresa de reparación o cualquier otra parte estará facultada para cambiar, modificar o ampliar las condiciones de esta garantía en forma alguna. En algunos países no está permitido excluir o limitar daños incidentales o indirectos; en consecuencia, es posible que las limitaciones y excepciones mencionadas anteriormente no sean aplicables para usted.

Derechos legales

Esta garantía le otorga a usted derechos específicos, asimismo, es posible que usted tenga otros derechos que varíen de un país a otro.

MAAX® Spas garantiza su armazón de acero Galvalume® contra el óxido, la corrosión y las grietas. Esta garantía es válida durante el ciclo de vida útil de su spa partiendo de un "uso normal" del mismo. Esta garantía excluye expresamente los daños que pudieran producirse durante la manipulación, entrega y/o transporte de su spa, o por cualquier otra causa de fuerza mayor que esté fuera del alcance de MAAX® Spas.

90 Días de garantía almohadas, tapa del skimmer y regulador direccional

MAAX® Spas garantiza que las almohadas de spa, la tapa del skimmer y el regulador direccional no presenten deficiencia alguna ocasionada por imperfecciones del material y/o de la fabricación por un periodo de 90 días a partir de la fecha de compra. Daños causados por un uso incorrecto de productos para la limpieza del agua no están bajo esta garantía.

10 Años de garantía estructura

MAAX® Spas garantiza que no se producirán fugas de agua causadas por deficiencias en la fibra de vidrio de la bañera, como consecuencia de imperfecciones del material y/o de la fabricación y que el material y/o la fabricación del armazón interno no presentarán defectos por un periodo de diez años a partir de la fecha de compra.

7 Años de garantía superficie

MAAX® Spas garantiza la superficie interna del spa contra el cuarteado, las grietas y el desprendimiento de la lámina ocasionados por imperfecciones de los materiales y/o de la fabricación por un periodo de siete años a partir de la fecha de compra. Decolorización de componentes sintéticos como chorros, reguladores de aire y reguladores de agua a causa de una exposición prolongada a la luz de sol no está bajo esta garantía.

1 Año de garantía toberas de acero inoxidable, CleanZone II, Monitor de Spa, Ozonator, Mando a Distancia 'Easy Touch™ y Componentes Estéreo

MAAX® Spas garantiza que las toberas de acero inoxidable, CleanZone II, el Monitor de Spa, el Ozonator, y el Mando a Distancia 'Easy Touch™, el sistema Estéreo-CD, el subwoofer, el suministro de corriente y los altavoces no presenten deficiencia alguna ocasionada por imperfecciones del material y/o de la fabricación por un periodo de un (1) año a partir de la fecha de compra.

5 Años de garantía equipos, montaje y tubería

MAAX® Spas garantiza que los equipos (incluyendo bombas, ventilador, calentador y el sistema de control Powerworks® y los componentes de la tubería (incluyendo toberas, inyectores de aire, reguladores de aire y accesorios fijados con pegamento) no presenten fuga alguna ocasionada por imperfecciones del material y/o de la fabricación por un periodo de cinco años a partir de la fecha de compra. Decolorización de componentes sintéticos como chorros, reguladores de aire y reguladores de agua a causa de una exposición prolongada a la luz de sol no está bajo esta garantía.

3 Años de garantía toberas de plástico

MAAX® Spas garantiza que las toberas de plástico no presenten deficiencia alguna ocasionada por imperfecciones del material y/o de la fabricación por un periodo de tres años a partir de la fecha de compra.

2 Años de garantía instalación

MAAX® Spas garantiza que los sistemas de fibra óptica (incluida la iluminación y los cables, pero excluida la lámpara) y los generadores de ozono instalados en fábrica

(incluido el generador, el transformador y el inyector) no presenten imperfecciones por un periodo de tres años a partir de la fecha de compra.

2 Años de garantía paneles laterales

MAAX® Spas garantiza que los paneles laterales DuraMaax™ no se agrieten, cuarteen, astillen, o curven, ni tampoco se les desprenda la lámina y no presenten defectos causados por imperfecciones del material y/o de la fabricación por un periodo de dos años a partir de la fecha de compra.

Momento de la entrega

Los cristales de colores para la iluminación, fusibles, las lámparas y los filtros no están incluidos en la garantía mencionada anteriormente, pero sí se garantiza que no presenten imperfecciones por razón del material y/o de la fabricación en el momento de la entrega al comprador original.

Esta garantía carecerá de validez si falta la etiqueta con el número de serie de MAAX® Spas o si el certificado de garantía no es devuelto dentro del plazo establecido. Envíe el certificado de garantía en un sobre debidamente franqueado al distribuidor donde ha adquirido su spa, en un plazo máximo de 30 días a partir de la fecha de compra.

ENGLISH

DEUTSCH

FRANÇAIS

NEDERLANDS

ESPAÑOL

Nombre y apellidos

Dirección

Código postal Localidad

Provincia País

Teléfono privado Teléfono móvil

Fecha de compra Precio de compra

Información sobre la compra

Nombre del distribuidor Localidad

Provincia País

Modelo No de Serie

Certifico que he leído y acepto las condiciones.

Firma Fecha